

## 5.5.- 'Freehand' aplikazioko 3. bertsioaren agerpena

Tomás Ondarrak eta Javier Zarracinak erabili zuten lehenengo 'Freehand 1.0' hark bi urte iraun zituen. 1991ean, Altsys sortutako programa honen lizentziadunak, Estatu Batuetako Aldus Corporationek, hirugarren bertsioa publikatu zuen: 'Aldus Freehand 3.0'.

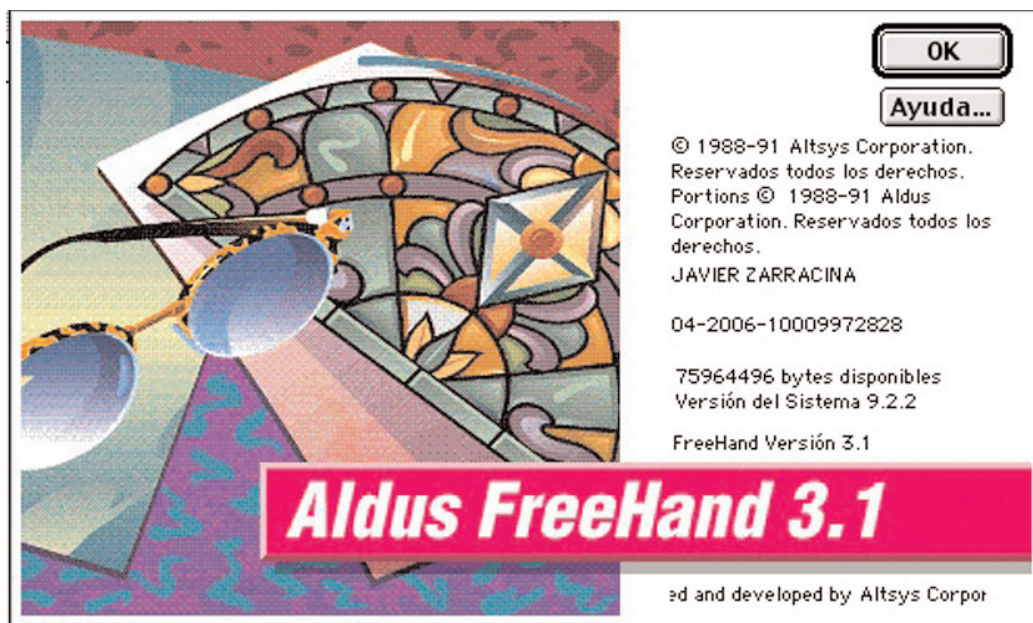

Macintosh ordenagailuen sistema operatiboaren 7. bertsioarekin funtzionatu ahal izateko programa huraren bigarren gaurkotze bat –1991eko urrian publikatutakoa, 3.1 zenbakipean– 595 dolar truke erosi zuen 'El Correo'-k, gaztelera itzultako bere bertsioan.

Programa honek bigarren iraultza suposatu zuen Bilboko egunkariak grafikoak egiteko teknikan, hauxe izan baizen hamar urte baino gehiagotan zehar infografia atalean erabilitakoa. Kideen arabeko gustu pertsonalen arabera, 2003tik aurrera 'Freehand'-eko beste bertsio batzuk erabiltzen hasi ziren ere, batez ere 'Freehand MX' (hamaikagarren eta azkenengoa), baina oraindik gaur egun, hogeitau urte geroago, 'El Correo'-k astero publikatzen dituen zenbait infografiko, programa honekin burututzen jarraitzen dira.

Zein zen programa honen arrakastaren arrazoia? Hain itxura basikoko interfazea eduki arren, marrazketa oinarrizko tresnak eta bestelako menuen bitartez infografikoak sortzeko beharrezkoak diren utilitate guztiak bazeukan. Honen froga garbia dugu urteak pasatu eta oso aldaketa gutxi izan zituztela bere ondorengoak.

Konpainia honek beste hiru urte iraun zituen, 1994 arte, Californiako Adobe Systemsekin fusionatu zenean. Silicon Valleyn egoitza duen beste enpresa erraldoi honek 'Freehand'-en lehiakide nagusiaren –'Illustrator'– jabea zenez ere, EE BBetako konpetentzia epaitegiek Aldus bere 'Freehand' programaren lizentzia beste konpainia bati saltzeko obligatu zuten merkatuan monopolio suerta ez zedin. Programaren gaineko eskubideak Altsysengan bueltatu ziren eta hirugarren enpresa batek, Macromediak, erosi zuen Seattlekoa. Hortik haurra Macromediak programaren hurrengo zazpi bertsioak argitaratu zituen, 2003ko Freehand MX arte. 2005ean Adobe Systemsek Macromedia absorbitu egin zuen. Nahiz eta lehenengo urteetan zehar konpainia honek 'Freehand'-eko erabiltzaileei euskarri tekniko eskainiko ziela deklaratu zuen arren, 2008tik aurrera programa honi jarraipenik ez egitea erabaki zuen. Gauzak honela, nazioarte mailan marrazteko esistitzen diren bi programa nagusiak esku berberan egonda, herri elkarte batek –freehand.org izenpean– konpetentziaren kontra izateagatik epaia hasi du 2011eko maiatzatik aurrera San Joséko Adobe Systemsen kontra.

Hurrengo orrialdean ikusi dezakegu 'Freehand 3.1' huraren interfazeak zeukan itxura konputagailuaren pantailan. Lan esparruaren zonalde zentrolean espazio nagusia 'idazmahaiak' osatua zen. Orrialde itxurako alde honetan marrazkigileak prebidualizazio moduan -'preview mode'- lan egin zezaken, marraztutako elementuak eta ilustrazioaren antza orokorra etengabe kontrolatuz. Programak 'What You See is What You Get' teknika berritzailea jarraitzen zuen marrazketa prozesu guztian zehar.

### 5.5.1.- Menu nagusiak

Pantailaren goikaldetik agertzen ziren menu nagusiak honako zazpi hauek ziren;

- 1 **'Artxiboa'**: proiektua ireki eta gordetzeaz gain, artxiboaren preferentziak aldatzea ere permititzen zuen. Adibidez, iparamerikar influentziagatik pika eta zizerotan zeuden neurri guztiak milimetrotara aldatzeko. Inprimatzeko aukerak ere menu honetatik kudeatu zitezkeen 'esportatu' azpimenuari esker. Bi esportazio aukerak eskaintzen zuen 'Freehand 3'-k; 'Encapsulated Post Script' hizkuntzako -edo 'eps'- eta Macintoshek asmatutako 'pict' formatoan. Lehenengoa bilakatu zen estandarra mundu osoan eta garrantzi handia izan zuen etorkizunean grafikoak maneiatzerakoan 'El Correo'-n ez ezik, munduko gainontzeko egunkari eta inpresio sistemetan ere.
- 2 **'Edizioa'**: konputagailuaren 'paper-zorroa' erabiliz elementuak moztu eta pegatzeko azpimenuekin batera, 'desegin' eta 'berregin' aukerak eskaini eta marrazkiak 'duplikatu', mugitu eta bestelako modifikazioak aurrera eramateko balio zuen.
- 3 **'Ikustekoak'**: Infografiagileak pantailan ikusten zuena maneiatzen permititzen zuen. Erregelak, adibidez, edota pantailako 'gidak', marrazteko laguntza bezla. Eraberean, agertarazi edota izkutatu behar ziren lehiatilak -Tresnak, Koloreak, Estiloak eta Geruzak-. Aurera eramaten ari ginen lanaren arabera bata ala bestea izkutatzuz edota erakutsiz, lan esparru bisualaren inbasio handiagoa ala txikiagoa behar izan genezake eta. Guzti honekin batera, marraztutako puntuak, marrazkiak eta objektuak nola erantzutea maneiatzeko ere balio zuen; gidekin batera automatikoki alineatuz, ala ez.
- 4 **'Elementuak'**: Idazmahaiaren agertzen ziren elementu guzti horiek besteekiko aurretik ala atzetik ager zitezkeen. Egileraren bistarekiko ordenazioa behar zuten, erabiltzaileak menu hauen bitartez ('atzera bidali', 'aurrera ekarri', etab.) elementu bakoitza bere posizioan kokatu zezakeen. Bestaldetik, haiekin taldeak osatzeko 'taldekatu' azpimenuak marrazkiak eta objektuak batera tratatzeko uztartzen permititzen zuen. Beste erraminta baliotsua 'fusioa' zen. Honen bitartez bi elementuen arteko trantsizioa burutu zitezkeen tarteko pausuetan antzeko elementuak sortuz. Aukera berritzailea zen 'Freehand'-eko honako hau.
- 5 **'Tipoa'**: Testu kutxen atributu guztiak maneiatzeko balio zuen. Letra tipoa, tamaina, letrarteko distantzia, estilua, efektuak, alineazioa etabar. Testu tratamenduko programak erabiltzen zuten terminologia berbera erabiltzen, paragrafoak eta karakterrak modifikatzea permititzen zuen, eta, guzti horiekin batera, aukera erabat berritzailea: testua 'trazatzea', hau da, letrak bektorezko marrazkiak bihurtu gainontzeko marrazkiak bezala tratatu ahal izateko.
- 6 **'Atributuak'**: Objektu bakoitzak alde batetik 'lerroa' eta bestetik 'betetzea' zeukan. Bakoitzak bere ezaugarri bereziekin (lodi, kolorea, etab.). Ezaugarri guzti horiek maneiatzeaz gain, menu honekin ere bertizeen natura aldatu genitakeen. Adibidez, puntu hori kurbakoa ala izkinakoa izatea, etab. Gaitasu berri batek eskatzen zuen 'Freehand 3' honek lehenengo aldiz; 'estiloak' gordetzea. Hau da; behin objektu bat sortuta eta bere ezaugarri guztiak definituta, etorkizunean berriro erabili ahal izateko 'estilo' bezala gordetzea. Horrek laguntzen zuen itxura berezko marrazki errepikagarriak sortzen denbora asko aurrezten.
- 7 **'Laguntza'**: Programaren azken menu nagusiak testuinguruko laguntza menu batean nabigatzeko balio zuen.

Menu nagusiak eta idazmahaiaren arteko espazio zuri estua 'informazio barra'-k betetzen zuten. Une bakoitzean Hautatutako objektuaren kokapena eta bestelako ezaugarriak erakusten zen bertan.



Idazmahai nagusi horren alboan beste leihatilatxo batzu agertzen ziren. Tresnak eta auke-  
rak editatzeko leiho gutxi agertzeak espazio libre asko uzten zuen lan egin eta marrazte-  
ko. Horixe izan zen 'Freehand 3' huraren ezaugarri garrantzitsuenetarikoa profesionalak  
erosoago sentitu zitezten berarekin marrazterakoan. Guztira, honako lau hauek baino ez  
ziren (parentesien artean; izkutu ala agertarazteko teklatu konbinazioak):

- 1.- **Tresnak**
- 2.- **Koloreak** ('Komando + 9')
- 3.- **Geruzak** ('Komando + 6')
- 4.- **Estiloak** ('Komando + 3')

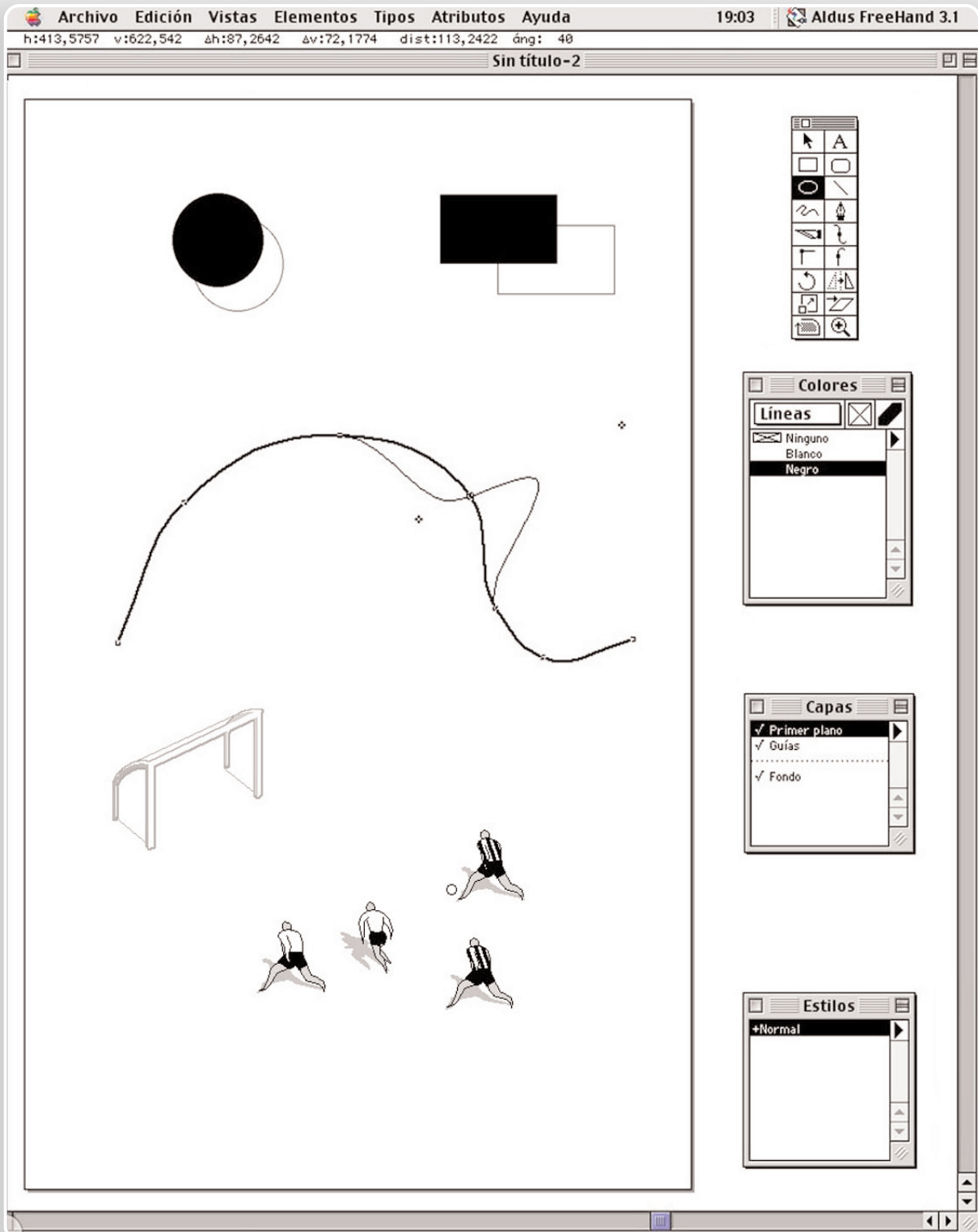

**1 Erraminta paletak** 18 tresna ezberdin eskeintzen zuen. Arratoiaren klik batekin hautatu eta objektuak sortu edota editatzeko balio zuten gehienak. Honako hauek ziren: (parentesien artean; tresna bakoitza hautatzeko teklatu konbinazioa)

**Gezia** ('Komando')

Idazmahaiko objektuak selekzionatu edota mugitu ahal izateko geziarekin klik egitea beharrezkoa zen. 'shift' teklaarekin konbinatuz, hautaketa anitza egin zitekeen. Eraberean, 'alt' teklaarekin konbinatuta, taldekatuta zeuden elementuen artean bat indibidualizatu eta selekzionatzeko balio zuen ere.

**Testu kutxa** ('A' tekla)

Erraminta honekin klik eginda, testu kutxa bat sortu zitekeen. Punteroa arrastratuz gero, kutxaren zabalera erabaki genezakeen. Programak ez zuen permititzen testua zuzenean orrialdean idatzri, testu kutxen barruan baizik. Berau editatzeko 'testu editore' baten lehiatitxoa irekitzen zen.

**Errektangulua** ('1' tekla)

Figura basikoak marrazteko balio zuen. 'Shift' teklaarekin konbinatuz, lauki perfektuak marrazten zituen. Figura guzti hauek beti 'taldekatuta' agertzen ziren orrialdean, hau da, bere lau bertizeak mugitu edota editatu ahal izateko beharrezkoa zen 'destaldekatu' aukera hartzea.

**Elipsea** ('3' tekla)

Oinarritzko biribilak marrazteko balio zuen. 'Shift' teklaarekin konbinatuz, borobil perfektuak marrazten zituen. Figura hauek ere beti 'taldekatuta' agertzen ziren orrialdean.

**Esku askea / 'freehand'** ('5' tekla)

Marra libreak arratoiarekin marrazteko. Programaren 3. bertsio honetatik aurrera, presioari sensiblea izateko gaitasuna zuen, hau da, trazoa lodia goa izan zitekeen 'klik'-a mantenduz.

**Marraza** ('7' tekla)

Lerroak bitan mozteko edota trazu itxiak irekitzeko balio zuen. Bertize berriak sortzen zituen mozketa puntuan.

**Bertize puntua** ('9' tekla)

Izkinako puntuak marrazteko. Behin marraztuta, puntu guzti hauen natura ere aldatu zitekeen 'atributuak' menuaren bitartez.

**Biratzeko tresna** (konbinaziorik ez)

Objektuak biratzerakoan posiblea zen hautatzea bueltatzearen zentroa 'alt' teklaarekin batera klik eginez gero. 'Shift' ere sakatuta, 45 graduko bira perfektuak egiten zituen

**Eskala erraminta** (konbinaziorik ez)

Objektuen tamaina eraldatzeko. 'Alt' teklaarekin batera klik eginez gero, elkarri zuzeneko koadroa agertzen zen non zenbakiz zenbaki parametro guzti horiek portzentaiekin kontrolatu zitezkeen.

**Trazatzeko erraminta** (konbinaziorik ez)

Objektu edota taldeen kanpoko itxura trazoak bihurtzeko tresna hau oso erabilgarria zen ere 'bitmap' artxiiboak, hau da, argazkiak edota eskaneatutako irudiak bektore bidezko objektuak bihurtzeko. Hala ere zehaztasun gutxikoa izateagatik, hurrengo urteetan agertu ziren programaren bertsio ezberdinek tresna hau hobetu behar izan zuten.

**Lupa** ('Komando' + 'espazio barra')

Idazmahaiaren barruan ikusgai zegoen espazioa handitu edota txikitzeko. Orrialdean barrera erosoki mugitzea permititzen zuen. Eraberean, beste tekla bat sakatzeak 'espazio barra'- alde ikusgarria mugitzea permititzen zuen. Bien artean, beraz, lan eremu txiki azkar mugitzea posiblea zen era intuitibitatez.

**Izkin borobiletako errektangulua** ('2' tekla)

Aurrekoarekin oso antzekoa, marraztutako errektangularen lau ertzen borobilgarritasuna maneiatzea permititzen zuen.

**Marra** ('4' tekla)

Bi puntuen arteko marra bakarra sortzeko, 'shift' teklaarekin konbinatuz perpendikularra edota 45 graduko angulu perfektuarekin sortzeko balio zuen.

**Luma** ('6' tekla)

Objektua puntuz puntu marraztu ahal izateko. 'Klik' bakoitzarekin batera irristatuz gero, puntu bakoitzaren borobiltasuna maneiatzen zuen ere.

**Kurba puntua** ('8' tekla)

Trazoak puntuz puntu osatzeko. 'Klik' bakoitzarekin batera irristatuz gero, puntu bakoitzaren borobiltasuna maneiatzen zuen ere.

**Trantsizio puntua** ('0' tekla)

Bertize eta kurben arteko tarteko puntuak marrazteko.

**Ispilu efektuko erraminta**

(konbinaziorik gabe)  
Objektu bati irudizko ardatz baten arabera bira emateko, horizontalki zein bertikalki.

**Distortsio erraminta**

(konbinaziorik gabe)  
Objektu bati deformazioa eragiteko. Aldi berean 'Shift' ere sakatzen bazen, 45 graduko horizontalki edota bertikalki bakarrik.



Bektore bidezko marrazketa programa guztiak bezala, elementu bakoitza osatzen duten puntuak bi eratan modifikatu daitezke. Alde batetik bere posizioa aldatuz eta, bestetik, marraren borobiltasunarengan eraginez. 'Bezier' izena hartzen dute kurba hauek. Behekaldeko irudi honetan bereizi ditzakegu biak.

Lehenengo metodoa goiko gezia isladatuta dago. Marrazkilariak futbol-ateko figuraren puntu bat mugituz, objektu honen forma berria eragingo du. Marra bakoitzak bi bertizez osatuta dago eta hauetako bat desplazatuz gero, marra itxura ezberdina hartuko du. Bertize motatako puntua dugu lehenengo hau (ezkerreko irudian erraminta paletan 'Bertize puntua' izeneko tresnarekin marraztuta), hortaz marra zuzena izena.

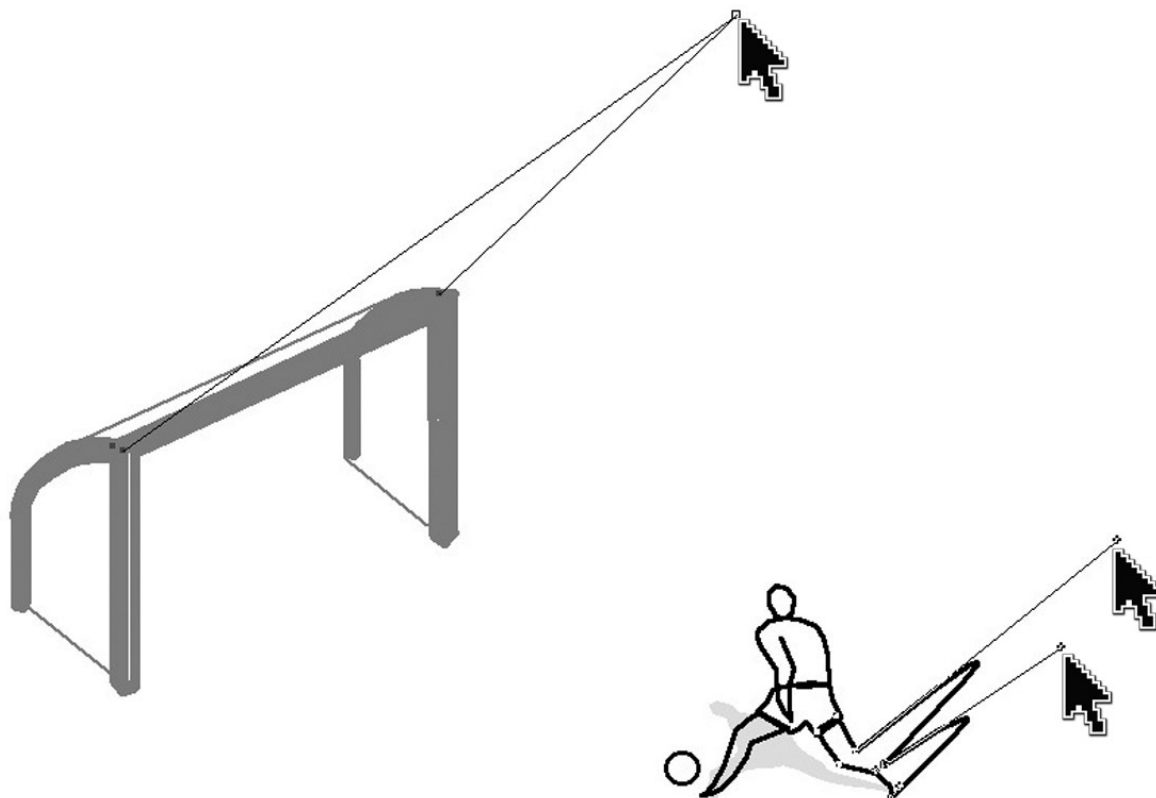

Beheko beste bi puntu hauek kurba motatakoak ditugu (ezkerreko irudian erraminta paletan 'Kurba puntua' izeneko tresnarekin marraztuta). Kasu honetan, bere posizioa mugitzeaz aparte, puntu bakoitzaen 'maneiataile' inbisibleak erabili ditzakegu ere puntutik pasatzen den kurbaren itxura maneiatzeko. Futbol jokalaria hankako atzekaldea modifikatzen dituzten bi gezetan ikusi dezakegun bezala puntu ez da bere lekutik mugitu, baidik eta puntuaren 'maneiataile' horiek, zeinek efektu bisual 'magnetikoa' duten eta marraren kurbotasun horretan eragiten duten. Beraz, futbolariaren hanka osatzen duten laupabost puntuak bere lekutik mugitu gabe, marrazki horren itxura erabat aldatu dugu 'Bézier' maneiatzaile horiek erabiliz.

Kurba bat osatzen duten puntuak deskribatzeko sistema matematiko hau 1960an garatu zuen Pierre Étienne Bézier ingeniari frantsezak (1910-1999), zeinek 'Renault' konpainian automobilen piezak diseinatzerakoan erabili zituen. Hasieran 'CAD' motatako programetan erabiltzen hasi zen eta geroago 'Post Script' inprimatzeko lengoaiaren parte bilakatu ziren ere. Honela, bere erabilera estandarizatu egin zen egun arte. Diseinu grafikoko programa gehienak erabiltzen dituzte gaur egun.

**2 Koloretako paleta.** Beronen bitartez objektu bakoitzaren barrukaldea zein trazuari kolore bana egokitu ahal zitzaion. Beharrezkoa zen aldeaz aurretik kolore horiek sortuak eta izendatuak izatea (beheko adibide honetan zuria eta beltzarekin batera bost gris mailak sortu eta izendatu dira, beraz, horiek bakarrik erabili ahal izango dira proiektu honetan).

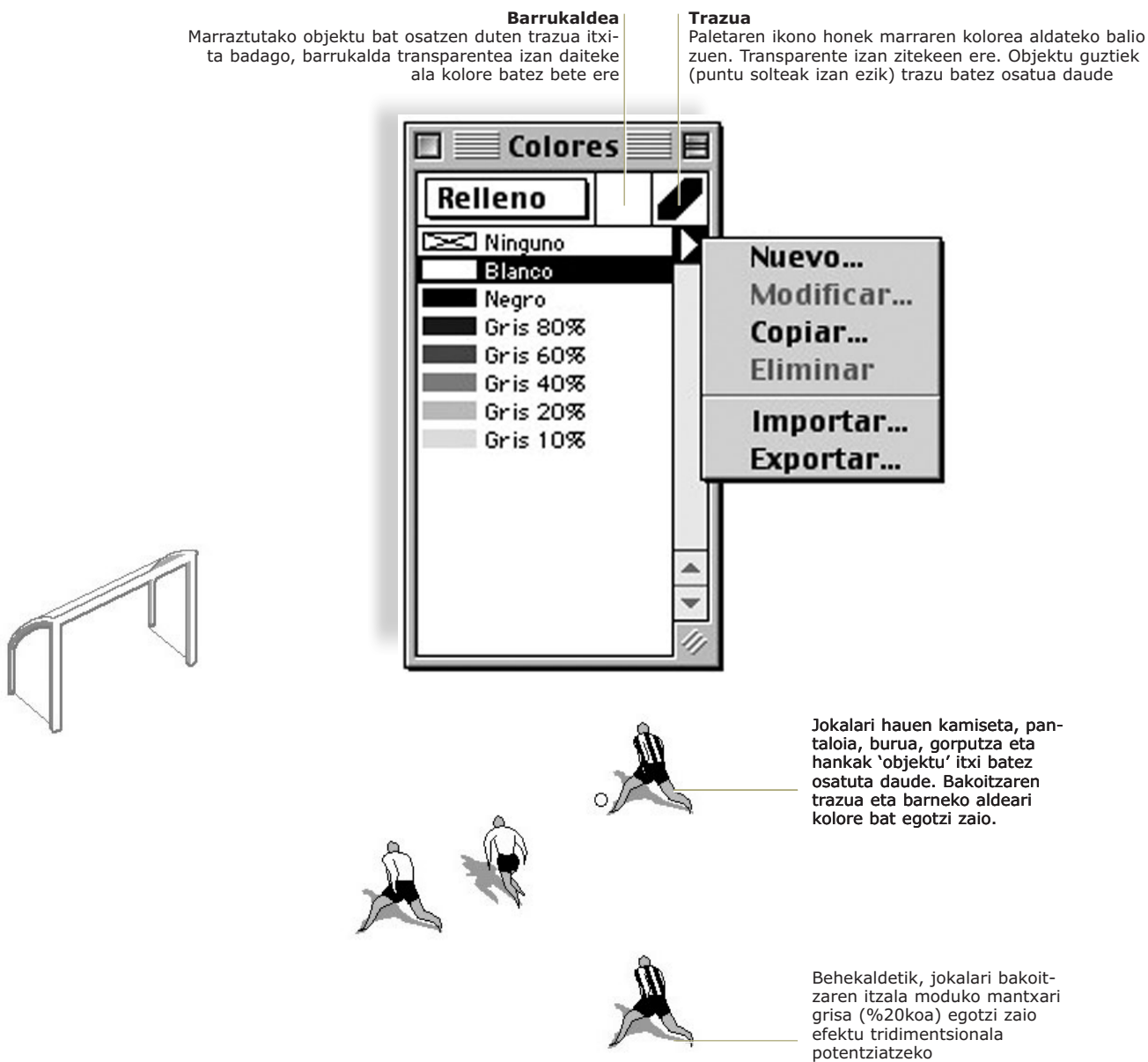

Paleta honetako koloreak lau mota ezberdinekoak izan zitezkeen.

- 1.- Kuatrikromiako oinarritzko lau tintetako konposiziokoak (zian, magenta, horia eta beltza) kolorezko banaketako inpresio sistema baten bitartez inprimatuak izateko.
- 2.- Sistema aditiboaren hiru argi oinarrien bitartez sortua (gorria, urdina eta berdea), edota 'RGB' izenekoa, matiza hura pantailan ikusia izateko pentsatua zegoenean.
- 3.- Berezko tinta, edota 'Pantone' izendapenei jarraituz sortutako kolore zerrendatakoak.
- 4.- Aurreko hiruetako portzentai bat

Paletak ere aukera ematen zuen sortuta eta izendatutako kolore propio horiek gordetzeko 'esportatzea' aukeraren bitartez. Honela 'clib' motatako testu artxibo bat sortzen genuen geroago erabiltzeko edota beste erabiltzaile batekin konpartitzeko. Hortaz 'inportatzea' aukera, aurretik edota beste pertsona batek sortutako koloreak erosoki kopiatu ahal izateko. 'Freehand 3' programarekin batera hiru kolore biblioteka eskuragarri zeukan erabiltzaileak aipatu 'clib' artxiboen bitartez inportagarriak.



- 3 'Geruzak' lehioa.** Beronen bitartez objektu bakoitzaren barrualdea zein trazuari kolore bana egokitu ahal zitzaion. Beharrezkoa zen alde zaureratik kolore horiek sortuak eta izendatuak izatea (beheko adibide honetan zuria eta beltzarekin batera bost gris mailak sortu eta izendatu dira, beraz, horiek bakarrik erabili ahal izango dira proiektu honetan).

Azkar eta erosoago lan egin ahal izateko askotan oso erabilgarria zen objektuak geruza ezberdinetan distribuitzea. Geruzak bistarekiko hurbiltasun 'mailak' ordenatzen dute. Honela, jokalariek guztiak 'jokalariek' izeneko geruzan kokatzen baditugu, beti futbol zelaia osatzen duen objektuaren goitik ikusiko ditugu. Eraberean, geruza horiei ordena egiteko nahikoa zen lehiatilatxo honetan beraien izena beste kokapen bertikal batetara ino arrastatzea.

Zein geruzak ikusgarriak izan eta beste zeintzu izkutatatu bakoitzaren izenaren alboan 'V' horren bitartez erabakitzen zen. Honela, oso azkar lortu genezake objektu multzo handi bat desagertaraztea ala erakustea



#### Atzekaldea

Puntuz osatutako lerro horren behetik kokatutako geruzak ez ziren inprimagarriak. Kasu honetan 'Fondo' izeneko horrek balio zigun, adibidez, bertan behin behineko argazki bat kokatzeko erreferentzi bezala marrazki bat egiteko. Irudi hori ez zen agertuko gero behin betiko grafikoan.

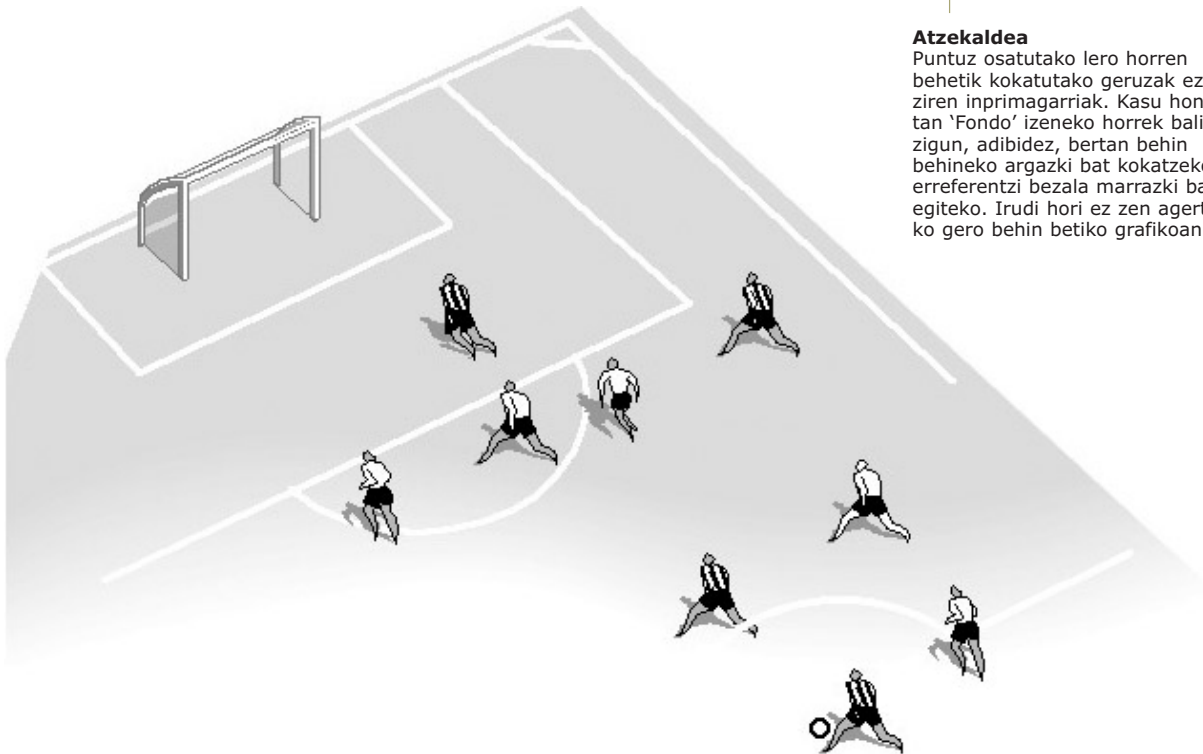

- 4 Estiloak lehioaren** bitartez objektu baten atributuak multzoka taldekatu genezake geroago antzeko objektu bati aplikatu ahal izateko. Adibidez, dagokion kolorea eta marra egotzi eta gero 'Taldea 1'-eko kamisetak deitzen badugu objektu horri, gero errazagoa izango da talde bereko gaintzeko jokalariek kamisetak itxura berdina ematea. Prozesu berbera jarraitu da pantaloiarekin eta, ondoren, bigarren taldeko elementu hauekin ere.

Behin atributuen estilo guztiak egotzita iritzi aldazten bage-nuen, azkarragoa zen ere atributuak guztei batera aldatzea. Nahikoa zen estiloa berriro editatzea eta, jarraian, automatikoki estilo hori aplikatuta zeukatzen objektu guztiak atributu berriei gaurkotuko dira. Denbora aurrezto tresna oso baliotsua zen honako hau.



### 5.5.6.- Testuen kudeaketa

Grafikoen testu guztiak kutxa solte bezala kudeaten ziren. Letra, hitz, esaldi edota paragrafo bakoitzak testu kutxa baten barruan egon behar zen eta, marrazkiaren gainontzeko objektuak bezala, libreki mugitu egin zitezkeen ilustrazioan zehar. Ondorengo adibide honetan luzeera ezberdineko testuak aurkitzen ditugu;

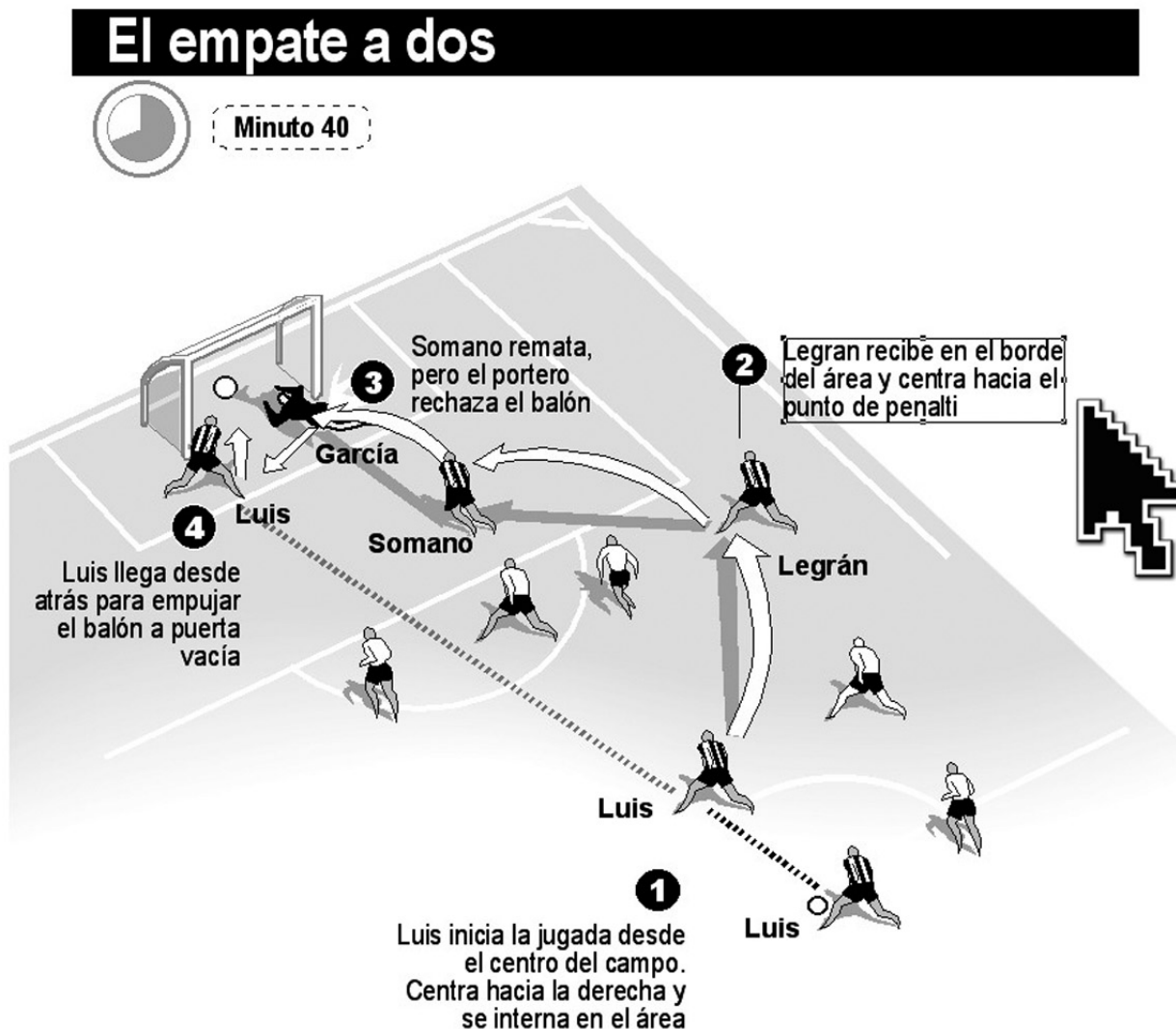

Jokaldiaren azalpenaren irakurketa ordenatzen duten lau zenbakiak (1, 2, 3 eta 4) karakter solte batez osatuta daude. Testu kutxa txiki horietan zenbakia baino ez da agertzen. Zuriz osatutako objektu horren atzean beste objektu bat marraztu da –zirkulu beltza– behar bezala ikus eta irakur ahal dadin. Beraz, bi objektu ezberdinez osatuta daude lau zirkulu horiek testuarekin batera.

Jokalarien izenak ere testu solteak dira. Kasu honetan hitz batez osatuak. Paragrafo osoak ere sistema berberarekin maneiatzen dira. Jokaldiaren azalpenaren bigarrenean, adibidez, geziarekin klik egitean nabarmendu da. Behin 'hautatuta' testu kutxa mugitzeaz gain bere tamaina ere aldagarria zen izkinetan agertutako zortzi maneiatzaile horien bitartez. Honela, 'alt' teklarekin batera arraistratuz gero, handitu ala txikitu egin zitezkeen kutxa osoa bertikalki zein horizontalki. Aldi berean 'shift' sakatzen bazen, tamaina aldaketa hori proportzionala zen. Eraberean, lerroarteko distantzia zein letrartekoa baita hitzen arteko espazioak ere handitu eta txikitu zitezkeen tarteko beste lau maneiatzaileen bitartez. 'Duplikatu' aukera hautatuz gero, testu kutxa bikoiztu egin genezakeen azkar atributu bereko beste bat sortuz.

Baina testuaren kontrol osoa numerikoki ahal izateko beharrezkoa zen 'testu atributuen' dialogo-laukia ateratzea; bai 'Komando+T' tekla konbinazioa zein goian aipatutako menuaren bitartez. Lauki honetan letra tipoa, estiloa, kolorea, tamaina, lerroarteko distantzia eta efektu bereziak aldatu egin zitezkeen. Tiporen tamaina, baita letra, hitzak eta lerroen arteko hutsuneko espazioa 'didot' puntutan adierazi zitezkeen bakarrik.

Zazpi ziren **testu efektu posible horiek** (Ertzaren tamaina multiplikatua, 'zoom' efektua, 'negrita' esajeratzea, 'hutsik', 'bihurria', 'trazua eta barnekoa' eta 'itzala'). Hala ere askotan 'Post Script' inpresio hezkuntzarekin bateraezinak izateagatik 'El Correo'-ko infografiagileek ez zuten inoiz erabiltzen

Objektuen atributuekin ez bezala, 'Freehand 3' hark ezin zituen gorde tipoaren atributuak geroago erabili ahal izateko. Beraz ez zegoen 'estilu' paleta testu kutxentzat. Ezin zitezkeen testu motak sailkatu geroago aldaketa automatikoak egin ahal izateko.

Bestaldetik, bai posiblea zen testu kutxa oso bati atributuak aldatu testu editorea erabili gabe. Nahikoa zen klik batez hautatzea kutxa eta goiko dialogo-lauki hau atera. Jarraian, egindako aldaketa guztiak kutxa horri aplikagarriak izango ziren. Honek ere 'testu-estilu' horien gabeziarekin laguntzeko balio zuen, zeren eta antzeko kutxa guztiak hautatuz gero berauek aldi berean ajustatu ahal izaten baizen. Tarteko soluzioa zen honako hau testu-estilu horren falta arintzeko.

### Testuen trazatzea

Aukera honen bitartez testu kutxa oso baten letra guztiak objektu bilakatzen ziren. Honela, momentu honetatik aurrera bere testu atributuak ahaztu eta poligono hutsa izango bailiran maneiatu genitzake. Ondorioz, barrukaldeko kolorea eta trazua editagarriak bilakatzen ziren. Adibide honetan 'minuto 40' osatzen duten letra guztiak trazuak bihurtuta, bere bertize guztiak libreki maneiatu genitzake punteroaren bitartez. Aukera hau hartuta, testu orijinalaren atributuak ezin zitezkeen berriro ajustatu edota erreperatu.

uto 40

### 5.5.7.- Objektuen barrukaldeak eta lerroak

Ondorengo irudian 'Rellenos y líneas' titulupean, objektuen atributuen dialogo-laukia ikus dezakegu. Bi atal nagusitan zatituta zegoen. Alde batetik trazu itxien barrukaldearen espe-zifikazioak maneiatzeko ezkerrean eta, bestetik, lerroen ezaugarri guztiak eskuinean.

Objektu itxi baten barrukaldea betetzeko honako aukera hauek eskaintzen zituen:

- 1.- '**Ezer ez**'. Transparentea izatea nahi izanez gero
- 2.- '**Oinarrizkoa**'. Kolore solido batez beteta. Kasu honetan, berau aipatu alde aurretik prestatutako koloreen zerrendan egon behar zen derrigorrez.
- 3.- '**Trantsizioa**'. Irudiaren adibidean 'Graduado' bezala agertzen da. Hau hautatzean objektua kolore nagusi batetatik bigarren matiz batetara trantsizio graduala betetzen zuen linealki. Trantsizioaren norabidea ere hautatzeko aukera zegoen. Aipatu bi kolo-reak alde aurretik prestatutako zerrenda horretan egon behar ziren eta mota bere-koak izan (ezin zitezkeen 'RGB' motakoak 'CMAN'-ekoekin, ezta transparente bateta-tik beste kolore batetaraino egin, 'Freehand 3'-ek ez baizuen soportatzen transpa-rentzia gradualak).
- 4.- '**Motiboa**'. Erabiltzaileak 8x8 pizeletako lauki batean oinarrizko figura edo motiboa marraztuz gero, programak laukitxu hori errepikatuz betetzen zuen objektuaren barrukaldea, mosaikoko efektua lortzeko.
- 5.- '**PostScript**'. Kode honetan idatzitako instrukzioak ere erabil zitezkeen. Kodea behar bezala programatzeko kapazak baginen, programa, instrukzio hauek ere onartzen zituen objektuen barrukaldea betetzeko.
- 6.- '**Kontzentrikoa**'. Aipatutako 'trantsizio'-koa bezalakoa funtzionatzen zen; kolore nagusi batetatik bigarren batetaraino trantsizioa betetzen, baina kasu honetan zirku-lu kontzentrikoen bitartez.
- 7.- '**Azulejoa**'. Programan bertan marraztutako edozein objektuk motibo bezala erabil zitezkeen ere, 'motiboa' aipatu mosaiko efektu hura lortzeko.
- 8.- '**Proprioia**'. Programak aurrekonfiguraturako 19 figura grafiko eta mosaiko. Haien artean, 'burbulla', 'granittoa', 'ondarra', 'ostoak', 'sarea' eta antzeko efektuak.

Letra tipoen 'efektu' bereziekin gertatzen zen bezala, 'PostScrip' arazo posibleak ekiditze-ko, azken aukera hauek ez ziren inoiz ere erabiltzen 'El Correo'-n, baizik eta bakarrik lehe-nengo hirurak.

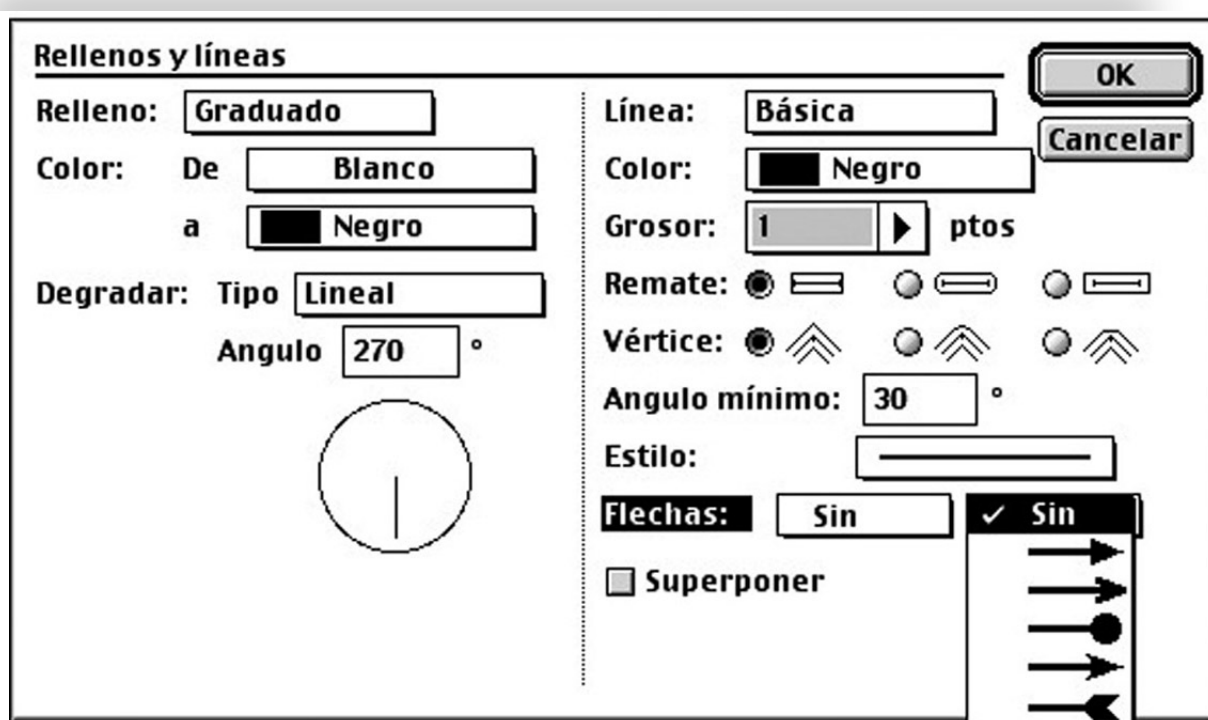



Bestaldetik, marraren itxura kontrolatzeko interfazeak honako beste aukera hauek eskaintzen zituen:

- 1.- '**Ezer ez**'. Objektuak kanpoko marrarik ez izatea nahi izanez gero.
- 2.- '**Oinarrizkoa**'. Marra arrunta zen aukerarik arruntena. Kasu honetan programak lerroaren lodierarekin batera beste ezaugarri batzuk ere kontrolatzea permititzen zuen. Lehenengoan kolorea zen -berriro, alde aurretik prestatutako koloreen artean egotea derrigorrezkoa zen-. Bigarrenean, 'Errematea' bezala deituta, marra irekien bukaerako puntuen itxura nolakoa izan behar zen erabakitzen zen. Hiru aukera aurkezten ziren hemen, puntu hori borobila, izkinekoa edota muturrik gabekoa. Hirugarrenean, ordea, bertizeen itxura maneiatzen zen. Berriro hiru aukerak eskaintzen ziren hemen azken mutur horien ertza puntan bukatuta edota muturrik gabekoa ala borobilak nahiago genuen areabera. Lerro 'oinarrizko' honen dialogo-koadroaren ezaugarririk garrantzitsuena laugarrena zen -'estiloa'- marra horren ibilbidearen itxura nagusia baldintzaten baizuen. Puntuz osatua, segmentuz, etena, etab. (Adibidez mapa bat prestatzerakoan herrialdeen mugak gainontzeko marrekin ezberdintzeko).
- 3.- '**Motiboa**'. Erabiltzaileak 8x8 pixedetako lauki batean oinarrizko figura edo motiboa marratzuz gero, programak laukitxu hori errepikatuz betetzen zuen objektuaren marra, mosaikoko efektua lortzeko.
- 4.- '**PostScript**'. Kode honetan idatzitako instrukzioak ere erabil zitezkeen. Kodea behar bezala programatzeko kapazak baginen, programa, instrukzio hauek ere onartzen zituen objektuen marraren itxura burutzeko.
- 5.- '**Proprioa**'. Programak aurrekonfiguraturako 23 itxura grafiko eta mosaiko. Haien artean, 'diamantea', 'xake-jokoa', 'izarrak', 'trenza', 'neon' eta antzeko efektuak.

Letra tipoen 'efektu' bereziekin eta barrukalde ezberdinekin gertatzen zen bezala, 'PostScrip' arazo posibleak ekiditzeko, azken aukera hauek ez ziren inoiz ere erabiltzen 'El Correo'-n, baizik eta bakarrik lehenengo biak.

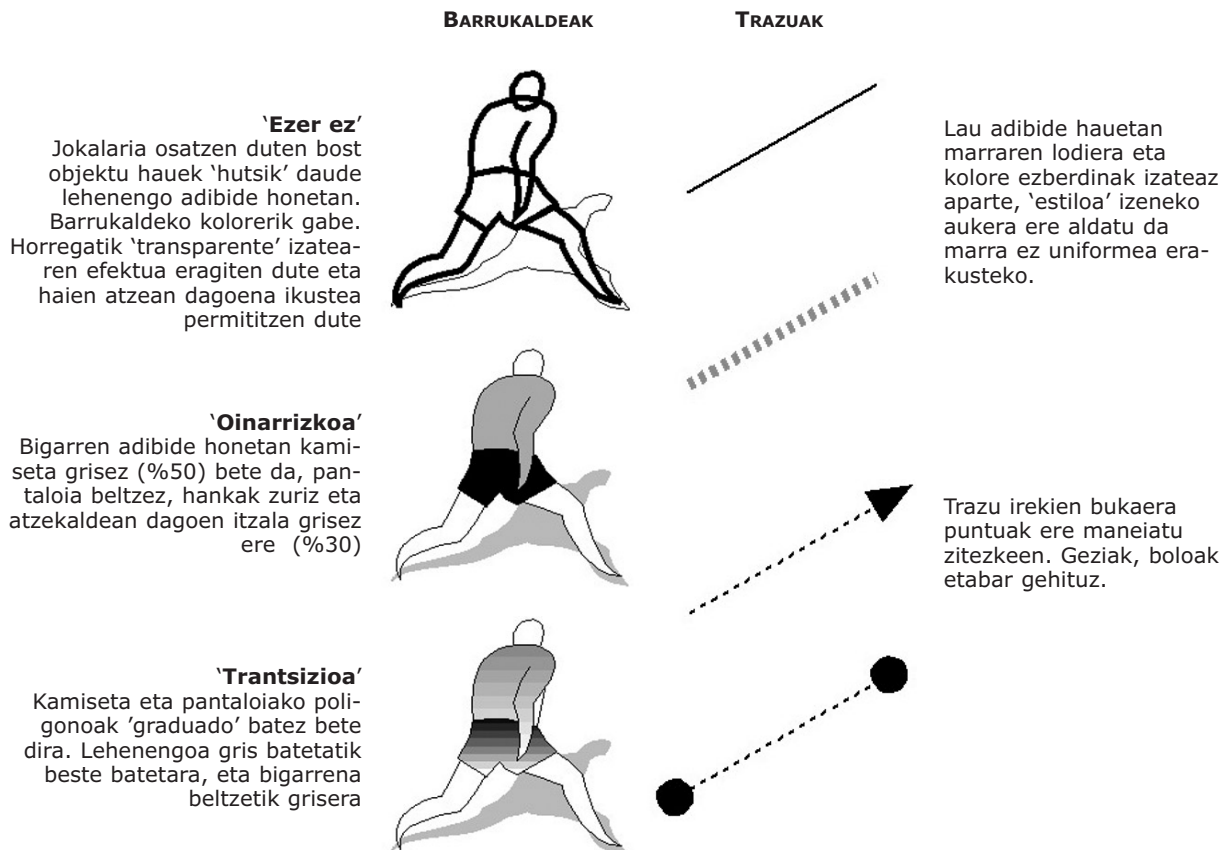

### 5.5.8.- Beste erramina erabilgarri batzu

Behin objektu bat behar bezala marraztuta, bere forma betetzen zituzten elementu guztiak taldekatu eta berriro operazio basikoak errepikatu zitezkeen beregan. Honela, eragiteko posibilitateak multiplikatuz egiten ziren mugarik gabe.

'Eskala' erraminta edozein elementuren tamaina libreki aldatzea permititzen zuten. Horrela, tamaina ezberdinetako antzeko marrazkiak behar izanez gero, nahikoa zen lehenengo marraztearekin. Gainontzeko guztiak lehenengoaren kopia hutsa izan zitezkeen eta beste tamaina bati moldatuta egon. Erraminta horrek beste tekla batzurekin konbinatuta tamainaren alterazioaren gaineko kontrol handiagoa lortzen zen. 'Shift' teklak handitze edo txikitze proportzionala izatea eskaintzen zuen. 'Control' teklarekin batera, bakarrik bertikalki edo horizontalki izatea eragiten zuen.

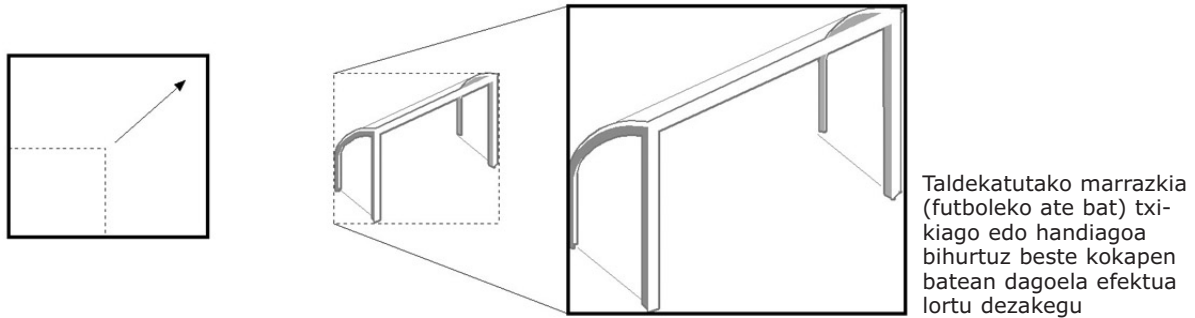

Bestaldetik, marraztutako objektuen gaineko kontroleko beste erraminta berritzaile batzuk eskaintzen zuen 'Freehand 3' aplikazioak. Haien artean aipatu 'distorsio' tresna eta 'ispilu' efektukoa. Lehenengoak (ezkerreko adibidea) marraztutako objektuari deformazio kontrolatua egiten laguntzen zuen. Adibidez, futbol jokalar horren kasuan, teknika hori erabili da behetik daukan itzala sortzeko. Jokalariaren figura duplikatuta eta distortsionatuta, atzekaldera pasatu da eta gris soil batez bete da. Eskuineko adibidean, ordea, jokalaria duplikatu eta gero kontrako norabidean ibiliko balu bezala efektua lortzeko 'ispilua' tresna erabilia izan da.

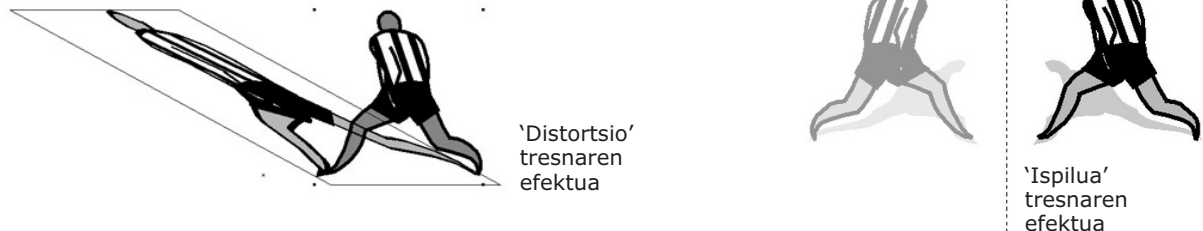

Programak eskaintzen zuen beste utilitate oso erabilgarria 'fusioa' zen. Honen bitartez nahikoa zen bi objektuen bertize bana hautatzea haien arteko trantsizio bat eragin ahal izateko. Horrela, bi objektuen atributuen artean –bai barneko kolorea zein marraren ezauzgarriak– tarteko pausuak sortzen zituzten programak. Beharrezkoa zen bi objektuen koloreak fusiogarriak izatea –mota berberakoak– eta trazuek puntu kopuru berbera edukitzea. Teknika hau oso erabilia izan zen transparentziak edota difuminatuak lortu ahal izateko, programak gabezia hauei beste alternatibarik ez baizituen eskaintzen.

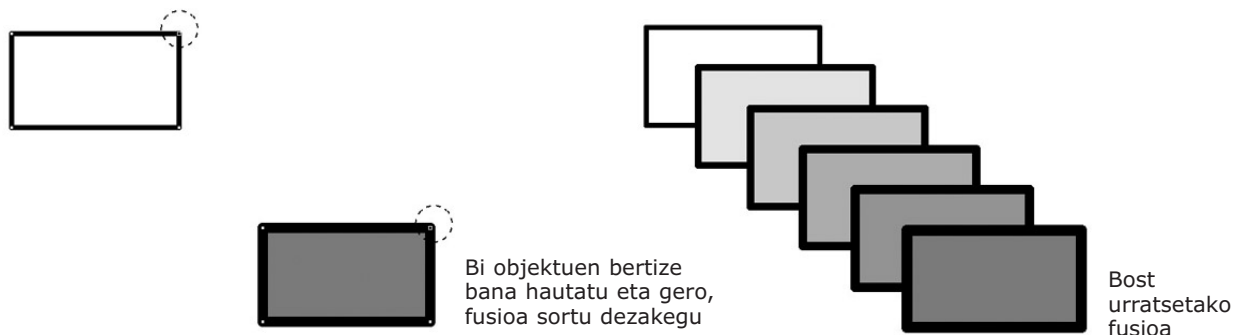

Programak eskaintzen zuen beste utilitate apurtzailea objektuak beste objektuen barruan pegatzeko posibilitatea zen. 'Barruan pegatu' izenburupean, aukera hau etorkizunean beste programa batzuek 'maskara sortu' izenarekin ezagutzen hasi zen. Teknika erabili ahal izateko beharrezkoa zen bi objektuak parekatu, bata bestearen gainean, eta barruan sartu behar zena 'clipboard'-era moztu. Beheko adibidean, behin marra beltzak kamisetaren gainean ipinita, 'Cut' / 'Moztu' aukeratu. Jarraian, beheko objektua hautatuta, 'barruan pegatu' aukera aktibatzea. Honela, bigarren objektu hori itxita bazegoen, 'leiho' moduko efektua egin zezakeen bestearekiko. Beheko adibidean, kamisetaren barruan sartu dira hiru marra beltzak, 'maskara' efektu hori lortuz.

Erraminta hau oso erabilia izan zen ere 'El Correo'-n grafiko osoa bukatuta zegoenean eta errektangulu perfektu baten barruan sartu nahi zenean. Horrela, inprimatzerakoan kanpoko objekturik ez zuen arazorik sortzen.

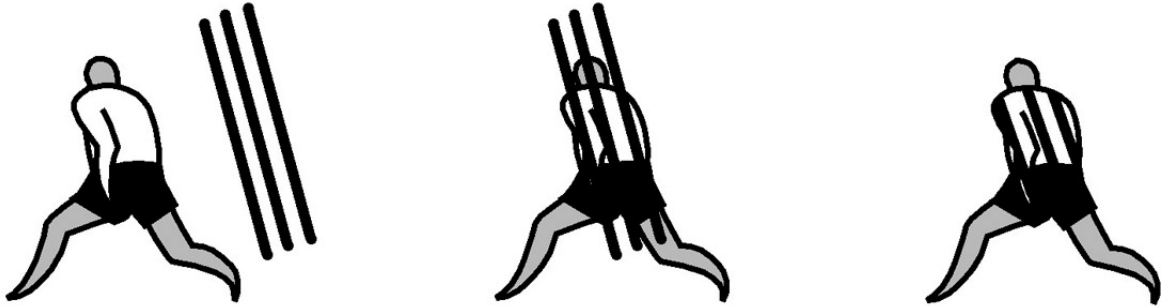

Argazkiak maneiatzeko gaitasuna ere oso inportantea izan zen bi arrazoiengatik. Lehenengoa fotografiak eta grafikoak uztartu ahal izateagatik. Baina, beste aldetik ere, argazki horiek askotan marrazkiak kalkatzeko balio zutelako. 'Tiff' zein 'Pict' formatuetan onartzen zituen bakarrik 'Freehand 3'-ak 'bitmap' motatako irudiak. Behin argazkia inportatuta ilustrazioan -menua 'kokatzea' deitzen zen- atzeko geruza batean utzi zitekeen -adibidez, 'fondoan'-n ipini dugu Athletic Club de Bilbao futbol taldeko Iribar atezain famatuaren argazki hau ('El Correo'-ko artxiboko argazkia). Jarraian, goian aipatutako marrazketa tresnak erabiliz, bere silueta kalkatu dugu puntuz puntu marraztuz. Behin bukatuta, argazkia kendu eta 'Freehand'-eko marra bektorialeko lerro sinpleak erabili ditzakegu lan egiten jarraitu ahal izateko.

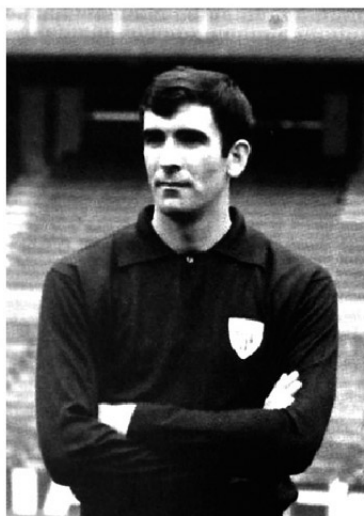

'Bitmap' argazkiak onartzen zituen 'Freehand' programak zuzenean ilustrazioarekin nahasteko

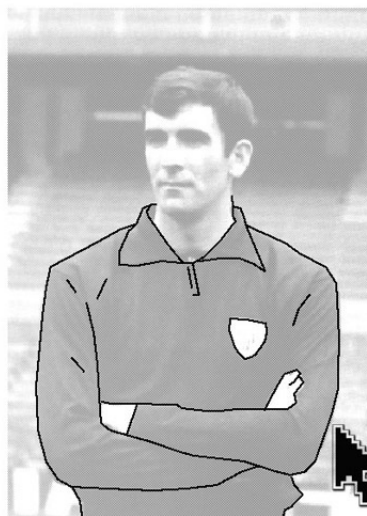

Haien gainean kalkatuz, marrazki irudi sinpleagoak lortzen dira ere

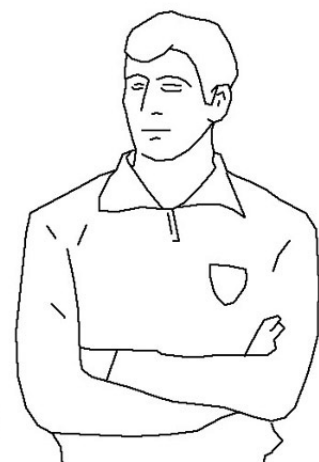

Askotan infografikoetan eskema hauek baino ez ziren behar



## 5.6.- 1991 eta Golkoko Gerra

1990ko abuztuak 2an Irakek Kuwait inbaditu egin zuen eta erasoak Nazio Batuen Organizazioen gaitzepea jaso zuen. Saddam Husseinek zuzendutako herrialdeak zigor ekonomikoak eta alboko estatutik alde egiteko nazioarteko eskaerak jaso arren, ez zuen atzerapausurik eman. Bost hilabete pasata Estatu Batuek gidatutako 31 herrialdeetako ejerzitoen koalizio batek Irak erasotzen hasi zen 1991eko urtarrilak 16tik aurrera sei astez. Lan honen aurreko atalean ikusi dugun bezala, Prentsa arloan Golkoko Gerra ezaguna da mundu osoko komunikabideek jasotako zentsura grafikoagatik eta egunkariaren infografiaren zabaltzean izan zuen eraginagatik. Argazkiak jaso eta publikatu ezinik, mundu osoko egunkariek bere informazioak ilustratzeko grafikoaren erabilpena multiplikatu egin zuten.

Infografiak betetako espazioa areagotu egin zen 'El Correo'-ko orrialdeetan ere. Alboko orrialdeko grafikoan 1991eko lehen hiruhilabetean publikatutako infografikoaren eboluzioa aztertzen dugu. Errektangulu bakoitzak grafiko bana isladatzen du. Gris ilunago batez adierazi dira egunkariaren Nazioarteko atalari dagozkionak, eta gorri zuzenean Golkoko Gerraren ingurukoak, bere ondorio ekonomikoak analizatzen zituztenak barne -nahiz eta batzutan Ekonomiako orrialdeetan publikatuak izan-. Errektangulu bakoitzaren luzeerak grafikoak betetako espazioa adierazten du, modulutan neurtuta. Bertikalki egunak indikatzen dituen zutabeko zenbakiak letra larriagoz markatu dira asteburuetako bi egunak.

Gerraren aurreko egunetan Nazioarteko atalean publikatutako infografikoaren kopurua pixkanaka hazten dihoala konprobatu daiteke. Hastear zegoen gatazka militar hark eragindako interes eta informazio kopuruaren igoera zela eta, dedikatutako orrialdeak eta infografikoaren espazioa gorantz joan zen ere.

Erasoaren lehen egunaren osteko edizioan, urtarrilak 17koa, 'El Correo'-k bere azalorri osoa dedikatu zion hasitako gatazkari. Beronen irudi bakarra orrialde erdiko tamainako megagrafiko bat izan zen. Berriarekin eta editorial handi eta destakaturarekin batera, bost zutabetako infografiko erraldoia burutu zuten Tomás Ondarrak eta Javier M. Zarracinak. Sei urtez aurrerago, 1985an, Oiz mendiko hegazkin istripuaren ostean azalorrian publikatutako megagrafikoaren ostean, bigarren handiena dugu honako hau eta konputagailu bitartez burututakoan artean inoiz publikatutako handiena lehen orrialdean.

Mapan, erabilitako hegazkin, tankeak eta itsasontzi nagusien deskripzioarekin batera, nazioarteko koalizioaren erasoak gezi zuriekin indikatuta agertzen dira eta Irakeko erantzun armatuak, ordea, gezi zuriekin. Hala ere, hau ez da inolako legendarekin azaltzen. Komatxo bikoitzen arteko 'Operación Tormenta del Desierto' titulupean argitaratua, megagrafiko Tomasek eta Javierrek sinatuta dago.

1991eko urtarrilak 17



EL CORREO ESPAÑOL  
EL PUEBLO VASCO

Jueves, 17 de enero 1991. N.º 24.721. 75 ptas.

VIZCAYA

EDITORIAL

### LA GUERRA ANUNCIADA

**E**n la primera hora del día de hoy, 17 de enero de 1991, medio siglo después del inicio de la segunda contienda mundial, la guerra de nuevo se ha apoderado del mundo. Como bastantes veces el presidente Mitterrand, las armas hablan ya en el golfo Pérsico.

Asimismo, sin duda, a un hecho de consecuencias históricas, políticas, económicas y culturales impredecibles ahora en su detalle, pero en todo caso desastrosas para el desarrollo moral y material de Oriente y Occidente.

El detonante de esta situación bélica ha sido la pertinaz e incomprensible torpeza de Saddam Hussein, que arrebatado por un megalómano caudillesco, ha desobedecido las continuas y reiteradas peticiones de restablecimiento del orden internacional por el violado con la invasión y ocupación del Estado soberano de Kuwait. Sin embargo, Saddam Hussein, incólume, ha hecho inevitable la catástrofe.

En esta hora de acentos trágicos para el mundo sólo cabe recabar de los Gobiernos directamente implicados

en la acción bélica y respaldados por las Naciones Unidas que utilicen las armas con criterios de selectividad en sus objetivos, procurando el menor daño a la población civil, que se guíen por criterios de estricta proporcionalidad para reducir la resistencia iraquí y se abstengan en la medida de lo posible del empleo de ingeniería biológica de virus, de armas químicas, biológicas o nucleares.

En las dramáticas circunstancias actuales, el papel de España es el de estar al lado de los países que han respaldado la resolución 678 del Consejo de Seguridad de la ONU. El Gobierno de la Nación, por encima de discrepancias de cualquier orden, debe obtener de forma inmediata el respaldo político y social para afrontar esta situación de emergencia en la que es imprescindible mantener la serenidad y la lucidez, aunque individual y colectivamente estemos saboteando la amarga frustración de despojar el segundo milenio de nuestra era con una guerra de dimensiones en este momento difíciles de evaluar.

Aviones de EE UU y Gran Bretaña iniciaron esta madrugada el bombardeo de Bagdad y Kuwait

# Estalla la guerra

Estados Unidos inició esta madrugada un ataque contra Irak y Kuwait con el lanzamiento de misiles desde buques y con el bombardeo aéreo en varias ciudades de Bagdad y objetivos seleccionados por su importancia militar y estratégica, entre los que se encuentran los silos de misiles con cabezas químicas. Los primeros ataques los efectuaron bombarderos F-15 estadounidenses y británicos, que partieron de Arabia Saudí, contra zonas al norte de la capital iraquí y, al parecer, alcanzaron las inmediaciones del palacio presidencial de Bagdad, residencia oficial del presidente Saddam Hussein, que se incendió. Algunas cadenas de televisión informaron que Irak respondió al ataque con fuego de artillería antiaérea y el lanzamiento de varios misiles contra el cuartel del mando multinacional establecido en Dharban, en Arabia Saudí. La operación *Tormenta del Desierto*, nombre dado por el mando estadounidense de la fuerza multinacional, comenzó hacia las 1.40 horas de Bagdad de hoy jueves (2.40 horas española del miércoles), exactamente 17 horas y 40 minutos después de terminar el plazo de la ONU para que Irak desalojara voluntariamente el territorio de Kuwait, que permaneció en su poder desde el pasado 2 de agosto. El presidente Bush manifestó en un mensaje dirigido a la nación desde la Casa Blanca que los ataques aéreos perseguían *adivinar el potencial nuclear y químico del ejército iraquí y que eso se trata de conquistar Irak, sino de liberar Kuwait*.

Página 18 de 28



**"OPERACION TORMENTA DEL DESIERTO"**

**F-15 EAGLE**  
Origen: EEUU (Mc Donnell D)  
Radio: 2.300 km/h  
Velocidad: 2.800 km/h  
Armamento: Cañón 30 mm M61A  
Ara. (4) Sparrow y Sidewinder  
Antigüedad: 1972

**BATERIA ANTIAREERA**  
ZSU-23-4  
Cañón de 23 mm con SA-6 SAM  
(Es una de las defensas anti-aéreas más eficaces)

**Casabombardero TORNADO**  
Origen: Gran Bretaña (Panavia Avioat)  
Velocidad: 1.600 km/h  
Armamento: Seis cañones Mavcar 27 mm  
capacidad de 4.200 kg en bombas  
4 misiles Skyflash y cuatro AM-9  
Antigüedad: 1979

**Misiles TOMAHAWK**  
Armas de gran precisión de larga distancia lanzados desde barcos con una distancia de 1.200 millas

TOMÁS ONDARRA / J.M. ZARRACIN



# 1991eko lehen hiruhilabetean publikatutako grafikoak

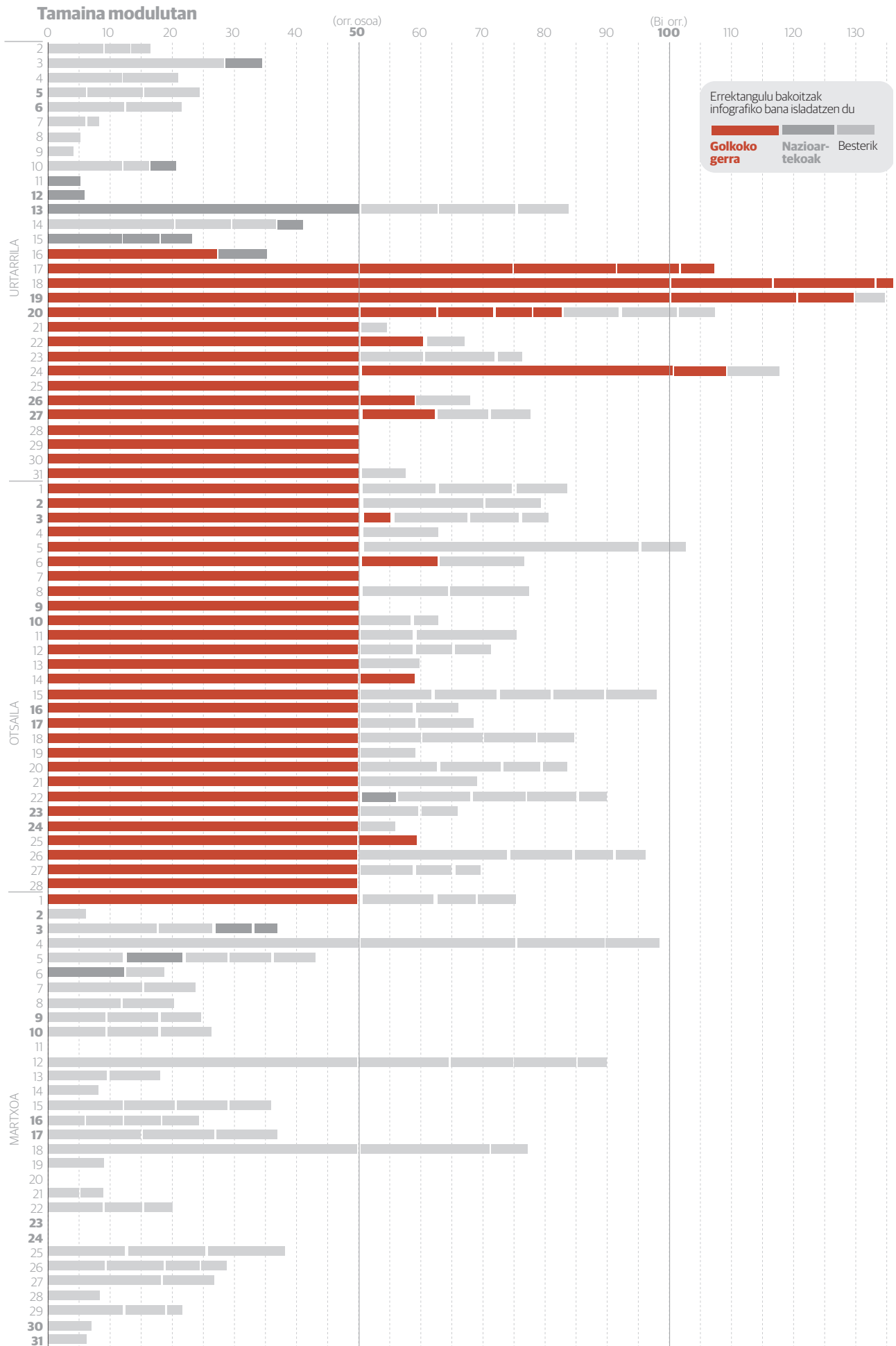

Urtarrilak 17ko –Gerrako lehen egun osteko– edizio huraren barrukaldeko orrialdeetan ere beste lau infografiko publikatu ziren ere:

- 1- (19. orrialdean; 5 zutabe x 3 modulutan) Erasoan parte hartu zuten hegazkin nagusien deskripzioarekin; 'B-52' bonbarderoa eta 'F-15' 'Caza' motatakoa. Eraso anitzeko bonbek nola funtzionatzen zuten inguruko azalpen batek osatzen du infografikoak.
- 2- (17. orrialdean; 5 zutabe x 10 modulutan –orrialde osoa betetzen–) Eraso arma-tuaren hemeretzi protagonista nagusiak organigrama handi batean ordenatuta. Hiru herrialdetako estatuburuekin batera –Estatu Batuak, Erresuma Batua eta Arabia Saudi– militar nagusien argazkiez osatutako infografikoa da. Hemen aurkitzen dugu lehenengo aldiz infografiko bat non fotografiak nasusi diren. Bi infografiagileek ilustratzaile bezala bere 'background' zela eta, grafikoa eta argazkigintza ez nahasteko joera garbia izango da lehenengo urte hauetan, hala ere, egun berezi haietako lan zama handia zela eta, pertsonai bakoitzaren marrazkia prestatzeko denborarik ezak behartu zituen Tomás eta Javier formula azkar hau onartzerara. 'Los protagonistas de la guerra' titulupean, megagrafikoa Tomasek sinatuta dago.
- 3- (27. orrialdean; 2 zutabe x 2,5 modulutan). Zarracinak sinatuta, Espainiak bidalitako bi gerraontzien kokapen geografikoa Pertsiar Golkoan adierazten zen grafiko txiki honetan.
- 4- (27. orrialdean ere; 3 zutabe x 3 modulutan). Orrialde berean laugarren hau ere, bertan Tomásék adierazten zuen Espainiako geografian Irakek zituen helburu posibleak Saddam Husseinen eraso bati begira. Ikono bitartez. Enbaxadak, base militarrik, portuak etab. indikatzen ziren bertan.

Lau hauek –hala nola aipatu azalorrikoa ere– tipografikoki antzekoak ziren titularrak zermatzaten; bostok maiuskulaz, letra lodiz eta laukian zentratuak. Aurreko urteetan zehar grafikoen elementu honek pairatutako irregulartasun galanta izan arren, lehenengo aldiz bere kokapen eta itxuraren inguruko erregela batzuk aplikatzen hasten direla konprobatzen dugu. Inolako zalantzarik gabe egun berean inoiz baino infografiko gehiago prestatzen hasi zirela izan zitekeen arrazoia 'El Correo'-ko bi infografiagileek estandarizazioa bilatzeko grifia hori estraineko aldiz ager zezaten.

Betetako espazio galantaz aparte, infografikoen kopurua oso altua izan zen gerrako lehen hiru egun hauetan eta, bestaldetik nazioarteko orrialdeetan argazkirik ia ez dugu aurkitu. Hurrengo egunetan ere Nazio Batuen Organizioko ejerzitoaren prentsaurreko fotografia ofizialetaz aparte, gehienak politikoak eta armamentua baino ez zuten adierazten. Internet oraindik esistitzen ez zen garai hartan, erasoaren lehen iladan gertatzen ari zena ezin zitekeen erakutsi grafikoki komunikabideetan.

Iturri ofizialen datuez aparte erasoaren inguruko datu objetiboen falta zela eta, armamentuaren inguruko deskripzioen errekurtsioa zabaldu egin zen. Datu hauek, ordea, objetiboak ziren eta garapen grafiko erraza zeukaten, hori dela eta, bere erabilpena multiplikatu egin zen sei aste horietan zehar.

Bapatean infografiagileek erredakzioaren salbatzaileak bilakatu ziren. Orrialdeetan inoiz baino espazio gehiago irabazita (Ikusi aurreko orrialdeko grafikoa), inoiz baino protagonismorik handiena lortu zuten ere egunkarian. Gerraren aurrerakadei buruz kontatu beharreko guztia bere islada izan behar zuen mapa batean.

Atal finkoa izango balitz bezala, lehenengo aldiz orrialde osoko infografikoa publikatzen hasiko da egunero Nazioarteko orrialdeen artean. Urtarrilak 18tik aurrera otsailak 25a arte, hau da, erasoa ofizialki bukatu zen arte, faltarik gabe egunero orrialde osoko megagrafiko hau prestatu zuten 'El Correo'-ko gure bi infografiagileek. Geroago munduko egunkari guztietako marrazkigile askok onartuko zuketena bezala, infografiko haietan adierazitako datu eta informazioak kontrastatzeko deborarik gabe, askotan errakuntzaz beteta ere bazeuden. Hurrengo orrialdeetan demostratzen den bezala, halako infografikorik egunero prestatzea ezinezkoa izan zitekeen Aldus Freehand aplikazioa erabili gabe.

### 5.6.1.- Eguneroko gerraren inguruko orrialdearen analisia

42 egunez jarraian publikatu zen orrialde osoko tamainako megagrafiko honek eskema errepikagarri bati jarraitu zion beti. Goikaldeko erdian gatazka armatuaren inguruko eguneroko gorabeherak laburbiltzen ziren mapa baten gainean apaindurako beste elementu batzurekin. Behekaldea, ordea, aldagarria zen oso. Azalpen bereziak prestatzen ziren, ezberdinak eguneroko berriekin lotzen saiatzen.

#### Goikaldeko erdia

Ejerzitoen eguneko mugimendu, erasoak eta gertakariak

#### Behelaldeko erdia

Armamentuaren inguruko azalpenak, informazio gehigarri eta bereziak

#### Orrialdearen buru amankomuna

Nazioarteko gainontzeko orrialdeetan bezala, 'Guerra del Golfo' hitzak konjuntuaren gainetik

#### Ikono errepikagarria

Ataleko orrialde guztietan ehiza-hegazkina ere errepikatzen zen kanpoko aldean (ezkerrera zerbaki bikotiko orrialdeetan).

Askotan gainontzeko marrazkiekin bisualki oztotatzen ere

**Titularrik ez**  
Inoiz ez zuen goibururik erabili, ezta sarrera moduko azpititulurik. Bere kokapen geografikoatik, egun askotan 'Turquia' izan zen grafikoan irakurri zitekeen lehen hitza

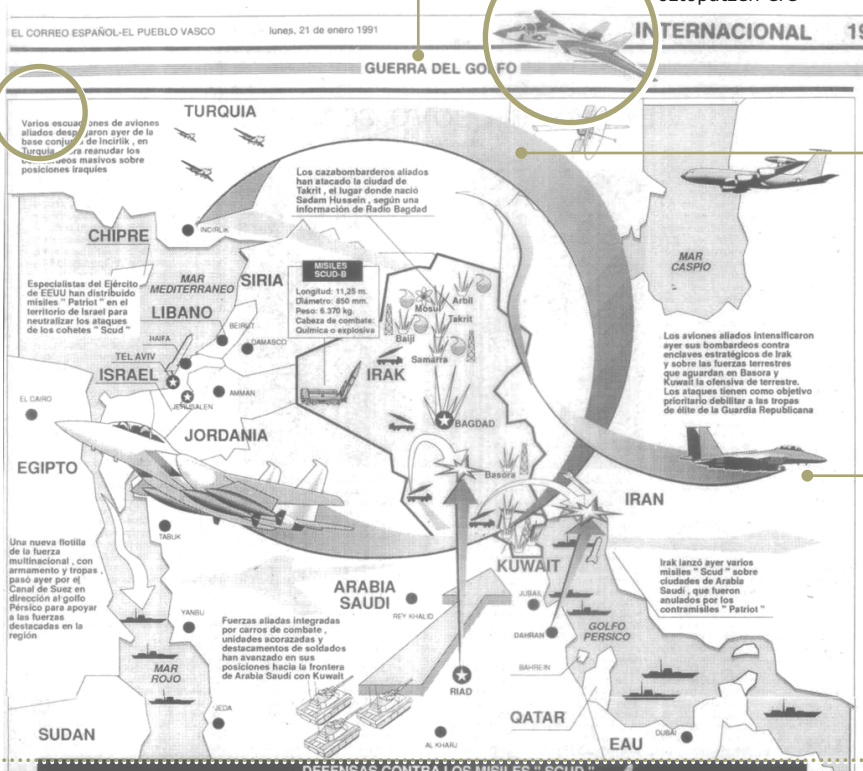

#### Apaindutako geziak ornamentu hutsa bezala

Maparen gainekoak norabideak adierazi ohi zituzten arren, goitik ikusten diren tridimentsionaleko itxurakoek ez zuten inolako informaziorik gehitzen

#### Hainbat ikono ere apaindura huts bezala

Funtzio betetzailerak erakartzailerak baino ez zuten betetzen hegazkin, itsasontzi eta tanke askok

**Titularra bai**  
Behelaldean beti ezberdina ohi zenez, gaia aurkezteko testu txiki batez titulatzeko zuten

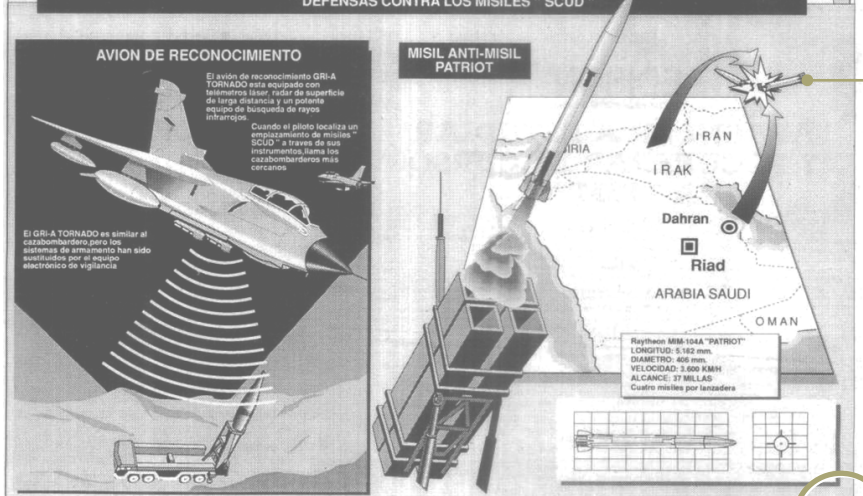

#### Azalpen aberats eta aldagarriak

42 egun jarraiez gerraren informazioen inguruko azalpen gehigarriak. Gehienetan armak eta teknologia belikoak, inoiz ez ziren errepikatatu. Marrazki berriak burutu zuten eguneroko atal honetarako

1991eko urtarrilak 21

#### Sinadura hirukoitza

Ondarra eta Zarracinarekin batera 'Reuters' agentzia informazio iturri bezala gehitu zuten sinaduran laugarren egunetik aurrera



Hautatutako hamaika adibide haun bitartez Golko Pertsiarreko maparen estatikotasuna agerian geratzen da. Fokapena ez zen inoiz aldatu eta hainbat azalpentxo ikonoz beteta agertzen dira, erabat 'inflatutako' info-grafiko baten aurrean gaudela demostratuz. Duplikatutako marrazkitxo horiek batzutan lekuz baino ez ziren aldatzen hutsune zuriak betetzeko asmoz. Arreta deitzen du ere nola marrazki osoaren elementurik deigarriena hegazkinen atzetik marraztutako gezi erraldoia den, gehienetan inolako esanahirik gabe. Javier Zarracinaren hitzetan, hegazkin eta helikopteroak beti "...funtzionatzen dute...", hau da, ez da beharrekoa aitzaki handirik berauek sartzeko, seriotasuna ipintzen baitute, irakurleak beti ontzat jotzen dituelako eta info-grafikoaren itxura alaitzen dutelako.

32 INTERNACIONAL EL CORREO ESPAÑOL-EL PUEBLO VASCO GUERRA DEL GOLFO

Una segunda oleada de misiles "Scud" de fabricación soviética alcanzaron ayer, a las 7.15 hora española, la ciudad iraní de Tel Aviv. Los portales militar informaron que fueron tres los misiles que explotaron y produjeron una veintena de heridos.

MISIL SCUD  
Longitud: 11,20 m.  
Diámetro: 89 cm.  
Peso: 3.370 kg.  
Cabeza de combate: Química o atómica.

El mando norteamericano confirmó ayer que los barcos situados en aguas del Golfo protegían el lanzamiento de misiles "Tomahawk". La Marina de EE.UU. ha lanzado 50 misiles de este tipo en las últimas veinticuatro horas.

Aviones de la fuerza aliada, entre los que participan los de EE.UU., han realizado ya más de 4.000 salidas contra los bombardeos iraníes. Los aviones continúan sin objetivos iraníes. Los bombardeos continúan sin objetivos iraníes. Los bombardeos continúan sin objetivos iraníes. Los bombardeos continúan sin objetivos iraníes.

EEUU confirmó ayer que Irak lanzó varios misiles "Scud" sobre ciudades de Arabia Saudí, que fueron anulado por los contramisiles "Patriot".

Las tropas terrestres progresa su avance en el desierto de Arabia Saudí, hacia Kuwait. En los próximos días se trasladará hasta la frontera con el estado ocupado el grupo aéreo de combate de Misión número 16, lo que afectará a miles de hombres y centenares de helicópteros de ataque.

Un avión "Hércules C-130" de la Fuerza Aérea Española llega ayer a Turquía con una ayuda humanitaria por valor de treinta millones de pesetas para los refugiados de la guerra.

Miles de habitantes de Tel Aviv huyen hacia Jerusalén y otras ciudades iraníes en previsión de nuevas ataques de misiles "Scud".

Un escuadrón de "F-15" de Arabia Saudí interceptó a dos aviones "Mirage" de Irak en previsión de nuevos ataques cuando sobrevolaban la frontera con Kuwait.

Aviones de combate "Jaguar" franceses intercedieron ayer sobre objetivos en territorio iraní, por el inicio de la guerra.

La aviación aliada ha realizado ya cerca de 15.000 incursiones sobre posiciones iraníes. Los ataques son sólo más duros en la ciudad portuaria de Basora, situada a unos 300 Km. al suroeste de Bagdad.

Seis mil soldados iraníes hoy 51 prisioneros iraníes en la pequeña isla de Qandish. La ocupación de la isla le posterior al ataque por parte de la fuerza multinacional contra varios buques iraníes y supone la primera pérdida territorial de Irak en el conflicto Irán-Irak.

Los aviones iraníes fueron derribados por cazabombarderos cuando se dirigían a atacar presumiblemente equivocadamente misiles "Exocet", unidades navales de la flota aliada desplegada en el golfo Pérsico.

Origin: EEUU (Boeing Airline)  
Velocidad: 652 km/h.  
Alcance: 1.600 kilómetros.  
Diámetro: 27,25 kg de bombas en sus bombas.  
Antigüedad: 1952.

1991eko urtarrilak 20

EL CORREO ESPAÑOL-EL PUEBLO VASCO martes, 22 de enero 1991 INTERNACIONAL 21 GUERRA DEL GOLFO

Los bombardeos contra posiciones del ejército de Irak progresan más decaídos, dirigidos principalmente contra bases militares y centros de telecomunicaciones, para completar el aislamiento de las ciudades iraníes. El mando aliado informó que se han realizado ya cerca de 9.000 ataques.

Un portavoz del Ejército de EEUU informó que las tropas aliadas derribaron ayer dos aviones iraníes, con lo que ascendió a 17 el número de aviones iraníes derribados. La fuerza multinacional perdió ayer, por lo que ya serían 14 los aviones iraníes derribados.

EEUU confirmó ayer que Irak lanzó varios misiles "Scud" sobre ciudades de Arabia Saudí, que fueron anulado por los contramisiles "Patriot".

Por primera vez en una guerra, un avión de Estados Unidos lanzó un misil "Tomahawk" sobre una posición situada en la zona occidental de Irak. Los bombardeos en esa zona han alcanzado ya más de 40 misiles.

Las tropas terrestres progresa su avance en el desierto de Arabia Saudí, hacia Kuwait. En los próximos días se trasladará hasta la frontera con el estado ocupado el grupo aéreo de combate de Misión número 16, lo que afectará a miles de hombres y centenares de helicópteros de ataque.

Un avión "Hércules C-130" de la Fuerza Aérea Española llega ayer a Turquía con una ayuda humanitaria por valor de treinta millones de pesetas para los refugiados de la guerra.

Miles de habitantes de Tel Aviv huyen hacia Jerusalén y otras ciudades iraníes en previsión de nuevos ataques de misiles "Scud".

Un escuadrón de "F-15" de Arabia Saudí interceptó a dos aviones "Mirage" de Irak en previsión de nuevos ataques cuando sobrevolaban la frontera con Kuwait.

Aviones de combate "Jaguar" franceses intercedieron ayer sobre objetivos en territorio iraní, por el inicio de la guerra.

La aviación aliada ha realizado ya cerca de 15.000 incursiones sobre posiciones iraníes. Los ataques son sólo más duros en la ciudad portuaria de Basora, situada a unos 300 Km. al suroeste de Bagdad.

Seis mil soldados iraníes hoy 51 prisioneros iraníes en la pequeña isla de Qandish. La ocupación de la isla le posterior al ataque por parte de la fuerza multinacional contra varios buques iraníes y supone la primera pérdida territorial de Irak en el conflicto Irán-Irak.

Los aviones iraníes fueron derribados por cazabombarderos cuando se dirigían a atacar presumiblemente equivocadamente misiles "Exocet", unidades navales de la flota aliada desplegada en el golfo Pérsico.

Origin: EEUU (Boeing Airline)  
Velocidad: 652 km/h.  
Alcance: 1.600 kilómetros.  
Diámetro: 27,25 kg de bombas en sus bombas.  
Antigüedad: 1952.

1991eko urtarrilak 22

EL CORREO ESPAÑOL-EL PUEBLO VASCO viernes, 25 de enero 1991 INTERNACIONAL 23 GUERRA DEL GOLFO

Un avión "Hércules C-130" de la Fuerza Aérea Española llega ayer a Turquía con una ayuda humanitaria por valor de treinta millones de pesetas para los refugiados de la guerra.

Miles de habitantes de Tel Aviv huyen hacia Jerusalén y otras ciudades iraníes en previsión de nuevos ataques de misiles "Scud".

Un escuadrón de "F-15" de Arabia Saudí interceptó a dos aviones "Mirage" de Irak en previsión de nuevos ataques cuando sobrevolaban la frontera con Kuwait.

Aviones de combate "Jaguar" franceses intercedieron ayer sobre objetivos en territorio iraní, por el inicio de la guerra.

La aviación aliada ha realizado ya cerca de 15.000 incursiones sobre posiciones iraníes. Los ataques son sólo más duros en la ciudad portuaria de Basora, situada a unos 300 Km. al suroeste de Bagdad.

Seis mil soldados iraníes hoy 51 prisioneros iraníes en la pequeña isla de Qandish. La ocupación de la isla le posterior al ataque por parte de la fuerza multinacional contra varios buques iraníes y supone la primera pérdida territorial de Irak en el conflicto Irán-Irak.

Los aviones iraníes fueron derribados por cazabombarderos cuando se dirigían a atacar presumiblemente equivocadamente misiles "Exocet", unidades navales de la flota aliada desplegada en el golfo Pérsico.

Origin: EEUU (Boeing Airline)  
Velocidad: 652 km/h.  
Alcance: 1.600 kilómetros.  
Diámetro: 27,25 kg de bombas en sus bombas.  
Antigüedad: 1952.

1991eko urtarrilak 25

EL CORREO ESPAÑOL-EL PUEBLO VASCO domingo, 27 de enero 1991 INTERNACIONAL 31 GUERRA DEL GOLFO

Aviones de combate norteamericanos "F-15" derribaron ayer tres cazabombarderos "MiG-23" iraníes, de fabricación soviética. Los aparatos cayeron en territorio iraní.

Un escuadrón formado por siete aviones de combate iraníes sobrevoló ayer irremediablemente el espacio aéreo iraní y realizó un aterrizaje de emergencia en Irán. Una red de los servicios de emergencia de las autoridades iraníes. Uno de los aparatos estaba encendido y se estrelló al tomar tierra.

La marina negra provocada por el vertido de petróleo en aguas del golfo Pérsico efectuado por Irak, aumentó ayer a 30 kilómetros de largo y de ancho. La frecuencia con que los iraníes cruzan el mar, sea desde el estrecho de Ormuz, es de unos 200.000 toneladas diarias. Una pequeña parte de la mancha negra comenzó ayer a ser.

Irak lanzó un nuevo ataque con misiles "Scud" contra Bagdad. Los contramisiles "Patriot" derribaron los misiles iraníes.

La aviación aliada ha realizado ya más de 30.000 incursiones aéreas. Ayer bombardeó más de veinte veces la ciudad portuaria de Basora. Aparatos franceses repletos sus ataques contra unidades de mando y mercaderías de la Guardia Republicana de Irak.

Irak ha trasladado varias plataformas de lanzamiento de misiles "Zakhu" y "Mirage" a su frontera con Turquía, informó la agencia de noticias iraní.

El Gobierno de Teherán informó que otros dos aviones iraníes aterrizaron ayer en territorio de Irán, mientras un tercero se estrelló en la frontera.

Irak ha provocado un nuevo vertido de petróleo desde el conector principal del país, el de Mina Al-Bahr. La mancha negra afecta al noroeste de Kuwait y la isla de Buhayin.

Un barco de guerra iraní entró hoy, en Irán, en aguas territoriales de Irak, después de haber sido seriamente dañado por buques de la alianza multinacional en un embudo ocurrido por la mañana.

Helicópteros "Lynx" británicos y bombarderos norteamericanos "F-15" y "A-7" consiguieron destruir seis petroleras rápidas y cuatro, entre las que se encuentran algunas "TNC-45" armadas con misiles "Exocet", tras once horas de combate en aguas kuwaitíes.

Tropas aliadas sostuvieron ayer una dura batalla con soldados iraníes, que habían penetrado cerca de veinte kilómetros en territorio saudí y llegaron hasta ciudad de Jafra. El ejército iraní abandonó una parte de los carros de combate iraníes y unidades blindadas, las tropas y unidades norteamericanas. El mando aliado informó de la muerte de doce "marines" y de "importantes pérdidas humanas y materiales" entre las fuerzas de Irak.

1991eko urtarrilak 27

EL CORREO ESPAÑOL-EL PUEBLO VASCO jueves, 31 de enero 1991 INTERNACIONAL 25 GUERRA DEL GOLFO

La aviación aliada ha realizado ya más de 30.000 incursiones aéreas. Ayer bombardeó más de veinte veces la ciudad portuaria de Basora. Aparatos franceses repletos sus ataques contra unidades de mando y mercaderías de la Guardia Republicana de Irak.

Irak ha trasladado varias plataformas de lanzamiento de misiles "Zakhu" y "Mirage" a su frontera con Turquía, informó la agencia de noticias iraní.

El Gobierno de Teherán informó que otros dos aviones iraníes aterrizaron ayer en territorio de Irán, mientras un tercero se estrelló en la frontera.

Irak ha provocado un nuevo vertido de petróleo desde el conector principal del país, el de Mina Al-Bahr. La mancha negra afecta al noroeste de Kuwait y la isla de Buhayin.

Un barco de guerra iraní entró hoy, en Irán, en aguas territoriales de Irak, después de haber sido seriamente dañado por buques de la alianza multinacional en un embudo ocurrido por la mañana.

Helicópteros "Lynx" británicos y bombarderos norteamericanos "F-15" y "A-7" consiguieron destruir seis petroleras rápidas y cuatro, entre las que se encuentran algunas "TNC-45" armadas con misiles "Exocet", tras once horas de combate en aguas kuwaitíes.

Tropas aliadas sostuvieron ayer una dura batalla con soldados iraníes, que habían penetrado cerca de veinte kilómetros en territorio saudí y llegaron hasta ciudad de Jafra. El ejército iraní abandonó una parte de los carros de combate iraníes y unidades blindadas, las tropas y unidades norteamericanas. El mando aliado informó de la muerte de doce "marines" y de "importantes pérdidas humanas y materiales" entre las fuerzas de Irak.

1991eko urtarrilak 31



GUERRA DEL GOLFO

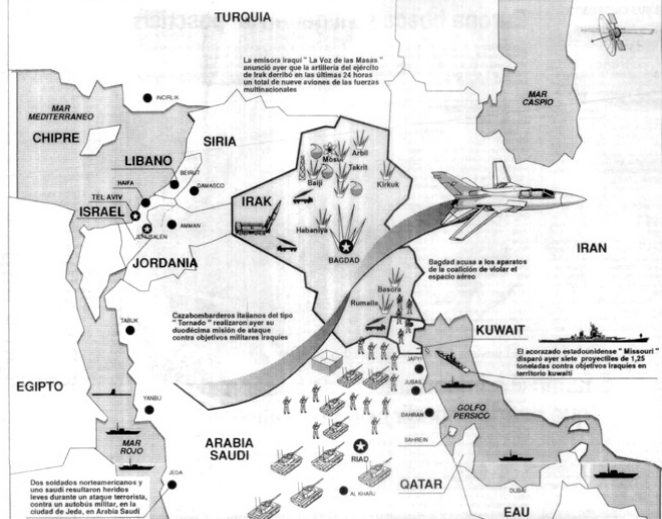

1991eko otsailak 5

GUERRA DEL GOLFO

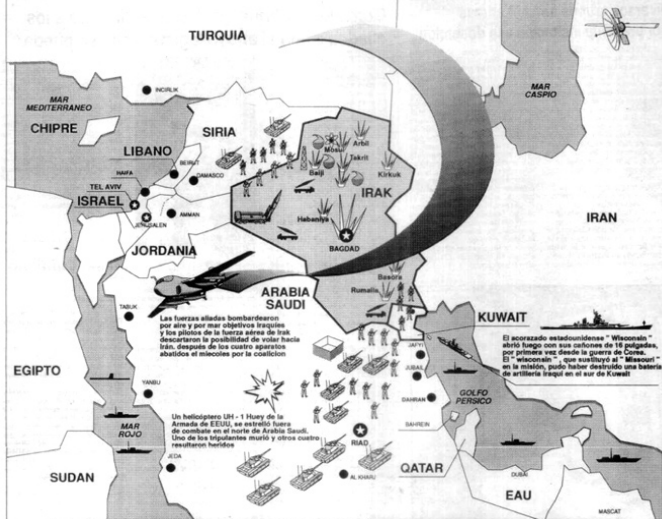

1991eko otsailak 8

GUERRA DEL GOLFO

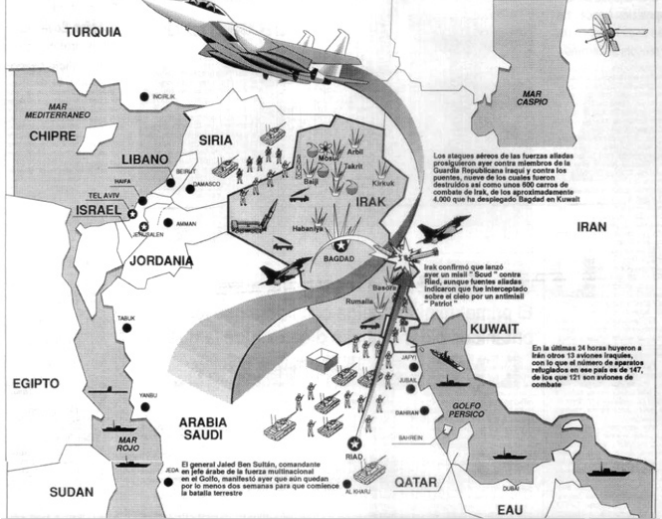

1991eko otsailak 9

GUERRA DEL GOLFO

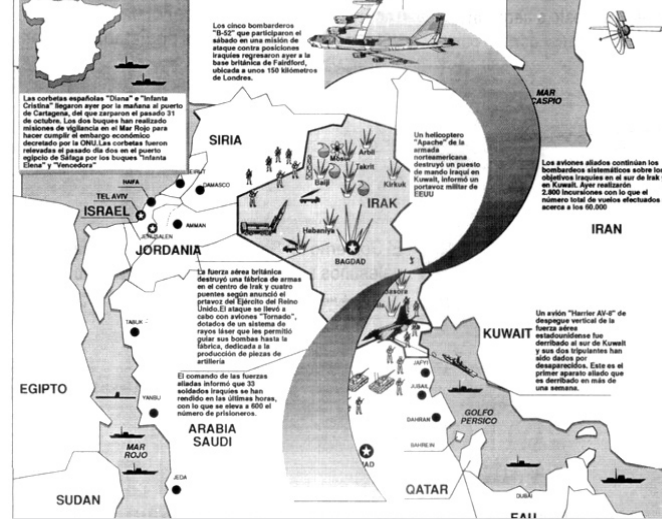

1991eko otsailak 11

GUERRA DEL GOLFO

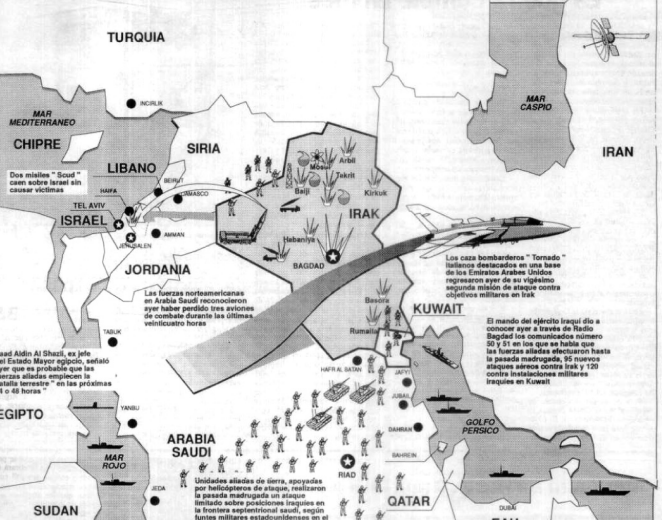

1991eko otsailak 17

GUERRA DEL GOLFO

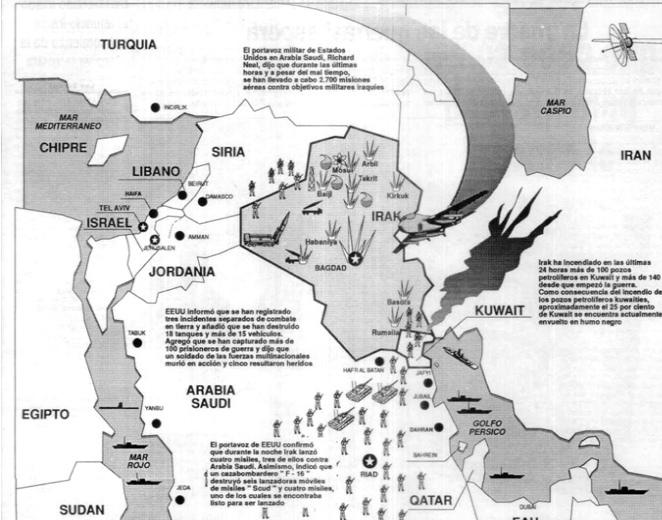

1991eko otsailak 23



Orrialdearen behakaldetik, ordea, egunero gai propio eta sakonki jorratua planteatu zen. Orijinaltasuna beti bilatuz, behakaldeko azalpentxo hauek ez zuten inoiz errepikatu ez itxura ezta gaia ere. Hamabost adibide hauetan agerian geratzen da beraien oparotasuna. Ikuspegi konikoak zein axonometrikoak erabiliz, taktikak, armamentua eta gerraren logistikaren inguruko gaiak aztertzen dituzte. 'Reuters' agentziak bidalitako grafikoekin informazioarekin birmoldaketak eta marrazketa propioak eginez, 'El Correo'-k produktu propio hau eskaini zion irakurlegoari Golkoko lehen Gerra osoan zehar.

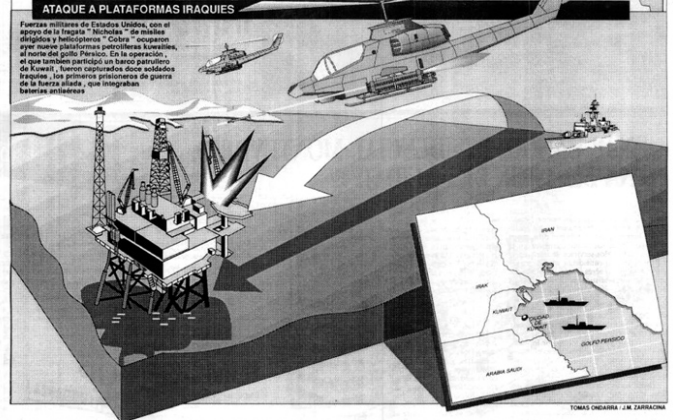

1991eko urtarrilak 20



1991eko urtarrilak 22

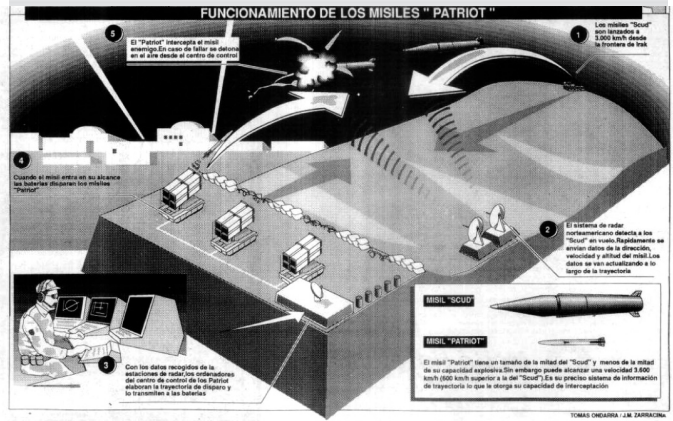

1991eko urtarrilak 24

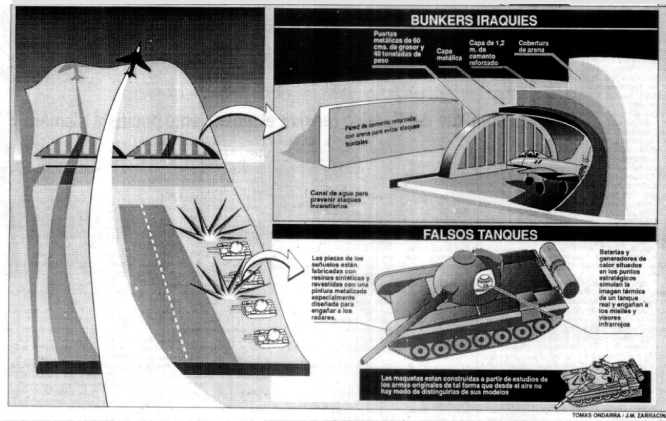

1991eko urtarrilak 25

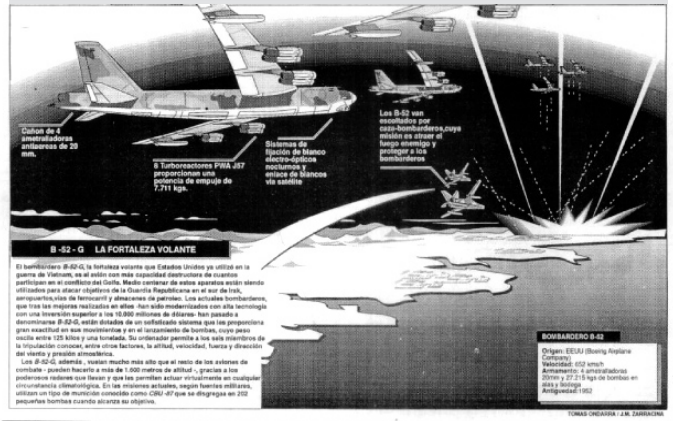

1991eko urtarrilak 26

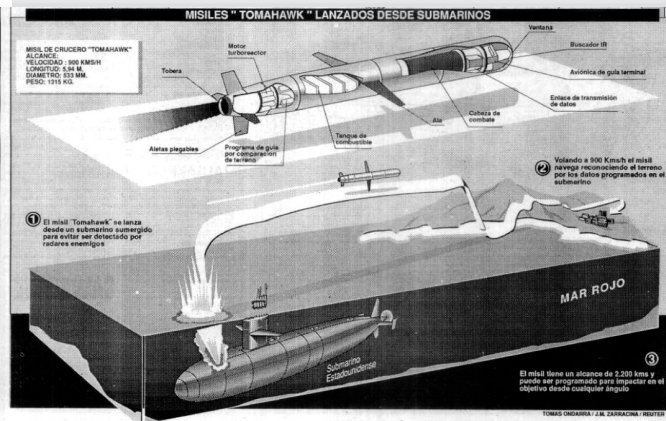

1991eko urtarrilak 27

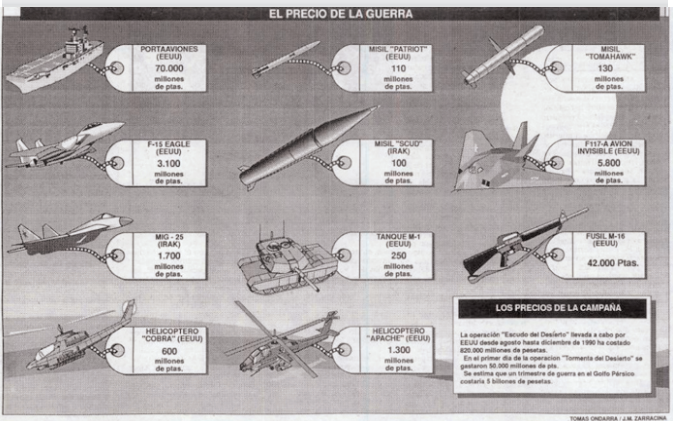

1991eko urtarrilak 30



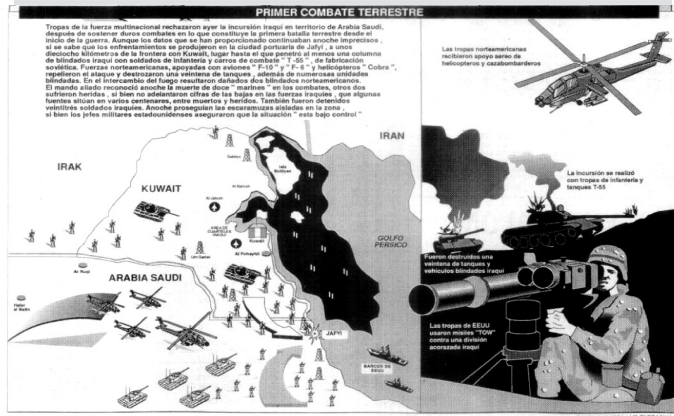

1991eko urtarrilak 31

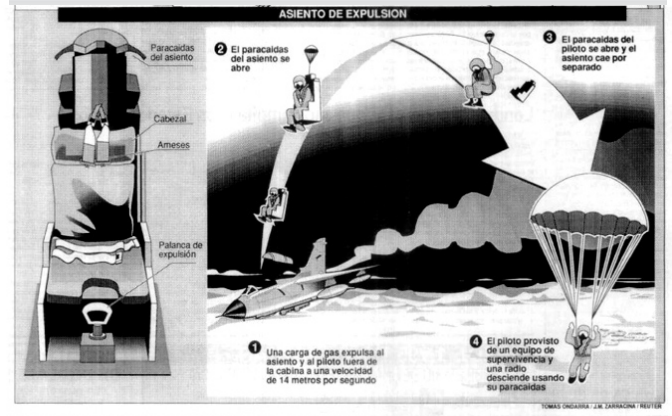

1991eko otsailak 5

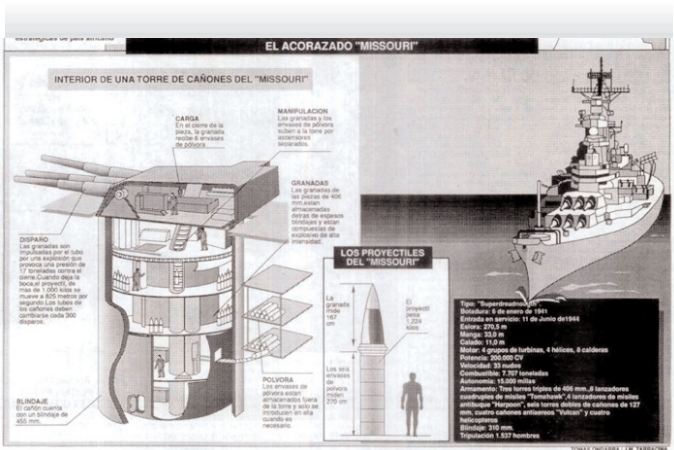

1991eko otsailak 6

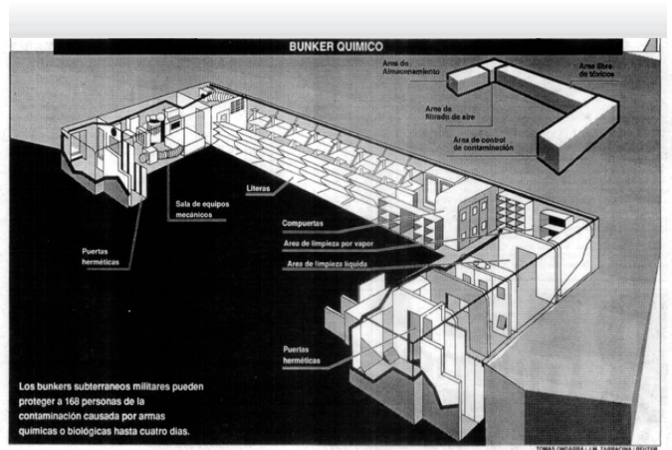

1991eko otsailak 8

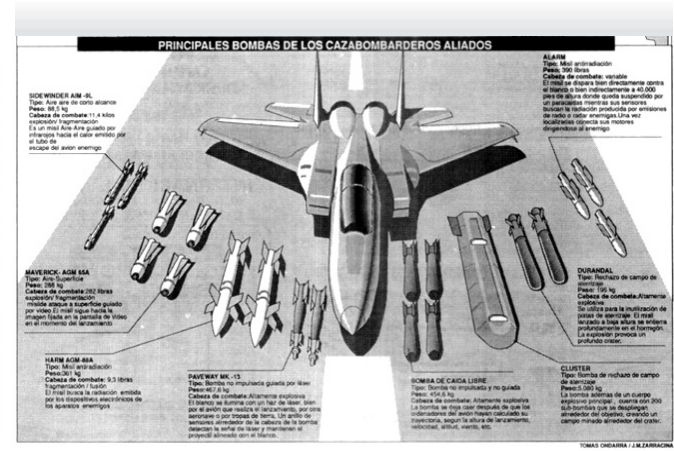

1991eko otsailak 11

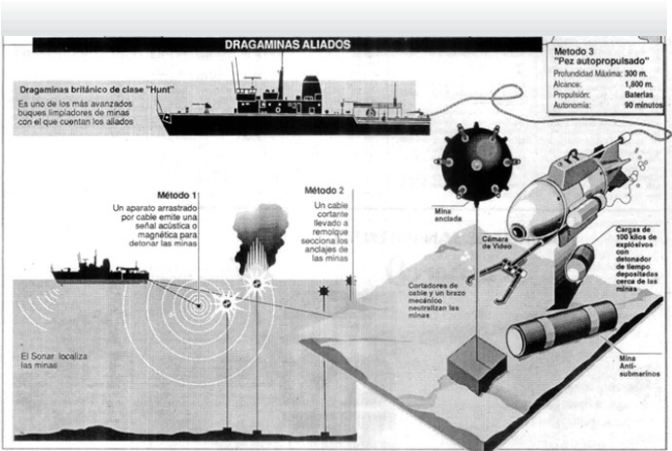

1991eko otsailak 13

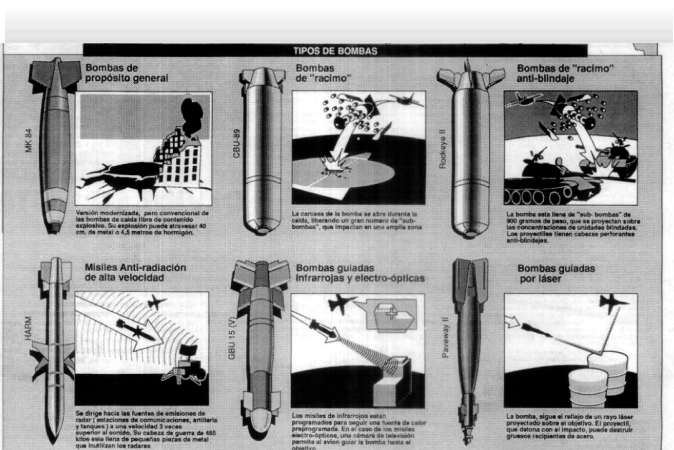

1991eko otsailak 17

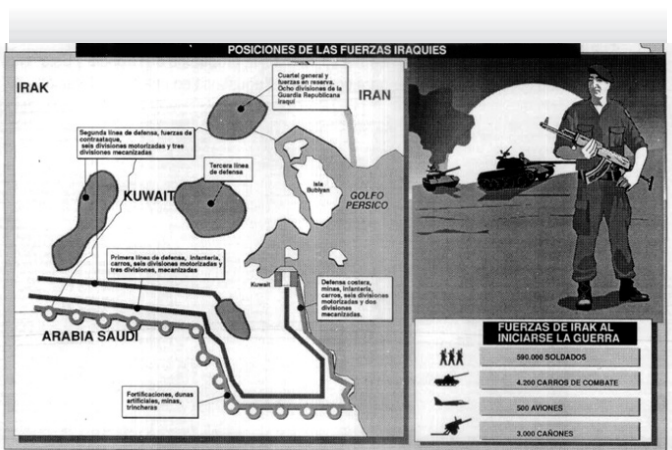

1991eko otsailak 25

### **5.6.2.- Golkoko Gerraren osteko bultzakada**

1990ko Munduko Futbol Txapelketa eta 1991eko Golkoko Gerraren ostean, grafikoen ekoizpena gero eta handiagoa izango da.

Inflesio puntua 1992ko Bartzelonako Joku Olinpikoetan emango da. Bertan hiru infografiagileekin batera –Ondarra, Zarracina eta Mur– laugarren pertsona batek, lan egingo du. Fernando J. Pérez erredaktoreak, dokumentazio lana eta kiroletako atalarekin lotzeaz arduratu zen. Lehenengo aldiz erredaktore hartuko du funtzio hau infografiako atalarekin, fisikoki ere bertan jarduten. Hortaz hainbat aldiz agertutako sinadura garai hartako hainbat grafikoetan ("Dokumentazioa: F. J. Pérez"). Egun haietan lan karga handia zela eta, gaueko hamabietan amaitutako edizioaren ostean, egunkarian bertan azkar afaldu eta jarraian grafikoak modifikatuz edota berriak sortuz goizeko hirurak eta lauak arte geratu beharra zuten askotan. Internet gabeko testuinguru batean, Espainak bere partehartze arrakastatsuen izan zuen Olinpiada batzutan eta, bestetik, alde aurretik prestatutako infografia ikusgarriak inoiz ez ziren publikatu –adib. Sergey Bubka pertigako saltokariak bere hiru saiakerak huts egin eta finalera iritsi ezin zuenean–.







## 5.7.- Informazio meteorologikoko infografikoen eboluzioa

'El El Pueblo Vascoren agerpena baino lehen, XIX mendean, Bilbon hedatzen hasi zen lehen egunkariak 'El Noticiero Bilbaíno' izan zen egunkari bakarra zein egunero eguraldiari dedikatzen zion tartetxo bat. 'Instituto Central Meteorológico'-k luzatutako paragrafo batean Espaina osoaren eguraldiaren laburpen exkasa ematen zen bost lerrotan. Goitik, Bilboko temperatura ertaina, haizearen norabidea eta abiadura eta eguraldi orokorra ere. Honekin batera, barometro eta termometro baten irudia erabiltzen zen ornamentu gisa, arreta deitzeko bakarrik. Bi irudi hauen antza ez baizen inoiz gaurkotzen.

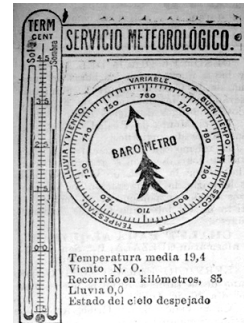

INSTITUTO CENTRAL METEOROLOGICO  
 "Madrid, 9. 14.—España se halla sometida al influjo de una depresión que presenta su centro sobre Castilla la Vieja (758 m/m). Es probable que llueva en Cantabria y Galicia."

Barometroak eta termometroak ornamentu hutsa ziren 'El Noticiero Bilbainon'

'El Pueblo Vasco'-ren lehen hamarkadetan eguraldiko informaziorik ez zen agertzen errotatiboaren orrialdeetan. Gai hau bakarrik tratatzen zen katastroferik gertatzen zenean edota berri zehatz bati loturiko datu ofizialak eskuratu ahal zirenean. Gobernuak luzatutako aurrikuspenak, beti gertaerei lotutakoak, ziren informazio bakarra.

1938ko berragerpenean 'El Correo Español'-ekin fusionatzean formatu berria hartuko luke errotatiboaren orrialdeak, baina, berriro, eguraldiaren aipamen erregularrik ez da egiten. 40. eta 50. hamarkadetan eguraldiak ez du izango informazio grafikorik 'El Correo'-n.

1961eko otsailak 25ean isobaren lehen mapa publikatu zuen egunkari bilbotarrak. Meteorologiako Institutu Nazionalak bidalitakoa erreproduzitzen hasi zen egunero, baina lau urte geroago, 1965ko abuztuak 15ean, inprimategi berria eta egunkariaren formatu aldaketaren batera elementu grafiko hau desagertu egin zen.



1961eko otsailak 25



Zazpi urtez jarraian eguraldiaren maparik gabe publikatu zen egunkariak, 1972 arte. Urte honetan, abenduan, agertuko da Espainiako mapa eguraldiaren informazioarekin eta, lehenengo aldiz ikonoak erabiliko dira azalpenak errazteko. 'El Tiempo. Por Mario Medina' meteorologo famatuaren argazkiarekin eta bere izenaren errotulupean informazio honi dedikatu espazioa hamar moduluko izaten hasi zen, hau da, orrialdearen %20a. Formatu honek iraupen luze-na izango zuen egunkarian, aldaketa oso txikiekin.



1980an Mario Medinaren argazkia desagertzen da, baina bere izena mantendu zen bi urtez eguraldiaren informazioari sinisgarritasuna emateko. 1983etik aurrera 'El Tiempo' titupean mantendu ziren bi mapa hauek inolako aldaketarik gabe beste bost urtez. 1988an 'INM'-ak betiko ikono esanguratsuak kendu eta esperimantu berezia egin zuen zirku-lu zirku/beltzekin aldatuz.

Hamasei urtez. Mariano Medinaren argazkipean Institutu Meteorologikoak luzatutako informazio eta mapa ofizialak publikatu ziren 1972tik 1982ra arte



1976eko Martxoak 10

### 5.7.1.- Hamaika bertzio

1989tik aurrera mapa hauek infografiako departamenduak pres-tatzen hasi zen egune-ro. Aldaketa eta gaur-kozte prozesu ugari pasatu zituzten, hona hemen laburbilduta:

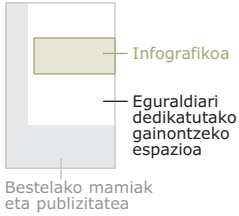

### 1989 - 1990

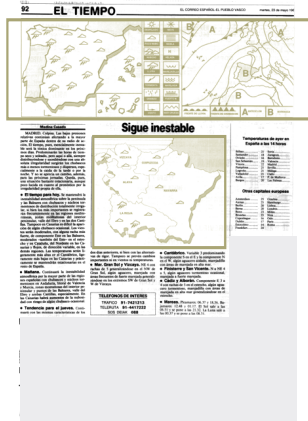

ERABILITAKO MAPAK **3** GRAFIKOAK BETE-TAKO ESPAZIOA  
**Orrialdearen**  
Espainia **1**  
Probintziak **1** **%45**  
Europa **1**

### 1991



ERABILITAKO MAPAK **3** GRAFIKOAK BETE-TAKO ESPAZIOA  
**Orrialdearen**  
Espainia **1**  
Probintziak **1** **%40**  
Europa **1**

### 1992



ERABILITAKO MAPAK **2** GRAFIKOAK BETE-TAKO ESPAZIOA  
**Orrialdearen**  
Espainia **-**  
Probintziak **1** **%23**  
Europa **1**

### 1993



ERABILITAKO MAPAK **3** GRAFIKOAK BETE-TAKO ESPAZIOA  
**Orrialdearen**  
Espainia **-**  
Probintziak **2** **%23**  
Europa **1**

### 1994



ERABILITAKO MAPAK **2** GRAFIKOAK BETE-TAKO ESPAZIOA  
**Orrialdearen**  
Espainia **-**  
Probintziak **1** **%18**  
Europa **1**

### 1995



ERABILITAKO MAPAK **2** GRAFIKOAK BETE-TAKO ESPAZIOA  
**Orrialdearen**  
Espainia **-**  
Probintziak **1** **%20**  
Europa **1**

### 1996

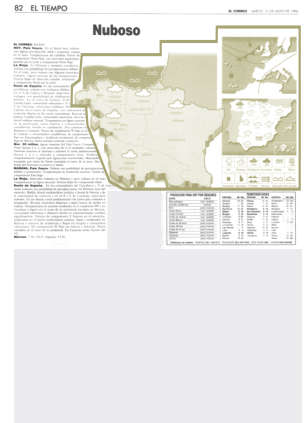

ERABILITAKO MAPAK **3** GRAFIKOAK BETE-TAKO ESPAZIOA  
**Orrialdearen**  
Espainia **1**  
Probintziak **1** **%30**  
Europa **1**

### 1997



ERABILITAKO MAPAK **3** GRAFIKOAK BETE-TAKO ESPAZIOA  
**Orrialdearen**  
Espainia **1**  
Probintziak **1** **%27**  
Europa **1**

### 1998-1999

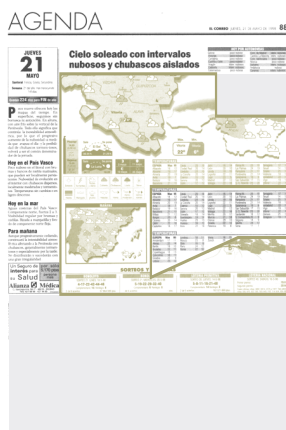

ERABILITAKO MAPAK **4** GRAFIKOAK BETE-TAKO ESPAZIOA  
**Orrialdearen**  
Espainia **1**  
Probintziak **2** **%34**  
Europa **1**

### 2000-2004

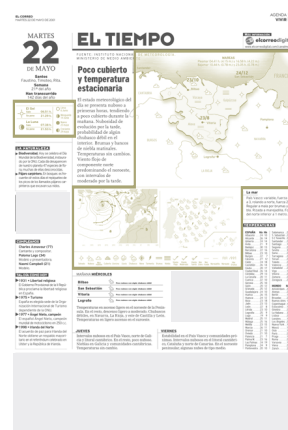

ERABILITAKO MAPAK **3** GRAFIKOAK BETE-TAKO ESPAZIOA  
**Orrialdearen**  
Espainia **1**  
Probintziak **1** **%38**  
Europa **1**

### 2004tik aurrera

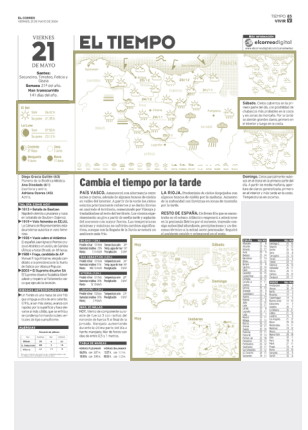

ERABILITAKO MAPAK **8** GRAFIKOAK BETE-TAKO ESPAZIOA  
**Orrialdearen**  
Espainia **3**  
Probintziak **3** **%40**  
Europa **2**



Informazio meteorologikoko lehen mapa propioa egunkarian Tomás Ondarrak diseinatu zuen eta 1989-an ikusi zuen argia lehenengo aldiz. Bost zutabetan, Espainiakoarekin batera, Europakoa (isobarak) eta, behean, zabalera gutxiagorekin Euskadi, Nafarroa eta La Rioja ere erakusten zuen. 18 ikono ezberdin aurrikusten zituen eta guztiak esplikaturatuta agertzen ziren grafikoaren legendan.

**a) 1989-1990**

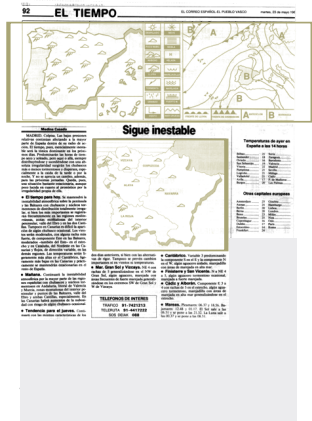

Espainiako maparen **marra** oso lodia da: 1,5 puntutakoa. Atzetik erabilitako **trama** inoiz baino ilunagoa: grisa %40ekoa.



Isobaren mapa ofiziala erroproduzio hutsa egin beharrean, lehenengo aldiz egunkarian **bertan marrazten da**.

Guztira **18 ikono** ezberdin aurrikusten zituen.



Kanpoko probintziak **tramarik gabe** agertzen dira. Frantzia, ordea, ilunduta grisa %20ko tramarekin.

Infografikoa bitan zatituta zegoen eta **tartean titular** orokor bat idatzi zezakeen orrialdearen erredaktoreak.

Hurrengo hiru urtetan zehar aldaketa handirik gabe infografiko berbera publikatzen jarraitu zen. Zenbait elementu pixka bat aldatuz; ikonoen kopurua pixka bat gutxitu baizen, eta azpimarratutako 5 probintzietatik kanpoko zonaldeak grisera aldatu baizen 1991an.

**b) 1991**



Espainiako maparen **tamaina gutxitu** egiten da.



Aurrikusitako ikonoak ere gutxitu egiten dira, **zazpi desagertuz** eta bakarrik oinorritzkoenak utziz.

Presentzia argitzen da ere: **marra argalduz** (0,5 puntutaraino) eta atzeko trama iluna ere **argituz**.

Ikonoen tamaina ere erdira jeitsiz.

Kanpoko probintziak **tramarekin** ezberdintzen hasten dira. Frantzia, ordea, ilunduta grisa %20ko tramarekin.



Tokiko maparen altuera zentimetro bat jeisten da. Horretarako, **bertikalki konprimitu** egin zen marrazkia.

Lehen eraldaketa garrantzitsuan 1992an gertatu zen, Espainiako maparen desagertzearekin eta tamainaren gutxitzearekin, orrialdearen hiru larenak hartuz eta altuera ere 2,5 modulutara egokituz. Hurrengo urtean are gehiago txikitu zen infografikoa 'Cadem' institutuaren publizitatea bere eskuineko partea hartzen hasiko baita.

**c) 1992**

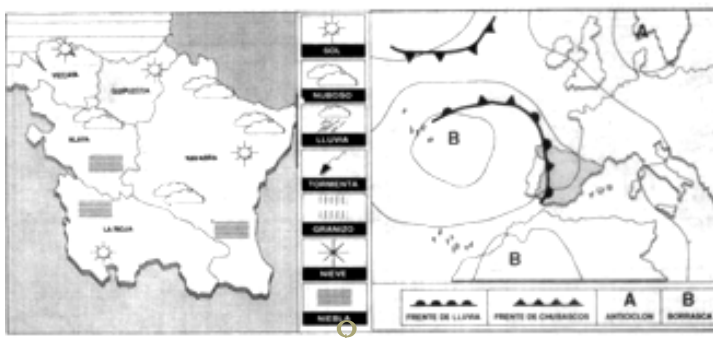

Probintzien mapa berbera mantentzen da eta **Espainiakoa desagertu**

Legendaren **testua negatiboan** mantentzen da

Horoskopoparen publikazioak orrialde berean espazio asko kendu zion eguraldiari dedikatutako informazioari. Horrez gero, Espainiako mapa desagertzen da.

**d) 1993**



Probintzien mapa berbera mantentzen da baina **Europakoa konprimitu**

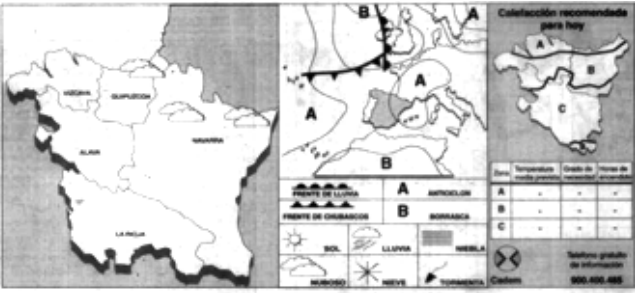

Aurreko urteetan 'Cadem'-eko aholkuak publizitate bezala kontsideratzen ziren. 1993an, ordea, **Infografiako departamenduak moldatu** eta grafikoaren barruan sartzen da.

Legendaren birdiseinu osoa: **logotipoaren marrak argaldu eta testua negatiboan** desagertzen da

Legendan erabilitako testu negatiboa -informatiboa ez den zonalde batean- desagertuko da betirako 1993an. Bestaldek, lehenengo aldiz Cadem institutuko publizitatea infografiako departamenduak diseinatu eta infografikoaren barruan sartuko du. Joera apurtzaile honek oso denbora gutxi iraun zuen, 1994an berriro iragarki hutsez publikatzen hasi bizen berriro. Bi kasuetan, Europako mapak izan zen konprimitu zena

**e) 1994**

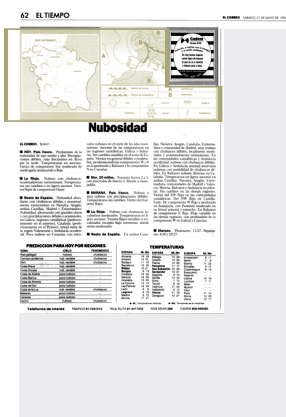

Gainontzeko herrialdeak, Espainia izan ezik, grisez marratzuta

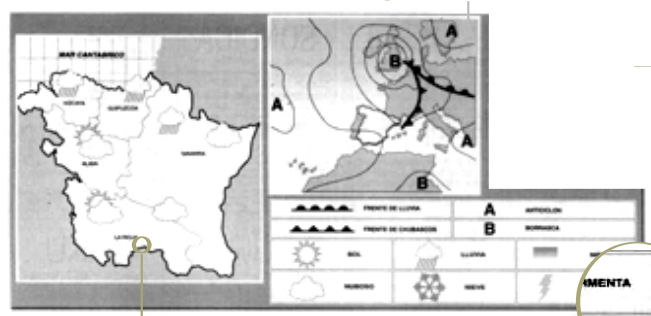

Lehenengo aldiz probintzien mapan **kanpoko marra beltz lodia** (puntu bat) erabiltzen da

Legendak inoiz baino espaziorik zabalena hartuko du

'Cadem' institutuari dedikatutako espazioa **iragarkiak** ordezkatzan du, lehen Euskadiko mapa zena



Laukiak laukien barne. **Ertzak** multiplikatzen dira infografiko osoan zehar

f) 1995



Marra zuritzen da berriro  
Ikonoak, berriz, grisez betetzen dira lehenengo aldiz

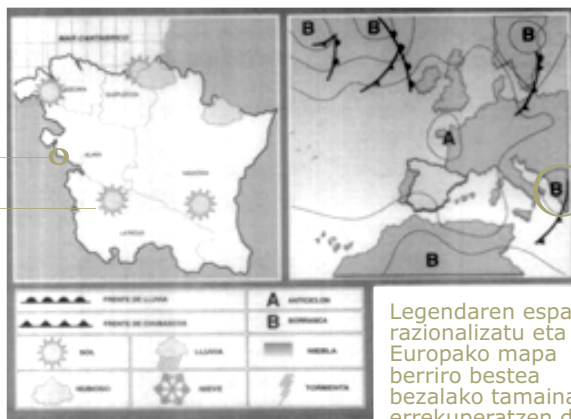

Presio atmosferikoa oraindik ez da zenbakiz adierazten

Azkenengo aldiz 'A' eta 'B' letra larritz

Legendaren espazioa razionalizatu eta Europako mapa berriro bestea bezalako tamaina errekuperatzen du

Eguraldiko orrialdea bost zutabetako disposizio normalera pasatu zen 1995an. Horrekin batera infografiko osoa birmoldatu zen eta itxura egonkorragoa hartu zuen. Ikonoen aldaketa eta modernizazio argia egin zen eta bi mapetan zonalde ilunak nagusitzen hasi ziren.

g) 1996

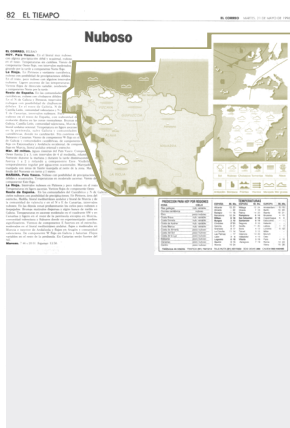

Marrak osoa ilunduz eta bateratuz, batasuna lortu eta orrialdearen epizentroa bihurtu

Erliebea ertzeetan lehenengo aldiz

Tamaina handitzean, hiriburuak ere adierazteko espazioa sortzen da estreineko aldiz



Aurreko urteekiko irizpide kontrakoa: ura grisez eta lurra zuriz

Iluntasunaren eskala; hodeiak gero eta larriagoak

'a' eta 'b' letra xehez beti hemendik aurrera

1996etik aurrera infografikoa orrialdearen elementu zentrala izatera pasatzen da. Probintzien mapa zehetasun gehiagoz marraztuta, mugak erliebeko ornamentuekin eta tamainaz hazteaz gain, lehenengo aldiz orrialdeko testu kutxak infografikoaren formara moldatzen dira. Integrazioa globala orrialdearen diseinuan ematen da lehenengo aldiz.

h) 1997



Lehenengo aldiz presio atmosferikoaren datu numerikoak agertzen dira. Aurrerantzean ez dira desagertuko.



Probintzien mapa %20a konprimatu da, beste ezer aldatu gabe

Haizearen ikono berria indikatzen hasten da

Beste bi mapek %15eko altuera galdu dute

Eguraldiko orrialdea birdiseinatzen da eta infografikoa bitan zatitu. Berriz, orrialde osoaren birdiseinu globalaren parte izango da infografikoa.



**i) 1998-1999**

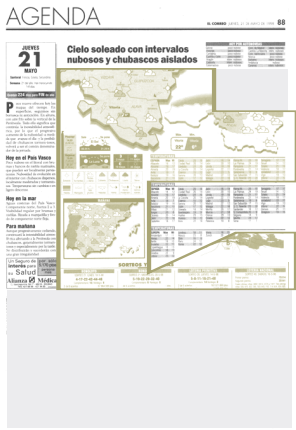

**Euskadi bakarrik** (eta alboko probintziak bigarren mapa txikian)

Informazio gehigarria lehenengo aldiz:

- Itsaldiak
- Eguzkia
- Ilargia
- Tenperaturak

Espainiako mapa 'biharko' aurrikuspena azaltzen du bakarrik



Bi alde huts hauek erredaktoreek prestatutako tenperatura-taulei espazioa uzten diete

Isobaren mapari bolumena ematen zaio lehenengo eta azkenengo aldiz

Testua eta infografikoaren arteko integrazio horrekin jarraituz, 1998tik aurrera tenperaturak eta bestelako informazio gehigarria –erredaktoreak zuzenean idatzita– grafikoaren barruan eta bere parte bezala publikatzen hasten da. Hemendik aurrera infografistek betetzen dute datu batzuk eta erredaktoreek beste batzuk.

**j) 2000-2004**



Probintzien mapa (bateratua eta **bakarra**) hiriburu guztien izenekin

Eguzkia eta ilargien ordutegiak, aparte

Itsasaldean informazioa erredaktoreak idazten zuen aparteko testu kutxa batean

Fondo zuriak nagusi

Europako: berriro **bidimentsionala**

Espainiako mapak 'bihar'-ko informazioa utzi eta berriro **gaurko** prebisioarekin agertzen da

Legendako ikonen disposizioa inoiz baino garbiagoa; haien tarteko **banaketa-marrarik gabe**

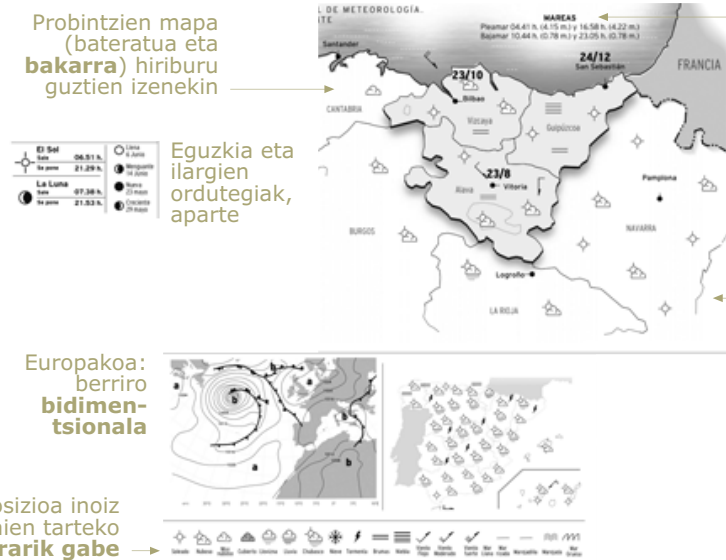

2000ean egunkarian egindako birdiseinu integralaren ostean, infografiko hau ere guztiz eraldatua izan zen. Tonalidade ilunak ahaztu eta itxura argiagoa eta garbiagoa izango du. Hauxe izan zen Infografiako departamenduan prestatu zen azkenengo eguraldi-grafikoa. 2004eko apirilatik aurrera 'Media Trader' konpainiari subkontratatzan baizaio eguneroko grafikoa. Enpresa honetako da, hain zuzen, azkenengo diseinu hau, mapa gehiago eta itxura kontrastatuagorekin



**k) 2004tik aurrera**

Ikono berberak mantendu zituzten

Grisak ilunagoak

Europako prebisioak lehenengo aldiz

Ikono handiagoak eta marra kontrastatuagoak

'Bihar' zein 'herenegun'-go prebisioak ere lehenengo aldiz

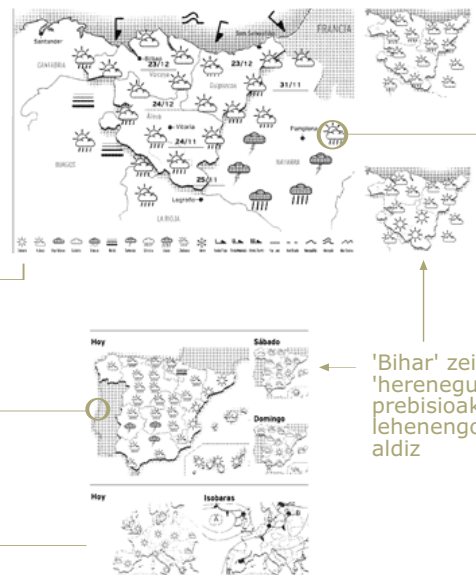



## 5.8.- Hauteskunde emaitzetako grafikoak

1976eko abenduan Espainian Erreforma Politikorako Erreferenduma ospatu zenetik hona, 29 aldiz izan gara deituak hauteskundeetara espainiarrok, gehi beste 9 aldiz Euskadin Hauteskunde Autonomikoetara. Guztira, 38 aldiz izan dira azalorriko berri nagusia egun-karietan. XX. mendeko bukaeran zehar publikatutako hauteskunde emaitzetako grafiko guzti horiek infografiaren garatze prozesua ulertzen laguntzen gaituzte ere.

# Demokrazian izan ditugun 38 bozkapenak

■ 10 orokorrak ■ 9 legebiltzarrerakoak ■ 8 udalekoak ■ 6 europarrak ■ 5 erreferendum

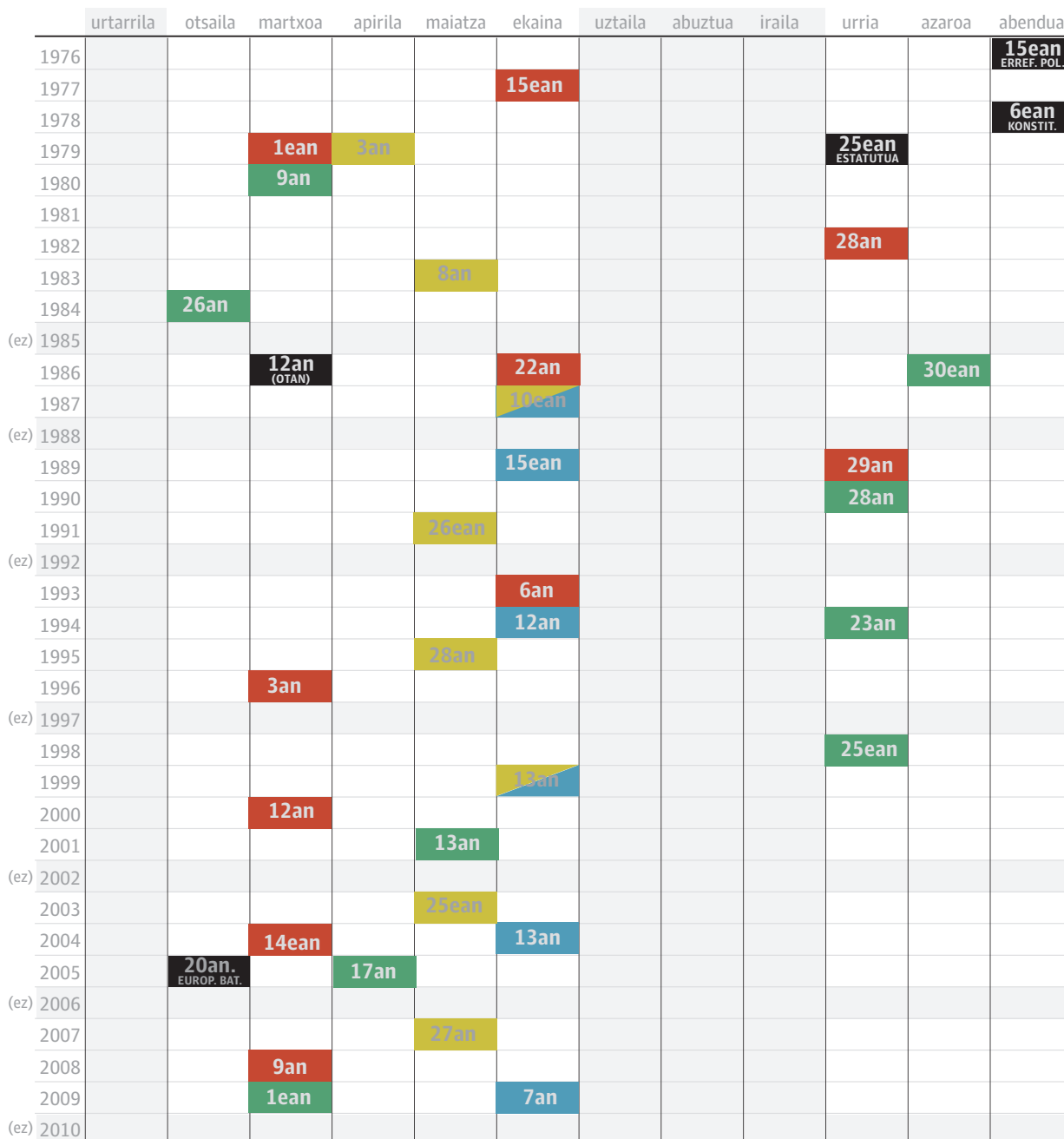

↑  
**Bost urtetan**, ez ziren hauteskunderik izan (1985, 88, 92, 97, 02 06 eta 10ean)

↑  
**Udal eta europar** hauteskundeak bi aldiz egun berean ospatu dira. (Kolore konbinatutako laukiarekin isladatuta)



↑  
**Udako hilabeteetan**, ezta **urtarrilean** ere, ez da inoiz bozketarik egon. (Abenduan bi erreferendum bakarrik)

### 5.8.1.- Hasierak; bi egun itxaron behar, eta oso grafiko gutxi:

70. hamarkadan zehar ospatutako hauteskunde eta erreferendumen datuak publikatzera-koan egunkariak hurrengo egunera begira oso datu gutxi zeukaten publikatzeko prest. Oso grafiko gutxi publikatzeaz gain, emaitzetako datu gehienak publikatu ahal izateko bi egun itxaron behar ohi zuten irakurleak.

- 1976ko erreferendumeko emaitza eskasak hurrengo egunean azalorrian publikatu zituzten 'El Correo'-k goikaldean agertzen zen taulatxo batean (goizaldeko 03.30tan) eta sufragio- en %57,2a ikustatuta bakarrik.

Demokraziako lehen datu elektro-ralak El Correo-n. **Abenduak 16**

**Abenduak 16**      **Abenduak 17**

Titularrak datu numeriko garrantzitsuez beteta agertzen dira. Hurrengo egunetik aurrera emaitza zehatzagoak prontziaz probintzia ere, baina beti orrialde osoko testu taula erraldioen bitartez.

- 1977ko hauteskunde orokorretaz informatzerakoan ere, antzeko sistema erabilia izan zen egunkarian. Botuak ikustatu eta hauteskunde informazioa iristeko leuntasuna zela eta emaitzak jakinarazi ahal izateko komunika-

Legibiltzarrerako lehen hauteskunde osteko azalorria. **Ekainak 16**

Hurrengo egunean, 17an, berriro testu taula erraldioen bitartez publikatu zituzten emaitza guztiak zehatz mehatz, baina hemen aurkitzen dugu lehen hauteskunde infografikoa. Bi hemiziklo, bana Kongresu eta Senatuaren emaitzekin. Grisik ez da erabiltzen grafiko sinple hauetan, non arkuekin batera testu kutxa sinpleak baino ez diren agertzen. Hurrengo egunean, 18an, bi modulutako antzeko hemizikloko beste grafikotxo solte bat agertzen zaigu Bizkaiko parlamentarioen banaketa adierazteko.

Huteskunde emaitzetako lehen infografikoa demokrazian. **Ekainak 17an**

- 1978ko Konstituzioaren erreferendumerako Espainiako mapa batekin azaldu ziren emaitzak. Eskuz marraztutako garai hartako Erkidego Autonomoak agertzen dira era oso sinplean adierazita, eta elementu ikonografiko berezi batekin; zirkulutxo bat adierazteko partizipazioa eta abstentzioaren portzentaia. Kolore bakoitzak ez du indikatzen baietza ala ezetza Konstituzioari, maparen legenda baino ez da. (Zuria: abstentzioa, beltza: bozketak)

**Abenduak 8**

- 1979ko hauteskunde orokorreko emaitzetan zirkuluko grafikotxo bat publikatu zen nazio mailako emaitzekin. Martxoaren 3an argitaratu zen, hau da, komizioak ospatu eta bi egun geroago. Lehenengo aldiz azalorrian argazkiaren leku osoa infografikoak hartzen zuen eta 'Pumariega'-ren sinadura daramate, berau ere eskuz eginda beheko eskuinaldeko izkinean. Egun horretako edizioko barrualdean ere berriro tarta moduko grafikoa aurkitzen dugu. 1977ko hauteskunde orokorretan erabilitakoaren teknika eta itxura berdinarekin. Berriro sinadura horrenpean eta, aipatu gainontzeko grafiko guzti hauek bezala, titulurik gabe.

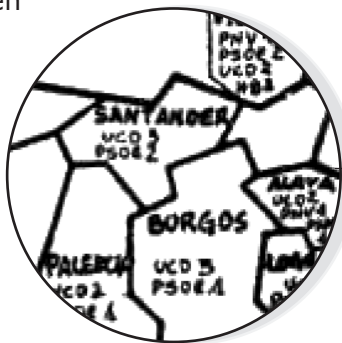

Tipografiarik gabe. Testu guztiak eskuz eginda daude



Martxoak 3

- 1979an udal hauteskundeak ospatu ziren. Berriro testu taulen sistema baino ez da erabiltzen emaitzei dedikatutako bost orrialdeetan. Bi egun geroagoko edizioan ere ez dira agertzen infografikorik.

- 1980ko martxoaren 9an Euskal Legebiltzarreko lehen hauteskundeak ospatu ziren, igandean. Astearte horretan 'El Correo'-k datuak bere azalorrian azaltzerakoan mapatxo bat prestatu zuen hiru probintzietako datuak adierazteko eta behekaldean totala. Lehenengo aldiz publikatzen zen halako tamaina handiko euskal mapa bat azalorrian. Titulurik eta sinadurarik gabe. Tipografia testua biluzik dator inolako atributurik gabe. Aurreko kasuan ez bezala, mapa hau ez dago eskuz eginda, teknika tipografikoekin baizik. Hiru zutabetako tamainan publikatuta, lau urte beranduago berriro erabilia izan zen -bi zutabetako tamainan-.



Martxoak 11

- 1982ko urriak 28an berriro hauteskunde orokorrak ospatu eta lehenengo aldiz azalorrian marraztutako logotipoak agertzen zaizkigu: partidu politiko nagusienak bere datuekin batera. Eraberean, tarta handi bat ere abszentsioa jakinarazteko -alde bat zuria eta bestea beltzez indikatuta kasu honetan-. Guztihau, hauteskundeen gauean bertan hurrengo egunean publikatua izateko prestatuta.

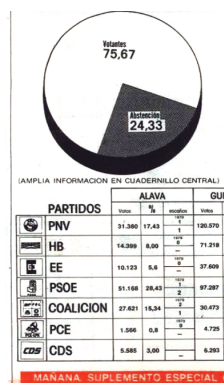

Urriak 29

Bi egun geroago, 30an, emaitzei dedikatutako gehigarri berezian egunkariak probintziaz probintzia gertatutako emaitzak azaltzerakoan lehenengo aldiz Espainiako probintzia guztiak marraztu eta bakoitzari taulatxo bana gehitzen zaio. Bi orrialde osorik bete zuen sistema honek. Hurrengo egunean orrialde bereziak dedikatu zizkioten hauteskunde emaitzei eta bertan agertzen dira, lehenengo aldiz bi elementu infografiko azpimarragarri: probintzien datu-mapa oso berezia eta hurrengo orrialdean lehenengo eboluzioa hauteskunde emaitzekin.

Beltzez tituludun probintziek 'ezet' bozkatu zioten NATO-n sartzeari

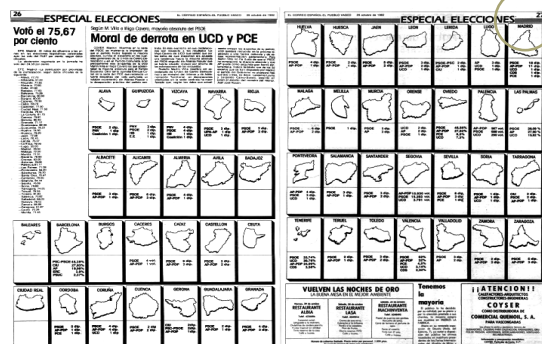

Urriak 30



Bi probintzien datu-maparen irakugarritasuna oso zaila suertatzen zen. Griseko trama erabili beharrean, espazioa lerro ezberdinez betetzen prestatu zuten. Sistema aitzindari eta irakurgaitz hau berriro erabili zen egunkarian grafiko berberarekin hurrengo urteetan.

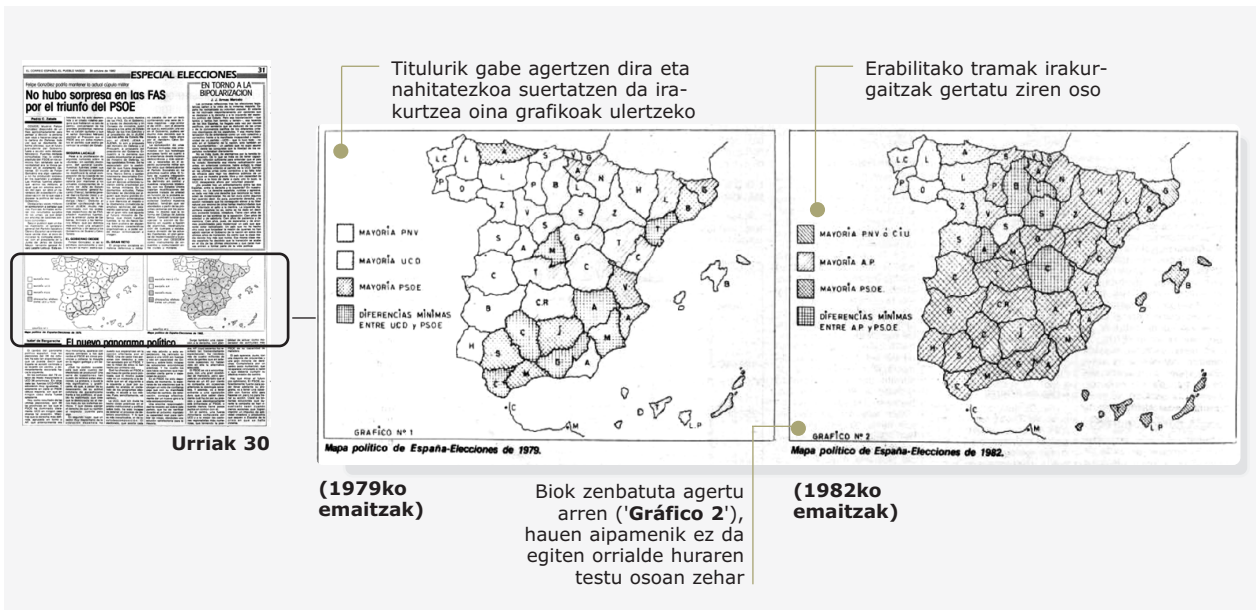

Erabilitako eskalak kartografian erabilitakoa gogoratzen du

Guztia 26 datu kutxa sartut ziren espazio txikian

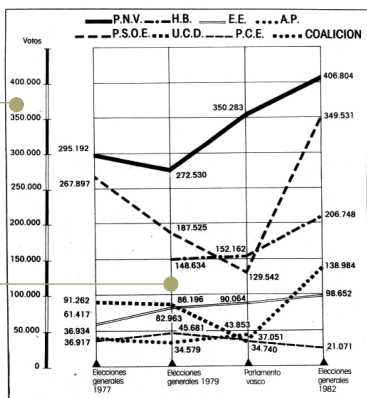

Urriak 30

Hurrengo orrialdean publikatutako partidu politiko guztien botuen eboluzioan aspektu deigarriak ere agertzen zaizkigu; ezker aldean erabilitako eskalak mapa baten antza dauka. Beste batzutan ere agertuko litzateke halako forma berezia estatistiken datu grafiko batean. Datu guztien zenbakiak sartu nahiak ere ez du laguntzen irakurgarritasuna errazten. Grafiko hau berriro izan zen erabilia hurrengo urteetan zehar hainbat hauteskunde ezberdinetan.

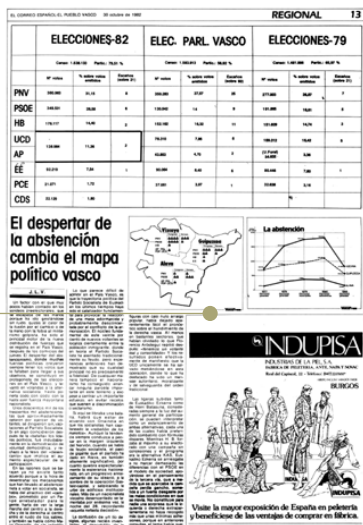

Biok 'VascoPress' agentziaren sinadurapean agertzen dira. Halakork ez zen berriro erabili hauteskundeetako grafikoetan

Urriak 30



■ Hurrengo urtean, 1983eko maiatzak 8an, bigarren aldiz demokrazian udal hauteskundeak ospatu ziren Espainian. Astelehen horretako azalorrian El Correek ez zituen grafikorik aurkeztu, testu taulak baizik, datuen emaitzak azaltzeko. Barruko orrialdeetan gehigarri berezia dedikatu zioten emaitzei, non garrantzi gehiena hautatuen argazkiak izan zituzten. Emaitzak testu bidez adierazi ziren, bi horrialde baino gehiago betetzen. Honekin batera, Espainia osoko bi mapa agertzen dira, bata probintziak gertatutako emaitzekin eta bestea Elkargo autonomoekin. Mapen antza grafikoa erabat ezberdina da aurreko urtean publikatutakoarekin konparatuz. Xehetasun gehiagoz marraztuta daude. Irakurgarritasuna handiagoa da. Logotipoak erabiltzen dituzte eta itxasoa marrazteke utzi dute. Nahiz eta garai hartarako esfortzu handiak kostatu, mapa haiek oraindik ez zeramaten sinadurarik.

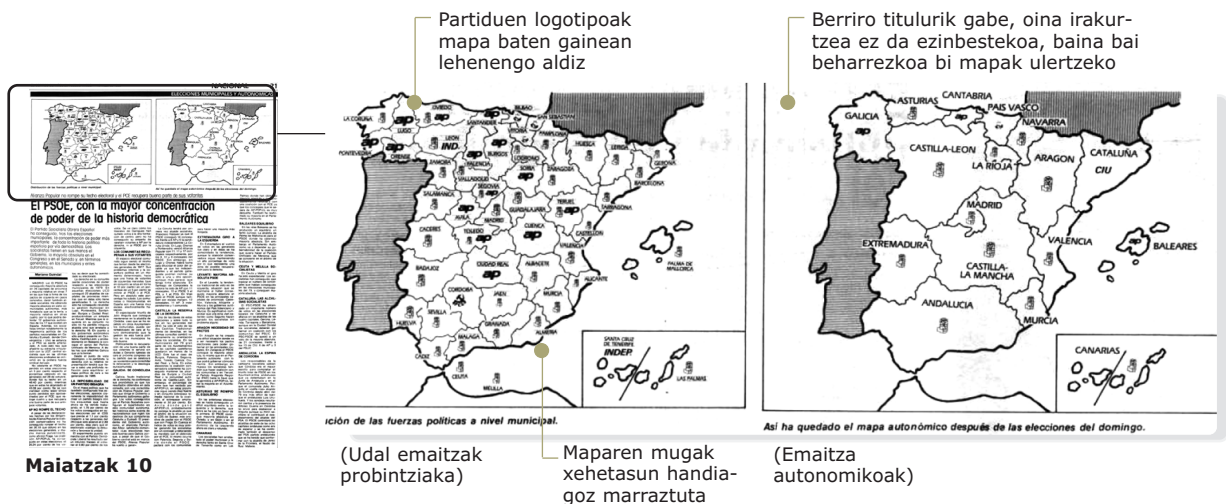

Maiatzak 10

■ 1984ko otsailean ospatu ziren hauteskunde autonomikoetarako oso grafiko gutxi publikatu zituen El Correek bere orrialdeetan. Lau urte aurrerago publikatutako Euskadiko mapa txiki berbera berriro –tamaina txikiagoz kasu honetan– eta horrekin batera taula handia logotipoekin eta emaitzak probintziak. Barruko orrialdeetan, ordea, ez zen ezer publikatu astelehen horretan.

■ 1986an hirugarren aldiz demokrazian espainiarrok erreferendum bati eutsi genion, kasu honetan herrialdea NATO organizazioan sartu ala ez erabakitzeko. Martxoaren 12an izan zen eguna, eta ondorengoan publikatutako egunkarian testu taula handiarekin ireki zen alea. Edizio hartako grafikoen orrialde oso bat bete zuten. Itxura ekonomiko grafikoak ziren eta, berriro, oso bereziak, sinadura barik. Kalkulu-taulako aplikazio informatiko batekin eginda balira bezala dute antza. Portzentaiak hemizikloen bidez indikatuta daude eta aldaeren isladaren ordena oso bitxia ere (Zuriak / Ez / Bai / Abstentzioa). Irregularitasuna ere somatzen da grafikoen tituluak ipintzerakoan; batzuek baitaramate eta besteok ez. Ondorengo orrialdeetan testu taula erraldoietan publikatu ziren emaitzak eta ondoren, bi orrialde betetzen, datuak probintziaz probintzia -berriro, bakoitzaren marrazkiarekin-.

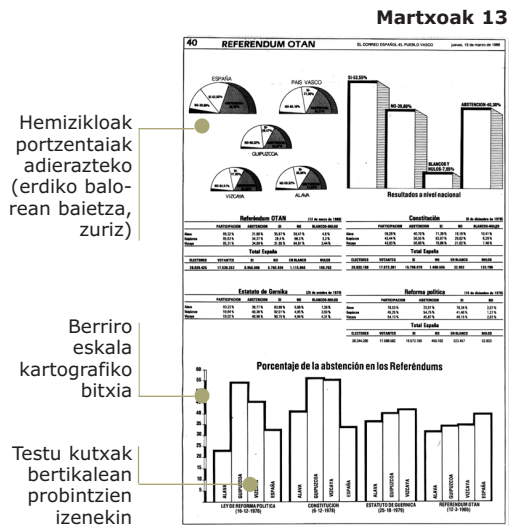

Martxoak 13

Bertan ere agertzen da Espainiako mapa oso eskematikoa. Nahiz eta berriro Autonomi Erkidegokoa izan, hemen ez zuten berriro erabili aurreko urteetan publikatutakoa. Itxura oso sinplea dauka. Itxasoa marraz beteta, tramarik erabili ordez, 'bai' eta 'ez' emaitza hitzez indikatua dator. Berriro sinadurarik gabe agertzen da mapa. Hiru hilabete geroago birritan erabiliko zuen El Correo-k.

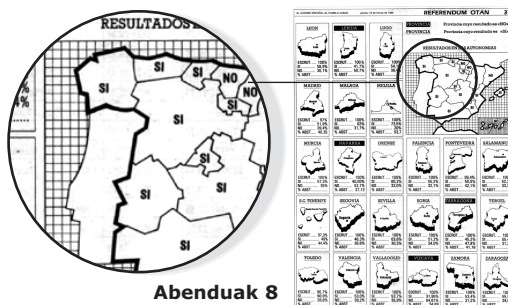

■ 1986an ere, ekaineko 22an, legebiltzarrerako laugarren hauteskundeak ospatu ziren. Hurrengo eguneko edizioiko azalorrian testu taula argi eta zabalekin batera -logotipoak barne-, abstentzioko grafikoa ere agertzen da. Guztiau aurretik publikatutakoa baino itxura zainduago batekin. Barruko orrialdeetan berriro tartako grafikoak erabiltzen dira Euskadiko probintzien emaitza agertarazteko -taulekin batera-, guztiau orrialde osoa betez. Espainiako emaitzei alboko orrialde osoa ere dedikatzen zaie infografikoei.

Izenburuetako tipografia azpimarratuta

Hiru probintzien ordena justifikagaitza (Araba goian, Gipuzkoa ezkerrean, Bizkaia behean)

Oinak betetzen du titularraren funtzioa ('Abstentzia Euskadin')

Hemizikloak zatituta lehenengo aldiz. Baina behelkadea ez da erabiltzen ezer konparatzeko, urtea islatzeko baizik

Lehenengo aldiz marraztutako ikoneok hautatuek islatadzen dituzte

1982an agertutako eboluzioaren grafikoak erabili zuten laugarren aldiz

Sinatzeke agertzen zaizkigu, infografikoak, nahiz eta orrialde horretan bertan argazkilari guztien izenak bai agertu.

Berritua oina sositutua ('350 legebiltzarkide')

Hiru hilabete aurrerago erabilitako formato berbera erabiltzen da hemen berriro, probintziaz probintziako emaitzak publikatzeko, berriro orrialde osoko testu taulekin. Aurreko hauteskundeetan erabilitako botuen eboluzioko infografiko berbera aprobetxatu zen berriro hemen eta zenbakien irakurgarritasun eza gertatzen da berriro. Martxoan erabilitako autonomi elkargoetako mapa bera birpublikatu zen. Tamaina handiagorekin kasu honetan. Berriro itxasoa marraz pintatutakoa eta itxura orokorra oso sinplearekin. Logotiporik gabe, emaitzak zenbakiekin adierazita daude. Mapa bitxi hau ere erabiltzen zuten berriro hurrengo egunean Senatutarako emaitzak azaltzeko. Kasu honetan hiru zutabeetaraino handituta.

■ Urte bereko azaroaren 30an Euskadik hirugarren aldiz hauteskunde autonomikoei eutsi zien. Barruko orrialdeetan udal bakoitzeko emaitzak agertzen dira -logotiporik gabekorrialde osoak betez eta 21. orrialde osoa grafikoei eta probintziaz probintziako datuak analizatzen. Abstentzioko tartekin batera berriro botuen eboluzioko fiebre berbera erabiltzen da berriro. Jarraian beste orrialde osoko espazioa dedikatzen zaio Legebiltzarreko jazarlekuen disposizioa eta emaitza orokorrei. Orrialde horren erdia okupatuta dago Tomás Ondarrak landutako ilustrazio handi batekin.



Abenduak 1

Astelehenero azalorrian Euskadiko mapa erabili zen hiru probintzietako eskainuak adierazteko. Berriro ere, goialdean taula batean laburbildu ziren emaitzak - aurreko hauteskundeetako logotipo berberak erabiliz-

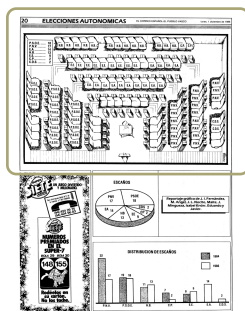

Abenduak 1

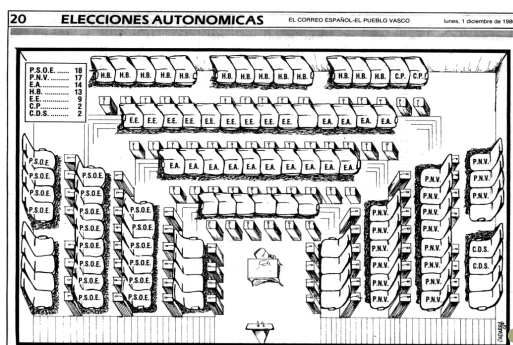

Halako apostu indartsurik ez zen berriro errepikatua. Oso apurtzailea zen halakorik ikustea El Correo orrialdeetan hauteskunde baten emaitzak adierazteko.

Eskuz egindako grafikoak da. Lehenengo aldiz infografikoak sinatuta dator -ilustrazio baten sinadura duen itxura kaligrafikorekin- ('Ondarra').

### 5.8.2.- Tomás Ondarraren iraultza:

1987ko ekainean bi motatako hauteskundeak ospatu ziren egun berean; hilak 10ean, asteazkenean, Europako Legebiltzarrerako bozketekin batera, Espainiako udal hauteskundeak –baita euskal Batzar Nagusietakoak– kointziditu zuten. Hala ere, egunkariaren edizio hartako azalorrian ez zen grafikorik erabili. Euskal Autonomi Erkidegoan hautatutako zinegotziak testu taula batean agertzeaz aparte, ez zen aipatu ere gainontzeko bi hauteskundeetan gertatutakoa. Barruko orrialdeak erabilitako grafiko bakarrak Europako parlamentarioenak ziren, tarta batekin, eta jarraian, 38. orrialdean lehenengo aldiz sinatutako grafikoa agertzen da; Irlanda, Holanda eta Danimarkako emaitzak zutabeetako infografiko batean adierazten ditu Tomás Ondarrak. Batzar Nagusietako emaitza elektoralak testu taula simple batean, partiduen logotiporik gabe agertzen zaizkigu.

Bi urte geroago berriro europar Parlamenturako hauteskundeetako grafikoak oso ezberdinak izan ziren. Berriro Tomás Ondarraren eskua nabarituko litzateke 1989ko ekaineko emaitzak adierazterakoan. Azalorriko tarta nagusiarekin batera, barruko orrialdeetan erabilitako mapek eta taulek aplikazio berrien erabilera (Macintosh ordenagailuak eta Freehand programa) erakusten dute argi eta garbi. Horrekin batera, 48. orrialdean lehenengo aldiz ikono ilustratiboak erabiltzen dira emaitza elektoraletako infografiko batean eta bes-telako ornamendu elementuak ere.



Lehen jauzi kualitatibo baten aurrean gaude. Grafikoez itxura modernuago hartzen dute eta pertsonalitate identifikagarriagoa. Besteak beste, bakoitzak bere titulua dauka, atzeko griseko fondo bat eta lauki batez mugatua dago. Guztietan letra xehea erabiltzen da.

Tomás Ondarraren sinadura. Egun hartan 6 infografiko prestatu behar izan ziren gehi beste ba azalorriko.

Urte bereko urrian hauteskunde orokorretako emaitzak adierazterakoan aurrerapausu galanta izan zuen egunkariak berriro Tomás Ondarraren eskutik. Lehenengo aldiz itxura modernuagoko infografikoetaz bete baiziren orrialde anitz. Azalorriko taulak logotipoak eta ikono ilustratiboak izateaz gain estatistikako grafiko batean agertzen ziren emaitzak. Guztiauek Ondarraren sinadurarekin -banan banan adierazita egilea- eta legebiltzarreko osaketa adierazteko ordenagailuz diseinatutako Parlamentuaz gain, gainontzeko elementu bai dekoratiboak zein esplikatiboak.

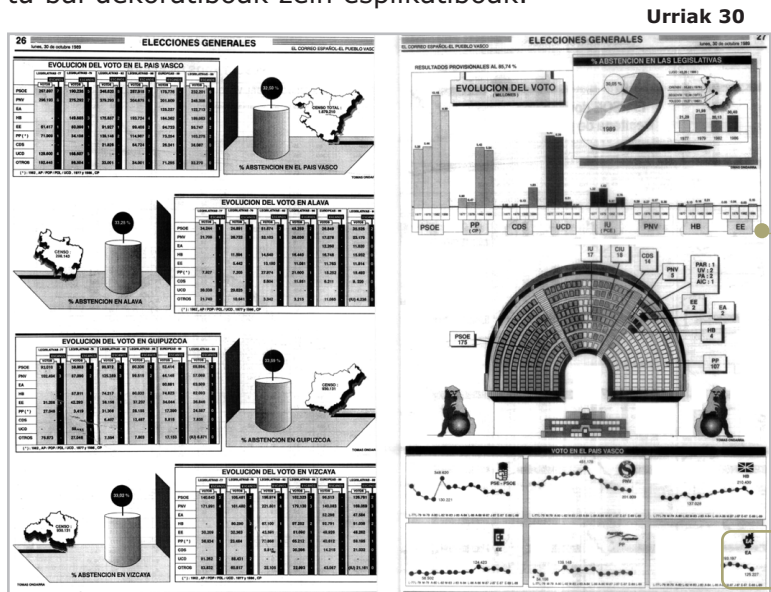

Eboluzioa partiduz partidu. Bakoitzari gris ezberdina egokituz

Botuen eboluzioan ez da zertan sartu behar zenbaki guztiak. Grafikoki isladatu bai, baina azkenik datu numerikoak desagertzen hasten dira. Infografikoak ikakurgarritasun gehiago dauka.

Estilo berriaren eragina ere nabarmentzen da probintziaz probintziako tauletan -berriro bi orrialde osorik hartuz-. Lehenengo aldiz probintzia bakoitzaren izena testu negatiboan agertzen zaigu. Hurrengo egunean grafiko gehienak berriro erabiliak izan ziren, datuak gaurkotuta. Honen bestez, Parlamentuaren distribuzioarena baita, berriro, probintzietako emaitzetakoa.



1990eko urriko hauteskunde autonomikoetan berriro Tomás ondarraren eskua ageria izan zen eta hobekuntza prozesua nabaritu zen berriro. Infografiko argi eta dotore batekin datorkigu azalorria, eta barrukaldean argazkiei dedikatutako hiru orrialdeetan ere ornamentu dotore eta logotipoekin diseinatu zen konjuntua.

**Urriak 29**



Azalorriko infografikoan datu taulak maparen arabera organizatuta. Dekorazioko elementu bat ere: Legebiltzarreko logoa

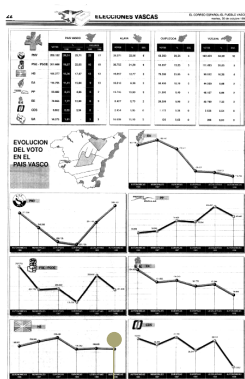

Partidu bakoitzari eboluzio bana dedikatuz, aurreko urteetan erabilitako grafiko irakurtezin hura desagertzen da azkenik

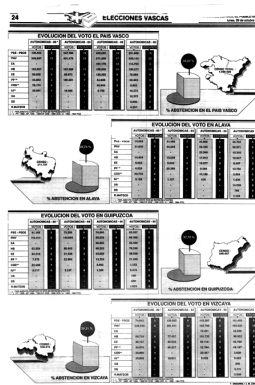

Aurreko urtean erabilitako distribuzio eta elementu berberak berriro aprobetxatzen dira 1990an

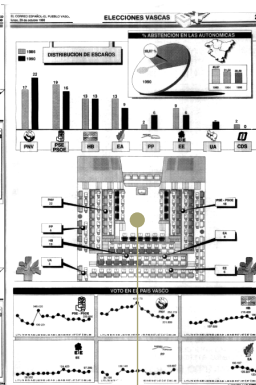

Lau urte aurrerago ez bezala Legebiltzarrearen distribuzioaren marrakia eskuz egin beharrean kasu hone-tan bektoriala erabiltzen.

**5.8.3.- Bigarren artistaren eragina; infografikoen multiplikazioa**

1991an hauteskunde bakarrak udalekoak izan ziren. Maiatzan ospatu ziren eta ondorengo egunean publikatutako grafikoen artean lehenengo aldiz aurkitzen dugu bi sinadura, Tomás Ondarrarekin batera Javier Zarracinarena ere agertzen baizaigu. Grafikoei dedikatutako espazioa ere bikoiztu egiten da, baita esfortzua ere; aurkitzen baitugu lehenengo aldiz karikaturak -hiriburuen hiru alkateenak- zein udaletxeen marrakia ikonografikoak ere. Guztiauek oso landuak eta zehetasun askorekin eginda.

**Maiatzak 27**



Elementu ikonikoak landuagoak erabiltzen dira. Logotipoak ez ezik, hiriburuen udaletxe bakoitzaren marrakia errealistagoa ere

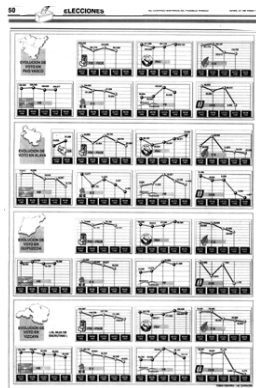

Probintziak probintzia partidu politiko guztien eboluzioa aztertzen da demokrazia osoan zehar izandako bost emaitza elektoral nagusiak. Guztira **29 mini grafiko erabiliz**

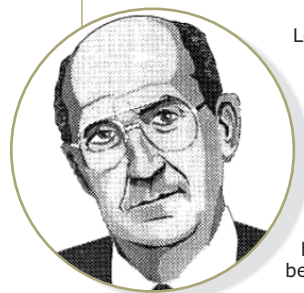
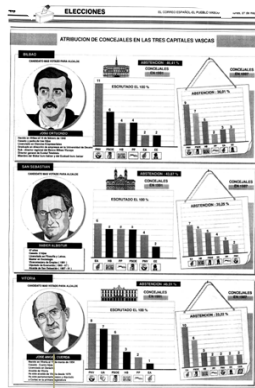

Lehenengo aldiz hautatuen karikaturak sartu zituzten emaitzen grafikoetan. Marrakia bektorialeko programarekin eginda daude. Honek demostratzen du aurretik izandako prestaketa lan handia hauteskunde egunari begira.

Hurrengo egunean infografikoei dedikatutako espazioa multiplikatu egiten da. Guztira 13 grafiko publikatu ziren asteartean. Erabilitako espazioa ia 6 orrialde osokoa da. Aurreko udal hauteskundeekin konparatuz, non ia ez zen ezer publikatu, aldea izugarria da.

■ Bi urte pasatu ziren hurrengo hauteskundeetaraino. Orokorrak, hain zuzen, 1993eko ekainean ospatu ziren eta igandeko gaueko datuak isladatzeko Tomás Ondarra eta Javier Zarracina infografiko erraldoia prestatu zuten. Lehenengo aldiz elementu nagusia dekoratiboa zen, bi orrialdeetako grafiko hartan urna handi bat eta eskua bozkatzen ziren oinarria gainontzeko grafiko guztiak ordenatzeko. Honekin batera, azalorriko infografiko ertain bat eta orrialde osoko fitxa bilduma hautatuen argazkiarekin. Kasu honetan ere probintzia guztietako datuekin orrialde bikoitzeko taula prestatu zen, berriro aurreko urteetan erabilitako berbera.

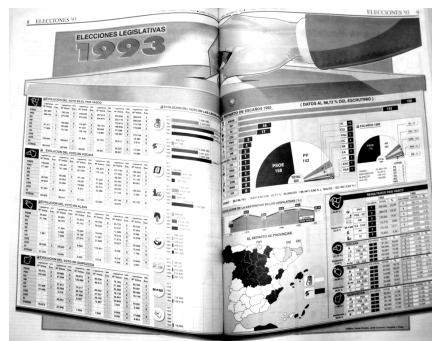

Ekainak 7

### 5.8.4.- Kolorearen agerpena

■ 1994eko europar hauteskundeetarako lehenengo aldiz kolorea kuartrikromia erabili ahal izan zen azalorriko grafiko batentzat. Bertan, partido politikoen logotipoak ondo zainduta eta marraztuta agertu ziren, baita Europako mapa eta ikurriña dekoratiboa hiru zutabeetako grafiko hartan. Lehenengo aldiz infografiko inportante hauek sinatzeke agertzen hasiko lirateke. 'El Correo' sinadura generikopean agertzen hasi ziren. Barrukaldean dedikatutako gehigarri berezian ere beste hiru infografikoetan sinadura berbera agertuko da. Tamaina txiki eta ertaineko grafiko hauek zuri beltzez agertzen dira -gehigarri osoa bezala- eta ondorengo egunean, asteartean, antzekoak izan ziren. Azalorrian Euskal Autonomi Erkidegoko datuei dedikatutako grafiko txikia eta barrukaldekoak, berriro, ertainak edo txikiak ere emaitzen aspektu puntualak analizatzeko.

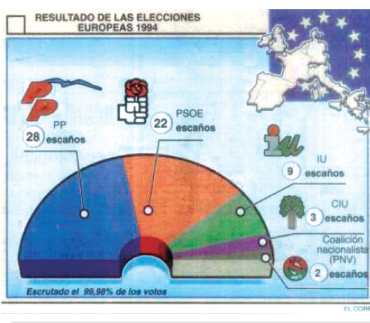

Ekainak 13

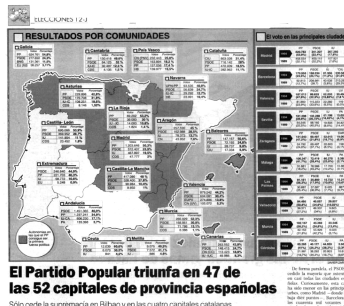

-Erkidego autonomoak xehetasun osoz marraztuta.  
 -Grisen erabilpen egokia  
 -Irakurgarritasun osoa  
 -Ordena (titularrak, kokapen geografikoa

■ Urte berean, bi hilabete gerago hauteskunde autonomikoetarako berriro kolorea erabili zuten azalorriko grafikoetan. Tonalidade gehiegiz abusatuz eta antza oso errekargatuarekin. Barrukaldeko orrialdeetan dedikatutako gehigarri berezian berriro bi orrialde osoko infografiko erraldoia erabiliz isladatu ziren emaitzak. Aurreko hauteskunde orokorretan erabilitako tamaina berbera, baina kasu honetan elementu grafiko eta dekoratibo gehiagorekin. Unitate antza apurtuta eta mezua hainbat zati ezberdinetan banatuta. Lau egile ezberdinek prestatua izan zen; Ondarra, Zarracina, Baptista eta López. Bestaldetik, dokumentazio aldetik Fernando J. Pérezen laguntza isladatuta geratzen da ere sinaduran.

Urriak 24

**EL CORREO**

**Gana el PNV y se hunde el PSE**

19 eSPAINIA ELECCIONES V4

**Producción del voto en el País Vasco**

Gris eskalen erabilera multiplikatzen da ere kolorearen influentzia. Tonu ezberdinak lortzeko ahalegina nabarmena da grafiko-entzuztuetan



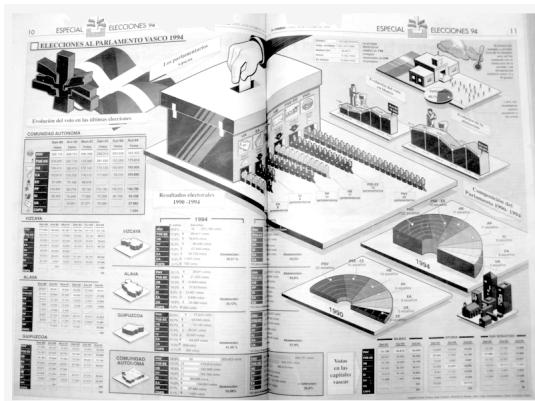

Marrakzi bektoriazez betetako mega infografiko honetan elementu gehienak axonometrikoan marraztuta daude



Infografista bezala lan egiteaz gain, Tomasek ilustratzaile funtzioak ere betetzen zituen. Egun berean, bere marrazki eder hau ere publikatu zen.



1995ko udal hauteskundeetarako, lehenengo aldiz El Correo-ko bizitzan, komizioen osteko lehenengo orrialdean ez zen argazkirik agertzen, elementu grafiko bakarra infografikoak baiziren. Azalorriko infografiko hauek itxura eta abigarramendu berbera presentatzen zuten aurreko autonomikoetako azalorrian bezala. Gehigarri berezirako prestatutako infografikoak sinpleagoak izan ziren aurrekoekin konparatuz, eta berriro sinatu gabe agertzen dira. Egun berean beste zenbait erkidegotan ere autonomikoak ospatzen ziren, eta berauei orrialde osoko mapa handia dedikatu zioten.

Berriro kolore saturatuak errekuaperatzen dira eta partidu politiko bakoitzari bana egokitu

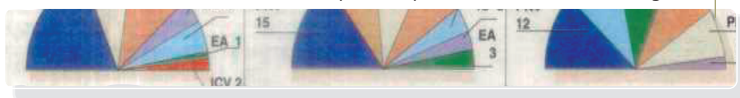

1996ko hauteskunde orokorretan berriro infografikoak izan ziren elementu nagusia egunkariaren azalorrian. Letra kurtsiboak erabili ziren zenbait datu-zutabeetan eta kanpoko lauki exageratua desagertu zen. Hala ere, estatistiken abigarramendua jarraitzen da izaten nagusi. Barrukaldeko gehigarri berezirako prestatutako bi orrialdeko infografiko erraldoian bost pertsonak parte hartu zuten; Ondarra, Zarracina eta Baptistarekin batera, Eguinoa eta Martínez de Marañón ere.

Kongresuko palaziorako eskailerako mailak aprobetxatu dute partidu politiko ezberdinen emaitzak isladatzeko, baina datuen proportzioak ez dute errespetatu berau egiteko. Akats larri hau ez zen berriro errepikatuko

Perspektiban marraztutako ilustrazio handia da elementu nagusia

Xeheztasun osoz -eta marrazki bektoriazez- marraztutako Kongresuko leoi handia lehen planoan

Esferaren erdia hemizikloaren antza eta funtzioa hartzen du datua isladatzerakoan





### 5.8.5.- Heldutasuna

1998ko autonomikoetan lehenengo aldiz azalorriko grafikoaren koloreak sinplifikatu egin ziren eta urdin gama batekin osatu zen bakarrik. Eraberean, erabilitako hemizikloak orrialdearen diseinuarekin fusionatu eta multiplikatuz egiten dira eta aurrean beti erabilitako markoak desagertu ere. Barruko gehigarria guztiz zuri beltzez inprimatu zen. Azpimarratzekoa da edizio hartako grafiko kopurua. Orrialde osoko megagrafikoak prestatu beharrean, lehenengo aldiz grafikoaren presentzia zatitu eta gehigarri horren hainbat orrialdetan zehar banatzen da. Guztira zifra errerkor bat; 20 grafiko ezberdin prestatu ziren gehigarriaren hamaika orrialde ezberdinentzat.



Urriak 26



Nabarmentzekoa da ere botuen eboluziozko grafikoaren garrantasuna. Aurreko urtekoekin konparatuz, infografiako txiki horiek garbitu egin ziren erabat. Lerroak minimizatu eta kanpoko markoa desagertu. Marra nagusia loditu eta horri esker informazioa garrantzia hartu zuen dekorazioaren lekuan.

1999an berriro udal hauteskundeak eta europar komizioak kointziditu egin zuten. Egund hartako El Correo-ko ediziozko azalorrian bigarren aldiz ez zen argazkirik publikatu, baizik eta infografiakoak bakarrik elementu grafiko bezala. Emaitzei dedikatutako gehigarri berezian grafikoak askoz garbiagoak dira aurreko udal hauteskundeekin konparatuz.

Hiru hiriburuen udaletxeak marraztu baino, argazkian sartu zituzten

Hiru blokeak zatitzeko inolako lerro edo kolorek erabili baino, espazio zuriarekin lortu da

Zutabeek oraindik kanpoko marra mantentzen dute

Alkategaien argazkien tratamendua aurreko hauteskundeetan baino askoz landuagoa da

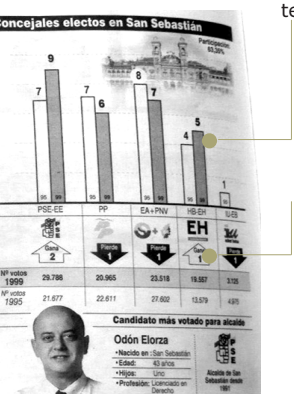

Gezi beltzak datu txarrentzat (zinegotziak galdu) eta kontrakoak zuriekin

Euskal hiru Batzar Nagusien datuetan, ordea, bakoitzaren logotipoa erabilia izan zen. Lehenengo aldiz, minigrafikoak agertzen dira hauteskunde baten emaitzen egunean. Guztira 31 infografiko txiki, modulu bakar batekoak, udal nagusi ezberdinen emaitzekin, zein batzarkideen emaitzak probintziak. Gehigarriaren zortzi orrialde ezberdinetan agertzen dira grafikotxo hauek. Egund berean zenbait erkidegotan hauteskunde autonomikoak ospatu zirela eta aldi berean emaitza europarrak ere isladatu behar zirela kontutan hartuz, guztira errekorra apurtu zen berriro; 47 infografiko publikatu baiziren gehigarrian. Hauetatik 37 minigrafikoak izan da.

37 minigrafikoak esfortzu izugarria suposatzen zuten hauteskunde gauerako. Gainera, sistema honek erroreak egiteko posibilidadak multiplikatuz egiten zuten. Horregatik urte horretatik aurrera ez zen berriro egingo infografiaren bitartez



### 5.8.6.- El Correo-2000 eraldaketa

2000an El Correo-k bere birdiseinu integrala aurkezteko zorian zegoen. Hauteskunde orokor hauek izan ziren azkenak non diseinu eta tipografia zaharra erabili ziren. Azalorriko infografikoetan berriro kolore urdina zen nagusi, gama ezberdinekin, datuak isladatzeko. Barruan, berriro, gehigarri osoa zuribeltzez inprimatu zen. Orrialde erdiko tamainako lau infografiko handi prestatu ziren datu nagusiekin. Hiriburuentzako hiru minigrafiko prestatu ziren, eta lehenengo aldiz, probintziaz probintziako orrialde bikoitzean ez zen ematen probintzi bakoitzeko irudia, baizik eta partidu irabazlearen logotipoa. Espainiako mapa orokorra erabat garbia eta irakurgarria zen azkenez. Grafiko guztiek bere titulua bazeramaten eta itxura berri hau laster publikatzeko zegoen 'El Correo 2000' proiektuarena antza bazeukan jadanik.

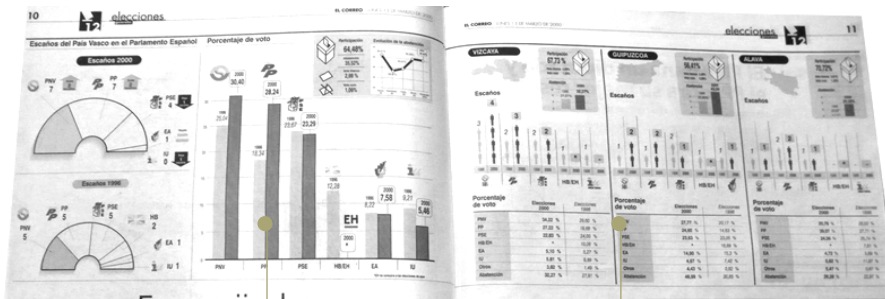

Zutabean kanpoko marra desagertu eta gainontzeko elementu dekoratibo ez beharrezkoak erabai

'Hautatu bana ikono bat' errepresentazio sistema ezin argiagoa berriro erabilia



Inoiz baino mapa argia eta garbiagoa prestatu zuten 2000.eko hauteskunde hautetara

2001eko maiatzeko hauteskunde autonomikoak izan ziren lehenak 'El Correo 2000' erremodelazio proiektua aurrera eraman ostean. Azalorriko grafikoan kolore anitz erabiltzen dira eta elementu grafiko nagusia argazkia da. Egun hartako emaitzetako grafikoetan tipografia eta estilo irizpide berriak indarrean ipintzeaz gain publikatutako grafiko guztiek inoiz baino argitasun gehiena dute. Inolako ornamentu edo ilustraziorik gabe. Guztiak sinadura barik agertzen dira eta ohiko infografiko handi eta ertainekin batera mini grafikoak ere agertzen dira berriro partidu politiko bakoitzaren botu eboluzioarekin. Testu taulak dira nagusi eta kasu honetan lehenengo aldiz atzeko gris tramek garrantzia galdu dute. Berriro, sinadurak desagertu dira infografikoetatik.



### 5.8.7.- Maketazio elementuen laguntza

2003an ospatutako udal hauteskundeetan aspektu oso interesanteak aurkitu ditzakegu. Berriro, 1999an bezala, infografikoa da azalorriko elementu grafiko bakarra, argazkirik gabe. Hiru kolore nagusi erabiltzen dira hemen -probintzia bakoitzeko datuak ezberdintzeko-. Eta barruko orrialdeetako gehigarri berezian lau urte aurrerago erabilitako infografiko nagusi berbera berriro erabilia izan zen. Infografiko berezi honen eboluzio garbia ikusi dezakegu. Berriro hautatuen argazkiak sartu dira, baina tratamendua asko hobetu da. Tipografia aldaketarik ez, baina logotipoen presentzia jeitsi eta, batez ere, goikaldeko titularraren marra beltza erabat desagertua zen. Infografiko honetan ere ikusi dezakegu infografiko guztiak orokorrean eta estatistika grafikoek konkretuki izan zuten aldaketa esanguratsua; marrazkien kanpo-





ko marraren desagertzea. Objektuak bere presentzia baka- rrik adierazten dira, ez 'kanpo' eta 'barruko' elementu bikoitzagatik. Hau guztia sinplifikazio prozesu orokorraren barruan. Udal hautes- kunde hauetan lehenengo aldiz kazetariak beraiek elementu grafi- koa sortzeko gai izango ziren.

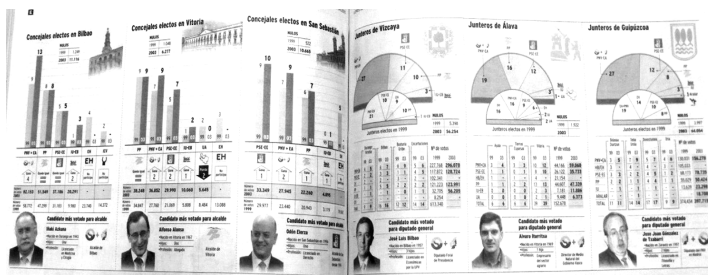

Lau urte aurrerago infografia departamen- duak landutako 31 minigrafiko haiek desa- gertu eta 'Quark'-ez egina, hau da, erre- daktoreen orrialdean bertan sartutako fitxa txiki batzuk agertu ziren. Guztira 35 datu fitxa txiki herrialde herrialde hautatutako zinegotzien kantitateak isladatzeko

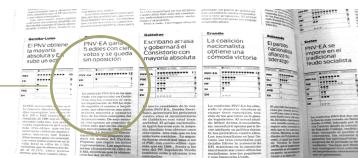
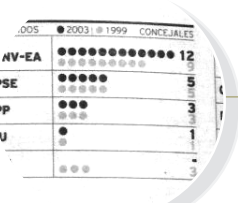

- 2004ko martxoko hauteskunde orokorretan publikatutako grafikoaren kopurua asko jeisten da berriro. Azalorriko bi infografiko txiki eta barrukaldeko beste bi handietaz aparte baka- rrik beste hiru grafiko oso txiki publikatu ziren. Lehenengo aldiz kolore beltza eta zuriaren arteko kontrasterik altuena erabili zen irabazle eta galtzaileen arteko diferentzia azpima- rratzeko. Infografiko guztiek 'El Correo' sinadura daramate.

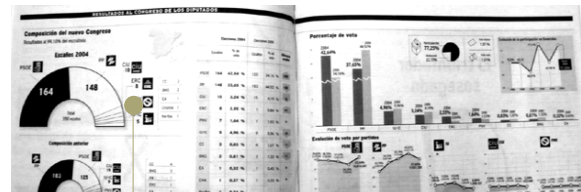

Zuribeltzeko kontrastea      Zutabe garbiak, kanpoko marrarik gabe

Eraberean, partidu politikoaren logotipoak uniformizatu eta guztiak negatiboz beltzaren gainean marraztuak izan ziren lehenengo aldiz

- Urte bereko ekaineko europar hauteskundeetarako hiru infografiko bakarrik burutu ziren. Berez, hauteskundearen osteko astelehenean ez zen gehigarri berezirik prestatu egunka- rian. Azalorrian grafiko txiki bat bakarrik prestatu zen eta barruko beste bi orrialde erdi- ko tamainakoak. Bion antza hiru hilabete aurrerago ospatutako hauteskunde orokorrekin landutakoak bezalaxeak dira. Berrito kolore beltza eta zuriaren kontraste handia da nagusi, logotipoak negatiboz marraztuta, grafikoak sinadura barik eta estatistikako zutabeak ez daramate kanpoko marrarik.

- 2005eko Europar Batasuneko erreferendumean tratamendu infografikoa oso antzekoa zen aurreko europar hauteskundeekin konparatuz. Berrito ez zen gehigarri berezirik prestatu eta azalo- rrikoetaz gain bakarrik beste bi infografiko prestatu ziren. Zuribeltza kontrastea desagertu eta berriro gris eskala ezberdinak erabiliak izan ziren. Probintziak probintziako datuak erakusteko erabilitako probintzien ikonoak oso argiak dira eta zuria da nagusi bi orrialde horietan.



Erabilitako fondo urdina orrialdearekin bat dator eta unitate eta horrek estabilita- tea ematen dio konjuntuari

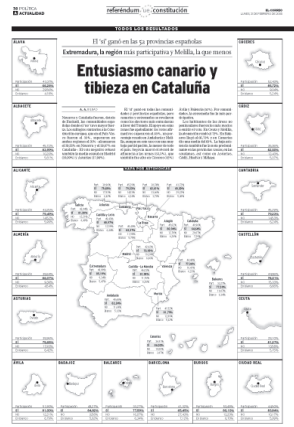

Publikatutako hauteskunde datuetako maparik argiena

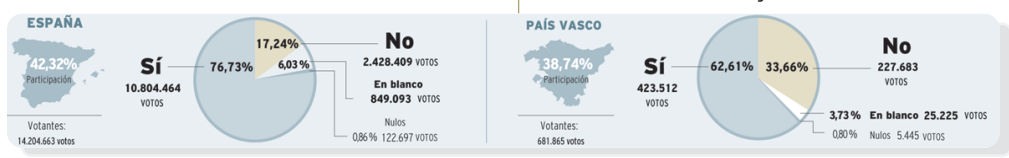



■ Bi hilabete geroago hauteskunde autonomikoetarako erabilitako infografikoak eta aurreko urteko hauteskunde orokorrekoak ia berdinak dira. Itxura kontrastatua (zuri/beltza) eta erabilitako hemizikloak oso antzekoak dira. Partiduen logotipoak berriro negatiboz marraztuta daude. Lehenengo aldiz, zutabeen ordez, puntuaz osatutako marra (parlamentario bana, puntu bat) sistema erabiltzen da. 2001etik aurrera emaitza elektoraleko infografiakoen eboluzioa bukatu eta bere pertsonalitatea aurkitu egin dutela dirudi.

■ 2007ko udal hauteskundeetan hautatu zinegotzi bakoitza puntu batez adierazteko sistema mantendu zen. Udaletxeen argazkia izan zen berriro elementu dekoratiboa, baina hiru euskal hiriburuetako emaitzak banandu egin ziren orrialde ezberdinetan guztiak infografiko berean ipini beharrean. Egun horretan ere lehenengo aldiz botu kopuruen eboluzio konparatiboaren ohiko grafiko zailari soluzio garbia eta gustuz irakurgarria eman zitzaion. Hona hemen zailtasun horiek nola konpondu ziren:

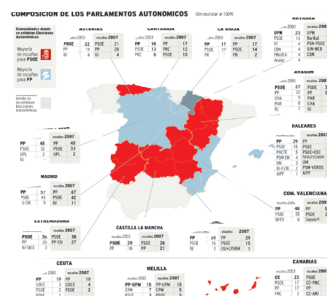

- Hurrengo komizioetan, 2008an, Espainiako Parlamentuko eskema osoarekin ilustratu zuten emaitzak. Aurretik agertu zen 'hautatu bana - puntu bat' sistema hemen isladatzen da hemiziklo berri batean, non 'tarta' sistema albo batera utzi eta eskainu guztiak adierazten diren, banan banan, 350ak.

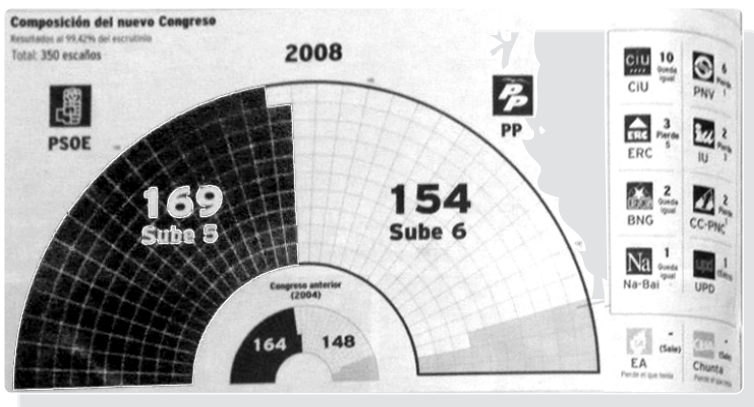

Logotipoak negatiboan berriro marraztuta agertzen zaizkigu. Infografiko nagusi hauek zuri beltzez inprimatu ziren, baina gainontzeko orrialdeetan kolorea bazegoen arren, urdin iluna baino ez zen erabili. Euskal hiru hiriburuen udaletxeen marrazkia baztertu eta argazki txikia sartu zen bere lekuan.

- 2009ko martxoan ospatutako euskal hauteskundeetan hainbat joera apurtzaile aurkitu dezakegu. Lehenengo aldiz azalorrian ez da agertzen infografikorik. Orrialdeko diseinuko elementu testualekin bakarrik daude indikatuta emaitza orokorrak. Baina,aldi berean, barruko gehigarri bereziko azalorriko elementu nagusi eta ia bakarra infografiko erraldoia da. Inoiz publikatu den handiena, hain zuzen. Eraberean, lehenengo aldiz ere partidu politiko ezberdinen proportzioak kolore propio batekin adierazita agertzen dira. Honela; EAJ-ren emaitzak berdez, PSE-renak gorritz, PP-renak urdinez, EA-renak berde argiz, EB-renak morez, UPyD-renak arrosaz eta Aralarri horia egotzi zaio. Kolore hauek mantendu ziren barrukaldean, kolorez inprimatutako orrialde bakarra -laugarrena- gehigarri osoan infografiko bati dedikatu baizaito. Gainontzeko guztiak zuribeltzez inprimatu ziren. Garrantzi handia eman zitzaion koloreari edizio hartan eta horregatik laugarren orrialde horren arabera ordenatu ziren gainontzeko mami guztiak. Jauzi kualitatiboa suposatu zuen honek aurrekoekin konparatuz. Azpimarratzekoa da berriro partidu politikoen logotipoak kolore bakar batean marraztu zirela, beti negatiboan, eta kolore beltza albo batera geratu zela edizio honetan.

Zazpi partiduei egotzitako koloreak mantendu ziren barrukaldeko grafiko nagusian ere. Aurreko egunetan inkestean aurrikuspen datuetako grafikoetan ere honela egin zen

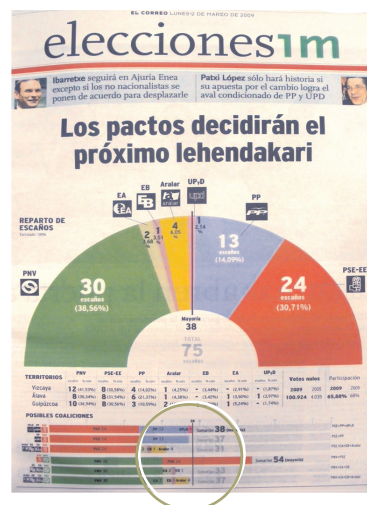

Behelaldean oso bisualki analizatzen dira koalizio posibleak gehiago absolutua lortzeko eta koloreen erabilpena ezin beharrezkoagoa suertatzen da

- Hiru hilabete geroago europar hauteskundeetarako lehenengo aldiz grafikorik ez zen erabili ez azalorrian ezta gehigarriaren azalorrian ere ez. Hala ere, martxoko nobedade horietako batzuk errepikatu egin ziren; partidu politiko bakoitzari kolore ezberdin bat egotzi eta horrekin adierazi ziren berriro. Eta ez bakarrik infografikoen datuetan, testu taula erraldoietako titularretan ere bai.



### 5.8.8.- Ondorioak

Behin hauteskunde guztien ondorengo infografikoak aztertuta, honako lau ondorio hauek ateratzen digutu:

- a) Hauteskundeen emaitzetako infografikoen itxurak eta egituraketaren eboluzioak egunkariaren gainontzeko grafikoen garapen antzekoa erakusten du. Grafiko hauen garapena beste ataletan ikusitako aurrerakaden islada dira ere. Horregatik, arreta deitzekoa da nola komizio bakoitzaren emaitzen infografikoak aurrean ospatutakoa-rekin dute antza gehiago hauteskunde berak izandakoekin baino.
- b) Hain data bereziak izanda eta gai garrantzitsua, egun horretako grafikoen ekoizpena zabalagoa da ere kasu guztietan. Infografia Departamenduko kide guztien partaidetzarekin batera, erabilitako espazioa ere hazten da proportzionalki errekurtsioen erabilerarekin. Honekin batera, infografiko estatistiko hauek garai bakoitzean egunkariaren gaitasunak erakusten dituzte.
- c) Lehenengo edizioetan infografiagileek ahalik eta infografiko gehien egiteko grifia erakusten dute. Kuantitatiboki koadro asko egingo dira 80. eta 90. hamarkadetan. Bigarren fase batean, ordea, grafiko horien presentzia egonkorragoa bihurtzen da. Infografikoak garbiagoak izaten hasiko dira eta kalitate gehiago ematen, kantitate baino. Zentzu honetan, oso argia izan zen nola infografia departamentutik kanpo sortutako diseinu eta diagramazio elementuek –taulak eta fitxak- infografia atalaren lana erraztu eta arindu zutela eta infografiko hobeak publikatzeko lagundu zuten.
- d) Kolorearen agerpenak ez zuen eraldaketarik suposatu datuen konplexutasunaren sinplifikazioan, bai ordea zenbait infografikoen irakurketan, baina ez da izango 2009ko hauteskunde autonomikoak arte, Josemi Benítezen esku, jauzi kualitatibo bat gertatuko dela eta kromatismo ezberdinen erabilera grafikoen komunikatzeko gaitasuna multiplikatu da oso kasu zail horretan.



## 5.9.- El Correo 2000 eta infografiako 'Estilo liburua'

### 5.9.1.- Sarrera: 'El Correo 2000' birmoldaketa.

2000. urtean egunkariak eraldaketa handi bati ekin zion. Birdiseinu estetikoak ez ezik, errotatiboaren erredakzioaren estruktura eta hierarkia ere aldatu zen. Lehenengo aldiz 'Erredakzio-Mahaia' sortu zen, non zuzendariordeekin batera, Arte zuzendaria eta Fotografiako zuzendariak ere jezartzen ziren. Guztira, zazpi pertsona erredakzio solairuaren erdian kokatuta zegoen mahai honetan. Bere lana gainontzeko sailetako aktibitateak koordinatzea zen. Saila hauek 4 multzo handitan birbanatu ziren:

IZENDAPEN BERRIA

AURREKO IZENDAPENA

'Ciudadanos'

Local / Nacional

'Actualidad'

Política / Opinión / Internacional / Economía

'Cultura y Sociedad'

Cultura / Sociedad

'Deportes'

Deportes

Eraberean, 'El Correo Digital'-aren atala sendotu egin zen eta garai hartan 'Grupo Correo'-ko gainontzeko egunkarietako erlazioa eta kolaborazioa sendotu egin zen. Taldeko egunkari guztien artean mamiaren konpartitzea errazteko Bilboko egoitzan 'konsul' izendatu zuten erredaktore bat. Honen funtzio nagusia zen egunero publikatuko ziren gaiak, mamiak, argazkiak eta infografikoen aurreikuspenak prestatzea goizaldetik, eta arratsaldean koordinatzea mami guzti horien konpartitzea egunkari ezberdinen profesional artean.

### Birdiseinua

Zazpi hilabetez prestatu zen ere egunkariak bizi duen birmoldaketa grafikorik garrantzitsuenetakoa. Garai hartan Arte zuzendaria Jesús Aycart zen. Birdiseinua agentzi bati enkargatu zioten eta beronen izenean Diego Zúñigak burutu zuen. Beronek hartu zueh, hain zuzen, Arte zuzendaritzako kargua hurrengo urtean, Aycart 'ABC' egunkariaren Arte zuzendaritzara pasatu zenean. Infografia atalaren aldetik ez zen aldaketarik gertatu bere egituran, honela geratu zen 'El Correo'-ko erredakzioaren estruktura:

'El Correo'-ko  
erredakzioaren  
estruktura berria

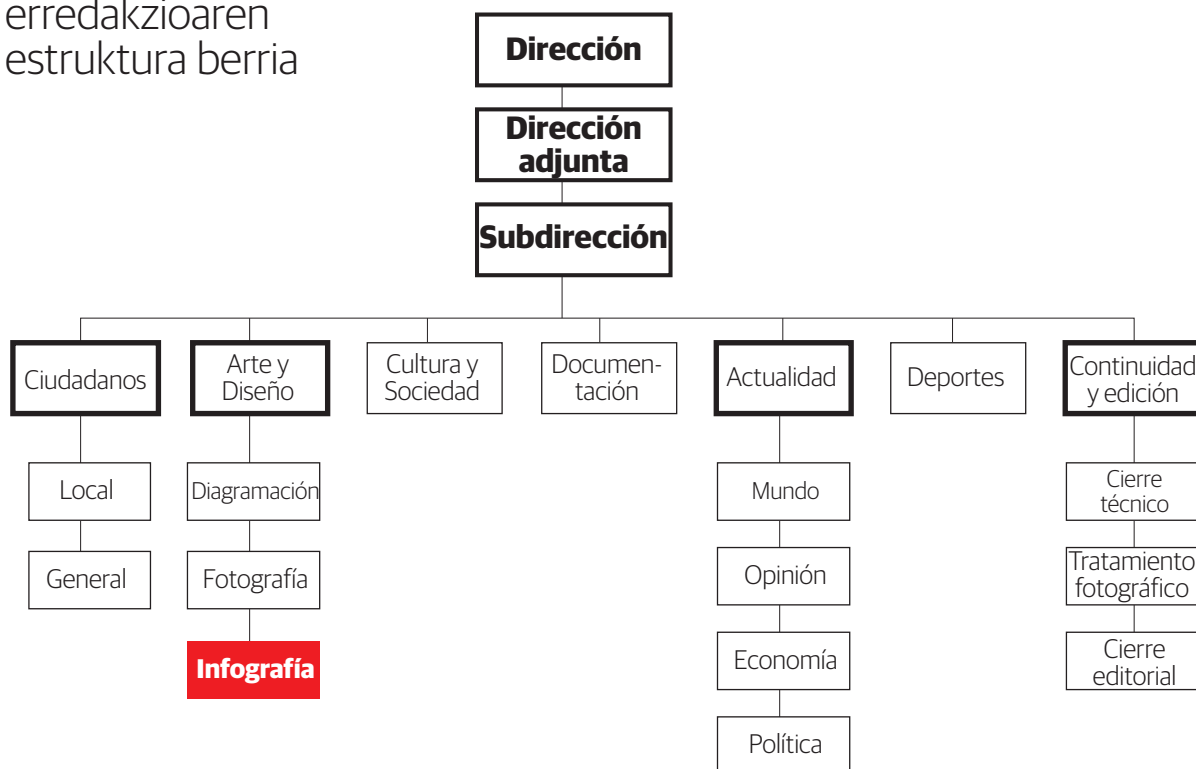

## 5.9.2.- Infografiako Estilo liburua

**a) Orotarikoak:** Lehenengo aldiz egunkariaren historian grafikoei buruzko irizpideak estandarizatzeko saiakera egin zen. Garai hartako infografiako zuzendariak, Javier Zarracinak, txosten batean definitu egin zituen 2000. urtetik aurrera egingo ziren infografiko berrien aspektu tekniko eta bisual oinarritzkoak. Lehenengo aldiz 'El Correo'-ko barne dokumentu batean agertzen infografikoen definizio bat: "...*Berritasunezko informazioen errepresentazio bisualak ditugu infografikoak. Argazkiak eta testuak konplementatzen erabiltzen dira irakurleari datuak era bisualean erakusteko...*"<sup>(1)</sup>. Eta jarraian infografikoen ondorengo bost ezaugarri orokor hauek aipatzen zituen:

### 1 Elementu independenteak

Infografikoak orrialdeetan elementu konpaktua dira, hau da, irakurri eta ulertu ahal behar izaten dira bere kabuz, inolako testuarekin batera publikatu balira bezala. Horregatik ere, beti titulu eta azpititulu edo sarrera deskriptiboa behar dute

### DERRUMBE EN VALDECILLA

El revestimiento de la fachada noroeste del pabellón de Traumatología, modificado hace apenas un año, se desplomó sobre el edificio anejo que alberga la zona administrativa y quirófanos. Cuatro personas murieron aplastadas por toneladas de cascotes.



### 2

#### Fotografiak

Argazkirik sartzekotan, elementu informatibo eta integratua izango da beti. Inoiz ez dekorazio huts bezala grafiko baten atzekaldean

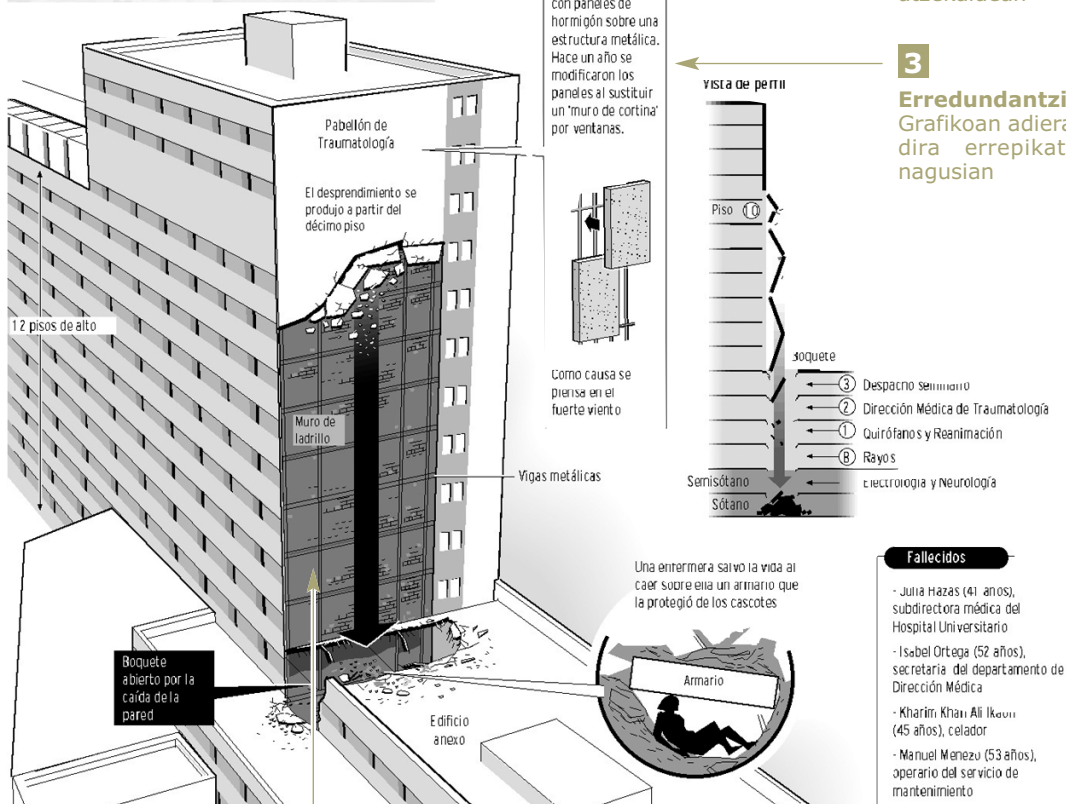

### 3

#### Erredundantzia

Grafikoan adierazitako datuak ez dira errepikatuko behar testu nagusian

### 4

#### Deigarritasuna

Bi zutabe baino gehiagoko tamainako grafikoetan beti elementu menperatzailea egongo da, nola-baiteko inpaktu bisual batekin, baina beti balore informatiboarekin

### 5

#### Ahalik eta testu gutxien

Nahitaezko testua sartuko da bakarrik. Permititzen dira Laburdurak eta zenbakiak digitoetan. Testuari dedikatutako espazio totalak ezin du grafikoaren %30 baino gehiago hartu, tauletan izan ezik

(1) 'Libro de Estilo de Infografía', El Correo-ko barne lanerako txostena. 2001. 1. orr.

## b) Grafikoen presentziari buruzko lau aipu:

Infografikoen presentzia, tamaina eta funtzioari buruz lau ebazpen garrantzitsu egiten ditu Estilo Liburuak. Javier Zarracinak honela gauzatzen zuen garai hartan infografiagileen kezka nagusiak haien lanari buruz. Dekorazio baino, produktu informatiboa kontsideratzea nahi zuten eta honela laburbiltzen zen honako lau iritzi hauek.

### 1 Dekoraziorik ez, informazioa baizik

Infografikoen tamaina erabakitzeko beronek dakarren informazio multzoa izan beharko litzateke. Ebazpen honekin Infografia Saileko zuzendari ohiak grafikoen tamaina esajeratuen kontra agertzen zen. Horretarako, aldeztu egin beharreko dokumentazio lana errebindikatu ez ezik, grafikoen funtzio garrantzia aldarrikatu nahi zen. Honako adibide hau jartzen zuen Zarracinak:

#### Cómo hacer una cámara oscura



"...Grafikorik onenak helburu zehatz bati erantzuten diote eta begirada batez irakurtzen dira..." (2)

### 2 Formatu laukiak ekiditu behar

Grafikoen irakurketa ordenari buruz honako ebazpen esanguratsua aurkitzen dugu Estilo Liburuan. Zarracinaren aburuz, infografikoek "mini-orrialde" bezala funtzionatzen dira. Hau da, barneko hierarkia eta elementuen orden propioa badaukate. Kontatu beharreko istorioa ordenatu egiten da bere barruan. Hori dela eta, irakurketa bertikala ala horizontalaren alde agertzen zaigu, eta forma laukien kontra.



"...Forma altuak eta horizontalak egokiagoak dira. Formatu laukiak ekiditu behar dira..." (2)

### 3 Irakurketa azkarra

Errekurtsoen optimizazioa eta berriro informatzeko funtzio definituan insistitzen da Estilo Liburuan beste ikuspegi batetatik: irakurketa denbora. Infografikoak ahalik eta lasterren ulertu eta dekodifikatu beharra dira. Zentzu honetan, Zarracinak honako ebazpen gogorra egiten du elementu superfluen kontra: "...edozein testu edota elementu superfluoak editatu gabe helburu honen kontra izango da..." (2).



"...Irakurleak kapaza izan behar du grafikoaren mamiaz jabetzea 30 segundu baino gutxiagotan..." (2)

### 4 Ilustrazioa ala grafikoa?

Bata eta bestaren arteko konfusioa nabaria da erredakoreen artean, Zarracinaren iritziak. Horregatik argi ezberdindu nahi ditu biak. Ilustrazioa "gai baten interpretazio artistikoa da". Gaia delikatua denean –adib. SIDA, tratu txarrak, etab.– eta ez dago datu nahiko grafiko bat buruzteko bezala, hobe da ilustrazio bat enkargatzea, infografiko bat 'handi-mandia' bihurtu baino informazio ez inportantearekin. Grafikoen handitze eta 'loditze' hutsaren kontra agertzen zaigu Infografia Saileko zuzendaria kasu honetan.

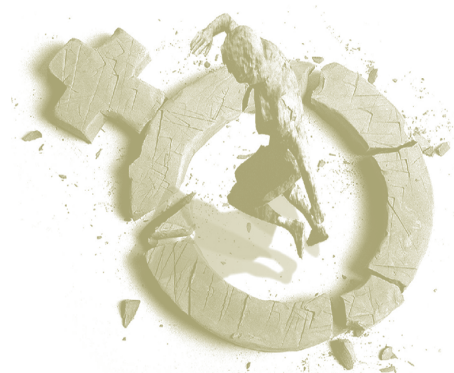

"...Ilustrazioek ez daramate datu ezta informaziorik..." (2)



### c) Grafikoen sailkapena eta beraien ezaugarriak

Lau motatako grafikoak aurrikusten dira Estilo Liburuan:

- c.1.- **Mapak**
  - c.1.a.-Kokatzailleak
  - c.1.b.-Mapa ilustratuak
  - c.1.c.-Hiriko mapak
- c.2.- **Estatistikoak**
  - c.2.a.-Barrak
  - c.2.b.-Tartak
  - c.2.c.-Fiebrekoak
  - c.2.d.-Taulak
- c.3.- **Diagramak**
- c.4.- **Formato handikoak**

Bakoitzaren berezitasunak eta ezaugarri teknikoak azaltzen dira txostenean. Alde batetik infografistei zein erredaktoreei zuzendutako ebazpenak, non alde batetik grafiko mota bakoitzaren funtzioa eta helburu nagusiak definitzen eta, bestetik, zatiak eta elementu bisual identifikagarriak aipatu baita teknikoki deskribatzen ere. Banan banan honela ezartzen dira txostenean:

#### c.1.- Mapak

Berez, notizia orok eraman lezake mapa bat. Txostenean honela adierazten da irizpidea zeinetan erabili behar den: "...Gertaeraren kokapena **irakurleak erraz errekonozitu ezin duen** notizia guztiek mapa txki batekin batera publikatu beharko lirateke ..." (3).

##### c.1.a.- Kokatzailleak.

Bere funtzioak hiru motatakoak direla esaten digu Zarracinak txostenena. Alde batetik, berri bat geografikoki lokalizatzea da, bestetik ibilbideak adieraztea eta, azkenik, distantzia erlatiboak erakustea. Hona emen grafiko mota hauen inguruko jarraipideak:



(3) 'Libro de Estilo de Infografía', El Correo-ko barne lanerako txostena. 2001. 4. orr.

## Toponimoen ezaugarri tipografikoak

Gehienak letra xehez indikatzen dira, Herrialdeak, kiriburuak edota ozeanoak bezalakorik izan ezik. Azken hauek daramate kurtsiba bakarra. Guztiak letra beltzez aurrikusten dira. Ikono sinpleak (laukia eta zirkulua) hiriak indikatzen dira. Letraren tamaina handiagoa da ere elementuen presentziaren larritasunaren arabera.

PAIS  
Región, provincia

■ CAPITAL DE PAIS Ó LUGAR PRINCIPAL DE LA NOTICIA

□ Capital de provincia, ciudad importante

○ Ciudad, pueblo

Carreteras:

MARES, OCEANOS, CONTINENTES, GRANDES ACCIDENTES

Montañas, lagos, accidentes geográficos

### c.1.b.- Mapa ilustratuak

Bere funtzioa ez da hain kokatzailea, baizik eta berria kokatzen den eskenatokiaren ezaugarriak azalaraztea. Lan eta esfortzu handiagoa daramate ere. Normalean tamaina handiagoak izango dira ere, baina mapa ilustratu hauei aurre egin ahal izateko informazio kartografikoa eta bisual gehiago eskuratu beharko da hasi baino lehen.

Tamaina gomendagarria:  
**Gaiaren arabera**

Grafikoaren fokapena, eta elementuak zein **perspektiba** informazioaren arabera erabakiko dira

Infografikoaren perspektibaren araberabatzutan ez da posiblerik izango eskala adieraztea

#### NUEVO PARQUE COMERCIAL

Proyecto de hipermercado en Echávarri Viña

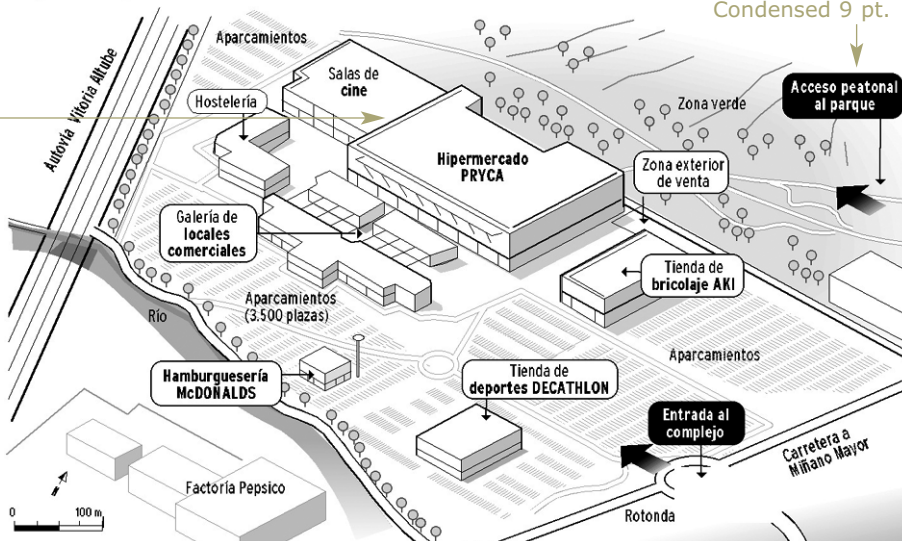

### c.1.c.- Hiriko mapak

Aurreko bien arteko tarteko soluzioa ditugu kalez kaleko mapak. Eskala handiagokoak ditugu berauek eta hona hemen bere itxura zehaztua Estilo Liburuan:

Titulua. Civica  
Black Condensed.  
12 pt. %100

#### DESFILE EN EL ESPOLÓN

Recorrido del XII desfile de Carrozas de Carnaval en Logroño



Kaleen izenak.  
Civica Light  
Condensed 8 pt.

Kaleak zuriz

Fondoa kaleetan.  
Fusia %20tik zurira

Nabarmendu beharreko ibilbidea edo puntua beltzez kontrastatu behar da

Maparen klabea edo legenda

Horario de paso					
C/Jorge Vigón	18.30	C/María Regina	19.05	C/Avda. de la Paz	19.30
C/Vara de Rey	18.45	C/Torre Yuste	19.15	C/Padre Claret	20.00

## c.2.- Estatistikoak

Kantitateak eta datu numerikoak adierazteko erabiltzen dira infografiko estatistikoak. El Correo 2000-eko Estilo Liburuan ohiko lau motak aipatu eta deskribatzen ziren. Batez ere, itxura grafikoa eta elementu tipografikoak jorratzen ziren.

### c.2.a.- Barrak

Kantitateen konparaketa erraztea da grafiko honen funtzioa. Bai zutabetan zein barra horizontalen bitartez, bakoitzak kantitate bana erakusten du eta luzeeraren arabera. Estilo liburuan hainbat tamaina posible aurrikusten ziren grafiko mota honentzat. Hala ere, egunkariaren testu zutabe (5 zentimetro) bakoitzeko gehienez lau barra erabiltzea gomendatzen zen. Tamaina gomendatua zutabe bat edo bikoa da.

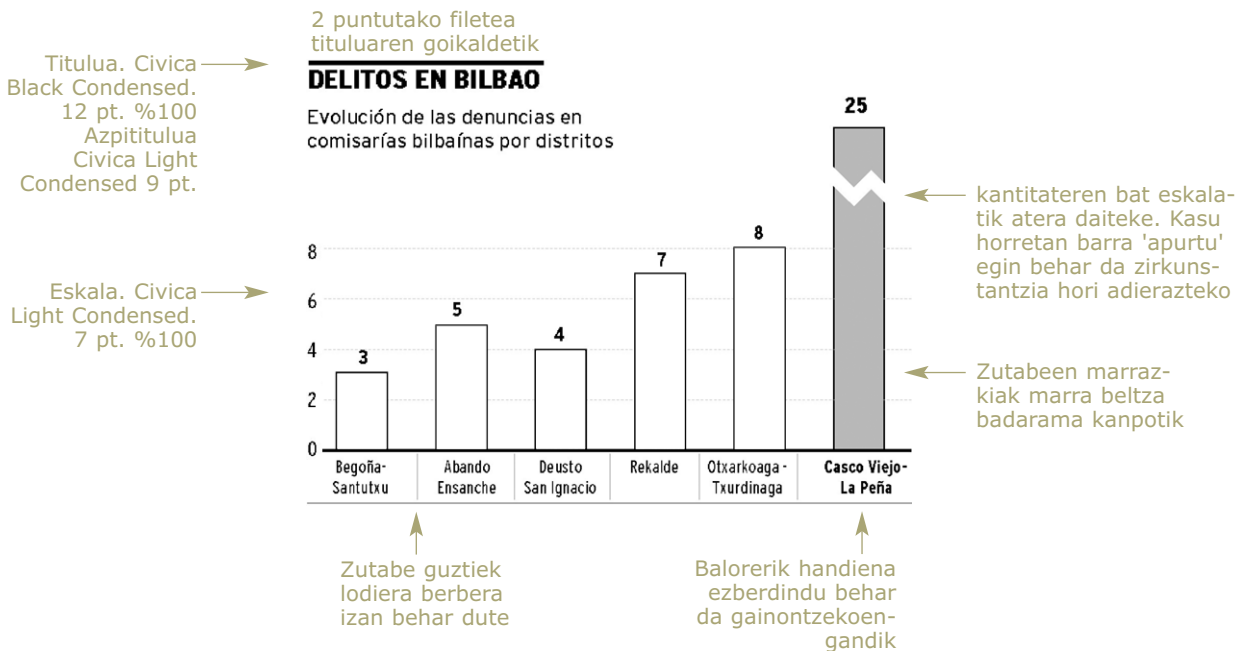

### c.2.b.- Tartak

Kantitateen konparaketa erraztea da grafiko honen funtzioa ere, baina kasu honetan datu horiek totalarekiko duten presentzia edo eragina nabarmentzea da gakoa. Bere forma zirkulara da, zeinek %100a isladatzen duen eta non zati bakoitzak aldare baten balioa erakusten duen. Zati horiek gehienez 8 izan daitezke, eta kolore edo tramaz ezberdintzea ez da gomendatzen. Tamaina gomendagarritzat: zutabe bana tarta bakoitzeko.

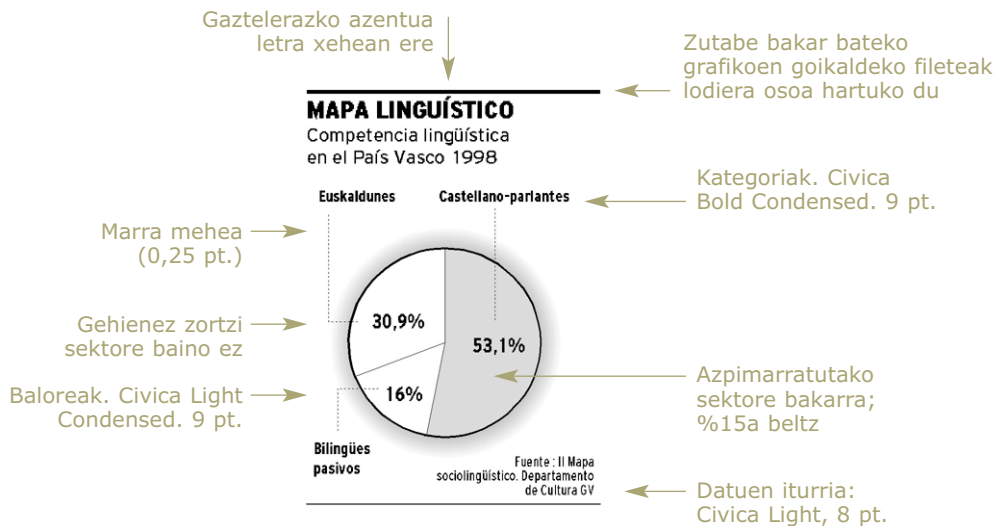



**c.2.c.- Fiebrekoak**

Grafiko mota honek aldaera baten eboluzioa denboran zehar erakusten du. Koordinatu kartesianen itxura daukate, non 'x' ardatzak denbora indikatzen duen eta 'y' ardatzak balio horien garapena denbora epe baten barruan. Estilo Liburuan aipatzen den zailtasun nagusia infografiko mota hauek prestatzerakoan balio guzti horiek ezagutu behar direla da, nahiz eta gero grafikoan bakarrik batzuk aipatuko diren zenbakiz. Tamaina gomendatua zutabe bat edo bikoia da.

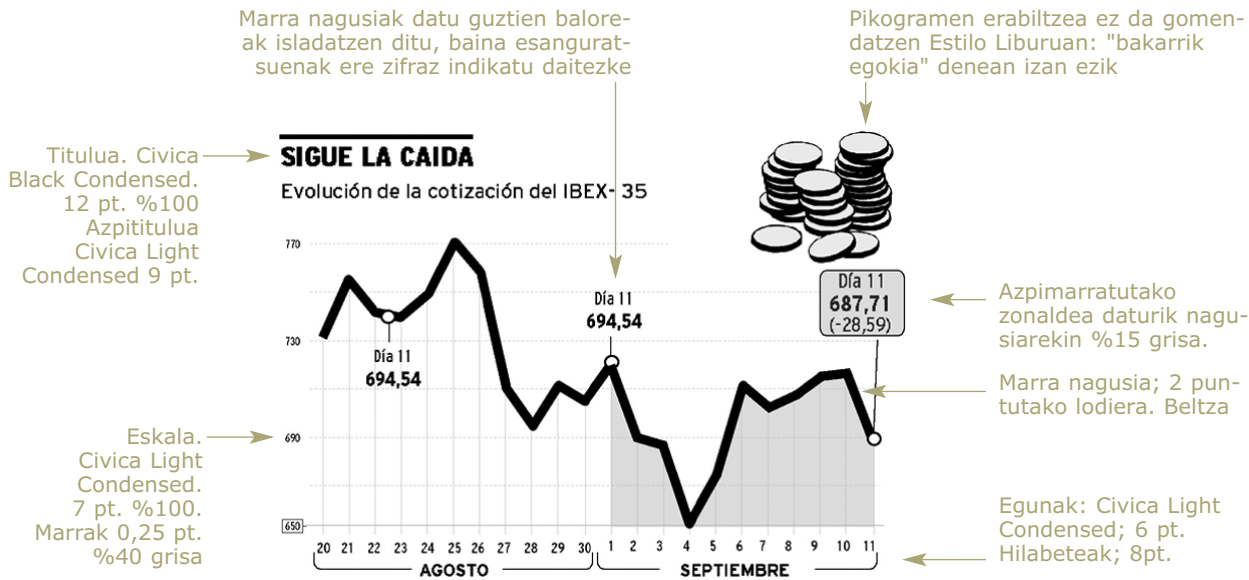

**c.2.d.- Taulak**

Testua eta zenbakiak era gurutzatuan adierazten dute taulek. Lerroak eta tabulatutako testu zutabeen bitartez ordenatzen dute informazioa eta datuek. Estilo Liburuan adierazten denez, taulek ez dute balio ilustratzeko, baizik eta beste moduz aurkeztu ezin daitezkeen datuak adierazteko. Berrito tamaina gomendatua zutabe bat edo bikoia da, beti datuen kantitatearen arabera.

**INVERTIR EN ALAVA**  
Principales multinacionales en Alava por países

PAÍS	EMPRESA	PARTICIPACION	TRABAJADORES
Alemania	Mercedes Benz	100%	3.350
Francia	Michelin	100%	3.100
EEUU	Guardian Llodio	100%	673
Suecia	Ibercaucho	100%	232
Reino Unido	Quinton Hazell (Lipmesa)	100%	211
Corea	Daewoo	100%	164
Suiza	Miko	100%	145
Bélgica	Bonduel (Areitio)	100%	114
Holanda	Terrain	79%	110
<b>TOTAL</b>	-	<b>Media 85%</b>	<b>7.890</b>

Fuente: Listado de Empresas

**c.3.- Diagramak**

'El Correo'-ko infografiako 2000eko Estilo Liburuan honela definitzen zen infografiko mota hauen funtzioa: "...objektu edota prozesu baten barneko e-  
 struktura edota funtzionamen-  
 dua azaltzea elementu deskriptiboen bitartez (mozketak, transparentziak, geziak, marra zinetikoak, etab.). Testu soila edota argazkiekin bakarrik azaltzeko zailak izango zitezke-  
 en gaiak erakusten dituzte..."<sup>4</sup>. Honako bi hauek aurkezten ziren adibide gisa:

Titulua. Civica Black  
 Condensed.  
 12 pt. %100  
 Azpititulua  
 Civica Light  
 Condensed 9 pt.

**LOS NUEVOS CONTENEDORES**  
 Proyecto de contenedor de basuras ecológico para Vitoria  
 presentado por la empresa francesa Masterfiel

Objektuen tamainak konparagarriak izateko komeni da alboan pertsonak edota objektu ezagunak marraztea (txanponak, animaliak, etab.)

Transparentziak eta objektuen gainazaleko mozketak erabilgarriak badira ere

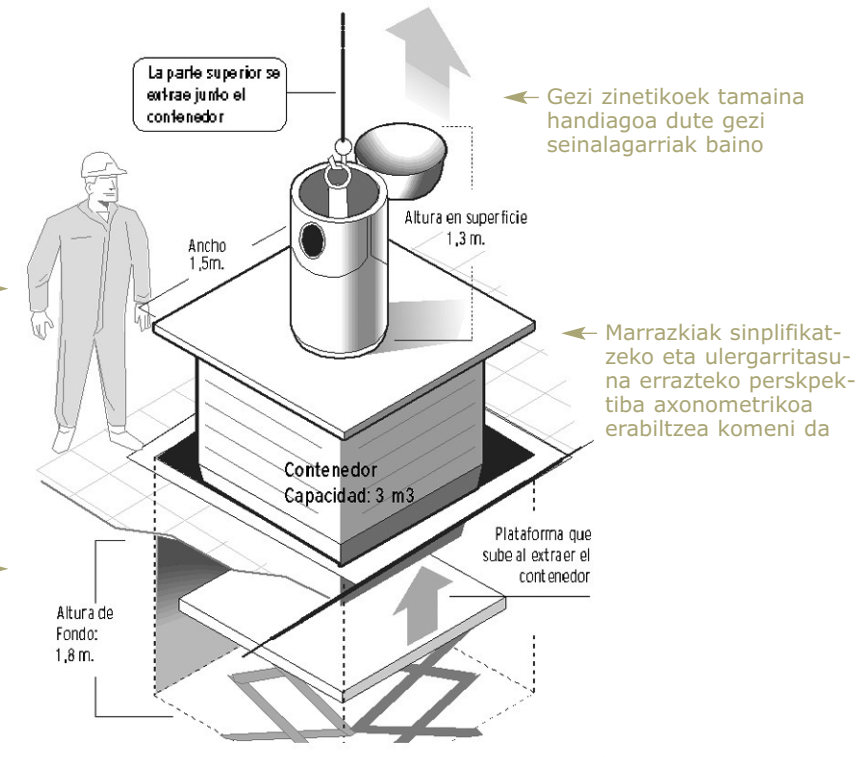

Forma, tamaina eta estilu oso ezberdinak izan dezakete diagramak, gaiaren arabera, baina beti "sinpletasunerantz jo beharra" dutela azpimarratzen zen Estilo Liburuan.

Titulua eta sarrera negatibon eskenatokia iluna bada (gauean gertatutako istoriak edota espazioari buruzkoak)

Argazkiak eta marrazkiak konbinatu daitezke azalpenak errazteko

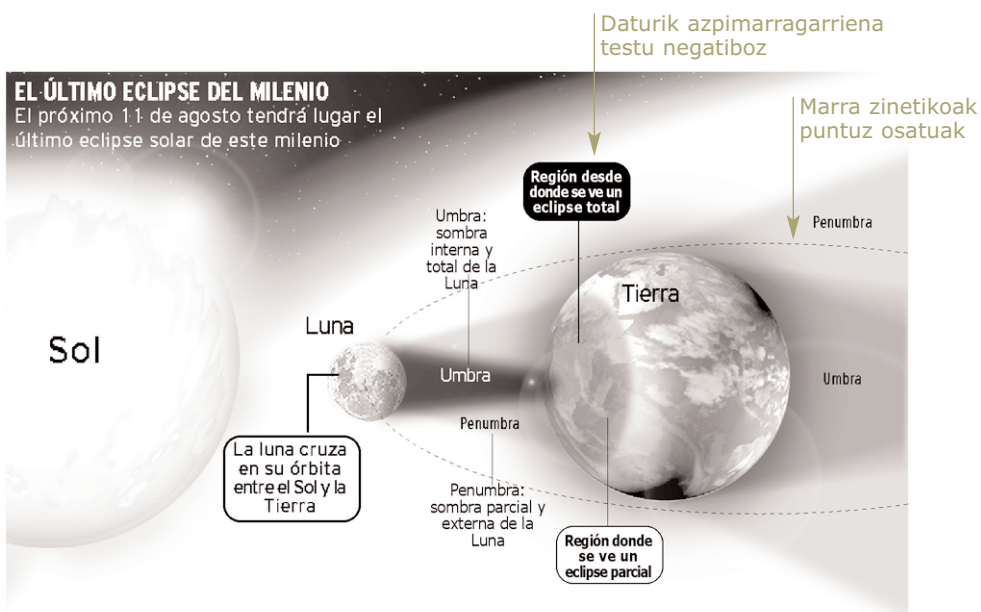

(4) 'Libro de Estilo de Infografía', El Correo-ko barne lanerako txostena. 2001. 5. orr.

**c.4.- Formato handikoak**

Bitarteko eta esfortzu gehienak daraman infografikoa dugu honako hau. Bere funtzioa dugu notizia edota erreportai baten oinarritzko aspektuak kontatzea grafikoki. Mota honetako infografikoetan ezinbestekoa da dokumentazio eta editatze lan zaindua izatea. Horregatik, Estilo Liburuan ezartzen da halakorik burutzerakoan bakarrik "informazio nahikoa denean egin daitekeela".

Irakurketa ordena funtzekoa dugu grafiko handietan. Beronek baldintzatuko du marrazki eta azalpen osoaren egituraketa

Titulua eta sarrera ezinbestekoak dira grafiko mota handi hauetan

**LA VERSIÓN DE INTERIOR**

El Departamento de Interior hace públicos los detalles de la operación antiterrorista en Gernika, en la que resulto muerta Inazia Zeberio

**2** Losertzainasentran en el piso y registran cuarto por cuarto. Al llegar al final del pasillo la activista entorna la puerta y dispara tres veces

Angulu ezberdinetatik prestatu daitezke azalpenak. Kasu honetan, kokatzaile batek laburbiltzen du eskema goitik ikusita

Perspektiba konikoak dramatismo eta itxura larriagoa ematen dio marrazkiari

**1** A las 2:00 h. los agentes toman posiciones. Un crujido de la escalera despierta a Inazia Zeberio, que corre por el pasillo al cuarto de sus compañeros

El tiroteo se realizó a una distancia menor de 1,5 m.

Uno de los disparos impacta en la pared del pasillo, rebota y alcanza a un agente en el brazo

Otro disparo impacta a bocajarro en el escudo antibalas que protege a los ertzainas

La tercera bala alcanza el marco de la puerta contigua

La activista realiza 3 disparos

Patxi Marqués permanece en la habitación sin oponer resistencia

Todo el tiroteo se desarrolla en tres segundos

**3** Los ertzainas repelen la agresión y la activista cae mortalmente herida

Al caer se gira instintivamente a la derecha. Este movimiento y la caída del cuerpo van cerrando la puerta

Los once impactos son frontales o frontolaterales

Siete disparos impactan en el brazo derecho

Mientras cae, un proyectil le alcanza en la rodilla, sale por el muslo y penetra en el abdomen

Antes del tiroteo Iñaki Bilbao se lanza armado por la ventana al patio interior, donde es detenido

Domitorio de Iñaki Bilbao y Pabli Marqués

Habitación-almacén

Habitación

Tendedero

Baño

Cocina

Entrada

Salón

Domitorio de Inazia Zeberio

C/Pablo Picasso

Patio interior (intento de huida de Iñaki Bilbao)

Inazia Zeberio avisa a sus compañeros

Los fragmentos de la reconstrucción en vídeo realizada por Interior

Argazkiak ere sartu eta marrazkiarekin konbinatu daitezke

Bigarren mailako azalpenak bezala, 'azpi-grafikoak' ere gehitu daitezke



## 5.10.- Vocento taldearen egunkarietako Infografia departamentuak

### 5.10.1.- Sarrera: departamendu ezberdinak, emaitza ezberdinak

'El Correo'-ko infografia departamendua albo batera utzita, Vocento Taldearen gainontze-ko egunkari erregionaletan grafikoaren sortze prozesua oso irregularra zen. Eginkizun honi jardunaldi osoz dedikatutako profesionalak oso gutxi ziren. Horregatik, errotatibo bakoitzaren estiloa eta eguneroko infografikoaren ekoizpena erabat ezberdina zen. 2004ean idatzitako barne txosten batean, egoera hau 'kaotikoa' eta erabat deskoordinatutzat jotzen zen. Departamendu bakoitzak "era isolatuan" lan egiten zuen, amankomunezko helbururik gabe eta haien arteko komunikabide egonkorrik gabe. Batzuek kanpoko agentziak erabili egiten zituzten, baita 'free-lance' kolaboratzaileak ere.

Egoera honetan, 'El Correo'-ko departamenduan burututako infografikoek gainontze-ko errotatibo guztiei bidaliak ziren eta, honela, Vocento Taldearen 'barne agentzia' bezalako lana burutzen zuen Bilboko egunkariak.

Hurrengo orrialdeetan egoera hau aztertzen da Vocento Taldearen egunkari ezberdinetan. Ikerketa 2003-2005 urteetan burutu zen, hau da, 2000. urtean aurrera eraman zen 'Plan Renove'-ren ostean. Estilo bateratasun prozesua suposatu zuen 'Renove' horrek eta horri esker Talde osoaren egunkari ezberdinen itxura, formatoa eta mamien koordinazio lana egin zen. Urte horretatik aurrera, adibidez, tipografia berbera erabiltzen hasi ziren talde-ko egunkari guztien infografikoetan. Hala ere, errotatibo bakoitzaren grafikoaren ekoizpena eta kalitatea oso ezberdina zen, beti bertako pertsonen griña, interesa, gaitasunak eta nahien arabera. Jarraian errebasoa egingo diogu nola zegoen egituratuta departamendu bakoitza

## EL COMERCIO

### 5.10.2.- El Comercio de Gijón

Arteko Zuzendari berria zen, David Fernándezen grina zela eta, egunkari honek bultzakada handia eman zion bere ekoizpen grafikoari 2000. hamarkadaren hasieran. Edizio Mahaiak lan prozesu hauei ekin zion kalitate eta presentzia handiko infografikoak prestatzeko. Helburu horrekin Susana García infografiagilea kontratatu zuten. Beronen nahia eta gogoaren poderioz egunkariak aurrerakada handia eman zuen esparru honetan. Hala ere, infografista honen dedikazio maila jeisten zen diseinuko gainontze-ko kideen bajak edota oporrak bete behar zituen garaietan. Garcíaekin batera bigarren profesional batek, Luis Suárezek ekonomiako taulak, mapak edota grafiko sinpleagoak ere burutzen zituen.

Susana García  
Infografista

'El Correo'-ko grafikoak ere erabiltzen zuten egunero, eta bertatik prestatutako estilo liburuari eutsi egin zioten. Gainera, Bilboko infografistekin harreman estua mantentzen dute.

Eraberean 'Vocento'-ren datu baseari esker jaso daitezkeen infografiko eta bestelako elementu bisualen erabilera etengabekoa da egunkari honetan.

Tokiz-tokiko gaiak aztertzerakoan kalitate maila altuko infografikoak burutu ditu 'El Comercio'-k. Eraberean, kobertura zabalagoa duten bestelako gaiak ere arrakasta osoz tratatu ditu ere. Adib. Fernando Alonso piloto asturiarraren partehartzea 'Formula Uno'-ko munduko txapelketan.

**CARACTERÍSTICAS DEL NUEVO R24**  
Renault ha modificado el chasis y el motor de su monoplaça para adaptarse a las exigencias de la FIA

**■ Alerón trasero**  
Las nuevas reglas de la FIA para reducir la velocidad han provocado que sea más estrecho y con dos únicas piezas transversales

**■ Escapes**  
Menos pronunciados y más inclinados, fruto de la modificación del diseño del motor

**■ Tapa del motor**  
La cresta superior y su ángulo es más elevado y el pequeño alerón adicional llama más la atención

**■ Lateral**  
Mucho más inclinado y estrecho, ha incorporado unas branquias para evacuar mejor el calor del motor

**Perfil de la tapa del motor**

2004 2003

**■ Pontones**  
Longitudinalmente más cortos, han recibido una ondulación hacia adentro para reducir la resistencia

**■ Deflectores**  
Han tenido que adaptarse a la nueva forma de los pontones, por lo que son más pequeños y acabados en punta

**■ Morro delantero**  
Ha dejado atrás su forma piramidal por una cónica, más estrecha y redondeada, que le da al coche una mejor aerodinámica

**■ R24**

Motor: V10 a 72 grados, 2.998 cc, 850 CV a 18.000 rpm.  
Peso: 600 kg. (piloto incluido)  
Velocidad max: 365 km/h  
Coste: 1.500.000 €  
Aceleración: 0-100: 2,5 seg.  
Frenada: 100-0: 0,9 seg.

**■ Características del R23**

Motor: V10 atmosférico con cilindrada de 3 litros  
Ángulo de la "W" abierta: 4 válvulas por cilindro  
Peso: 600 kg  
Velocidad max: 360 km/h  
Coste: 1.264.000 €

## LA RIOJA

### 5.10.3.- La Rioja

Era funtzionala eta zuzenean erabiltzen zituen egunkari honek infografikoak. Bertako Arte Zuzendariak, José Ángel Martínezek, esperientzia luzea bazeukan diseinuan baita infografiari buruzko konozimenduak, eta zuzendari bezala bere funtzio horiek konpartitu egiten zuen oinarrizko infografikoak sortzerakoan. Honela, ekonomiako taula eta grafiko txikiekin batera, mapak ere sortzen zituen. Hala ere, bere ekoizpen infografikoa mugatua zen gainontzeko funtzioak bete beharra baitzuten aldi berean. Egunkarian ez zegoen ilustratzaile edo marrazkilarik dedikatua. Halako funtzioak betetzen zuen batzutan Diseinu departamenduko kide batek, David Ortega. Bere ezaguera artistikoak zirela eta ilustrazioak eta bestelako ekoizpen grafikoak burutu ahal zituen.

J. Ángel Martínez  
Arte Zuzendaria

Normalean tamaina txikiko grafikoak ziren 'La Rioja'-k bere barruan sortutakoak. 'El Correo'-k eta 'ABC'-k egunero bidalitako grafikoekin ere baliotzen zen egunero bere orrialdeetan. Horrela, denboraren poderioz, pixkanaka 'clip-art' moduko bilduma osatua zituzten urteetan zehar jasotako infografiko guzti hauekin.



Estatistikako infografikoak, mapak eta taulak bezalako infografiko txukunak sortzen zituen La Rioja egunkariak.

## EL DIARIO MONTAÑÉS

### 5.10.4.- El Diario Montañés

Infografistarik ez zegoen egunkari honetan. Ekoizpen propiorik ia ez dago eta kanpotik jasotako infografiak moldatzeko ere arazoak badituzte. Hori dela eta, diseinatzaile eta maketatzaiak taulak eta elementu grafiko txikiak inprobisatu egiten zituzten, eta emaitza oso ezberdinekoa zen kasu bakoitzean. Egunkari honetan erraminta infografikoetan interese eta interes pertsonalarik handiena zeukan pertsona Zuzendari Adjuntua, José Emilio Pelayo da. Bere motibazio pertsonal horrekultzatuta, aplikazio informatiko ezberdinen erabiltzen ikasi zuen. Hala ere, egunkarian betetzen duen bere kargu hori dela eta, Pelayok ezin dio dedikatu denbora askorik ekoizpen grafikoari. Diseinu departamenduko maketatzaiak elementu txiki eta sinpleak egiten ausartzen ziren arren, gaitasun teknikoa ez zen oso altua, eta askotan arazo teknikoak ere badituzte kanpotik bidalitako infografiko handiak jaso eta moldatzerakoan. Hala ere Vocento Taldeko gainontzeko egunkariek bidalitako grafikoak erabiltzen badute.

José Emilio Pelayo  
Arte Zuzendaria

Egunkari honek ia ez dauka ekoizpen propiorik. Orokorrean, kanpotik bidalitako infografikoak moldatu baino ez dute egiten.

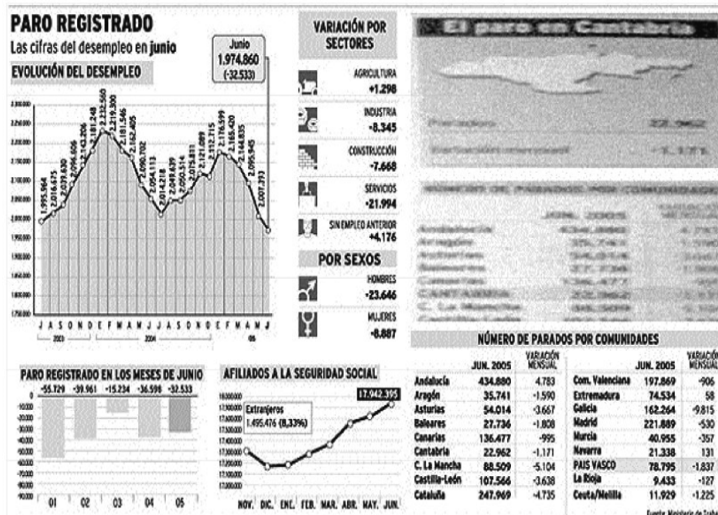





## IDEAL

### 5.10.7.- Ideal de Granada

Egunkari honetan ere ez zegoen infografiagile dedikaturik, diseinatzaile bat eta bi diagramatzaile baizik. Hala ere, Arte zuzendariak, Carlos J. Valdemorosek, infografiak egiteko gaitasuna, grina pertsonala eta aplikazio informatikoen jakimenaren dela eta, ekoizpen oso elaboratuak sortzeko kapaza bada. Honela, tokiz tokiko gai oso elaboratuak publikatu egiten dituzte. Ondo landutako informazio eta bisualki ordenatutakoa. Hala ere, eguneroko lan zamaren pean egoteak baldintzatu egiten du ekoizpen honen kontinuidatea, profesional hauen eginkizun nagusia eguneroko orrialdeen diseinua ohi baita.

Carlos J. Valdemoros  
Arte Zuzendaria

Aurreko urtean José Santos Talamino diseinatzeilea iritsi zen egunkarira. Infografiko txikiak burutzen zuen Santosek, baina bere laguntza horrekin Valdemorosek denbora irabazten zuen gainontzeko grafikoekin dedikazio gehiago eduki ahal izateko.

Kanpotik jasotako grafikoei buruz, 'El Correo'-k eta 'ABC'-k bidalitakoak maiz erabiltzen dituzte egunkari horretan. Eraberean, etengabeko kolaborazioa mantentzen dute hegoaldeko gainontzeko egunkariekin ('Sur de Málaga' eta 'La Voz de Cádiz', Vocentokoak).

Abizio handiko infografikoak ekoizten dituzte batzutan 'Ideal de Granada'-n, bereziki gai historikoen inguruan.



## la voz

### 5.10.8.- La Voz de Cádiz

Garai hartan sortu berria genuen egunkari andaluziar hau. 2004n bertan agertu eta hasieratik apostu indartsua egin zuten kazetaritza bisuala eta grafikoarekin. Artek bere zuzendari gazteak, Francisco Oca, infografiaren garrantziaz kontzientzatu bazegoen eta jaio bezain laster, bere departamenduak infografiagile bat izan zuen; Encarni Hinojosa. Egunkaria agertu baino lehen profesionari gazte honek 'El Correo'-ko Infografia departamenduan konpartitu zituen aste batzuk eta hortik

Francisco Oca  
Arte Zuzendaria

aurrera bertako sailarekiko harreman oso hurbila mantendu ere. Egunkari honen lehiakide zuzena 'Diario de Cádiz' dugu, eta bion arteko kompetentzia gogor horrek eragin zuen 'La Voz'-en infografia eta errekurtsio grafiko guztiak erabili behar izana. 'La Voz'-ek moldatu eta erabiltzen ditu 'ABC'-tik eta 'El Correo'-tik bidalitako grafikoak.

Hiriburuko beste egunkariarekiko lehiakidetzatza gogorak bultzatu egin zuen 'La Voz'-ek elementu bisualekiko bere apostu garbi hori



**EL DIARIO VASCO**

**5.10.9.- El Diario Vasco**

Hamar urte baino gehiagotan zehar 'El Diario Vasco'-n funtzio hau betetzen, infografiagile esperientziaduna dugu Óscar Goñi donostiarra. Egunkari honen infografikoen produkzioa gehienbat estilo propioa dauka. Hauxe dugu 'El Correo'-ko estilo liburua erabiltzen ez duen egunkari bakarrerenetarikoa. Estilo eta itxura zaharkitua izateaz gain, gabetasun honek ere eragiten du konsistentzia falta produktu bisualean. Orokorrean 'zerbitzuko' grafikoak dira, hau da, departamenduan sortzen diren infografikoak erredaktoreek eskatutakoak baino ez dira beti.

Sebastián Valencia  
Arte Zuzendaria

Goñirekin batera, bigarren profesionalari batek ere infografikoak sortzen zituen: Francisco Javier Bienzobas diseinatzaileak Goñiren oporrak eta librantza egunetan kubritu egiten zuen. Konpententzia teknika handiko profesionala dugu, nahiz eta bere burua infografiagile osoa bezala ez ikusi. Arte zuzendariak ere, Sebastián Valenciak, eskarmentu handiko profesionala dugu eta elementu bisualen erabileran oso aditua. Kanpotik iritsitako materiala erabiltzen du ere 'Diario Vasco'-k, batez ere 'El Correo'-k bidalitakoa. 'ABC'-k egindako infografikoak aldiz, gutxiagotan publikatzen dira; estilo ezberdina dela eta, baita tratamendu informatibo ezberdina dela eta.

Estilo zaharkitua dute 'El Diario Vasco'-ko infografikoak, estilo liburuen irizpideei ez baitiote jarraitzen

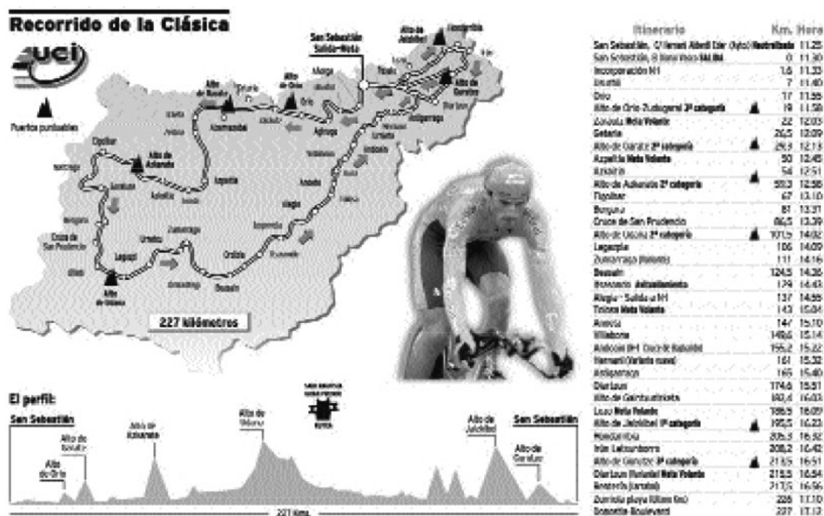

**LAS PROVINCIAS**

**5.10.10.- Las Provincias**

Bi infografiagile dute Valentziako egunkari honetan. Patricia Cabezuelo, departamenduko burua, proiektu bisualen arduraduna dugu. Alfredo Solísek, bestaldetik, infografiko txiki eta laguntza emateaz arduratzen da. 'Las Provincias' egunkariaren infografia departamenduko ezaugarriarik deigarriena ekimena da. Gai propioak proposatu eta lantzen baitituzte. Astero bi orrialdeetako gai osoa proposatu eta burutzen da bertan.

Arte zuzendariak, Vicente Vicentek, esperientzia handia dauka elementu bisualak planteatzerakoan. Hala ere, autonomia osoa uzten die infografistei planteamendu propioak eta eguneroko ekoizpena burutze-rakoan.

Departamentu honetan 'inDesign', Adobeko aplikazioa, erabiltzen zuten. Vocentoko lehen egunkaria izan zen hau egiten. Honek zenbait abantaila ekartzen zuen lanak orrialdean bisualki aurkezterakoan. Hala ere batzutan arazoak ere suposatzen zituen kanpotik -'El Correo' eta 'ABC'-tik- jasotako grafikoak moldatzerakoan.

Orrialde bikoitzeko gai propioak proposatu eta lantzen zituzten 'Las Provincias'-eko infografiagileak astero

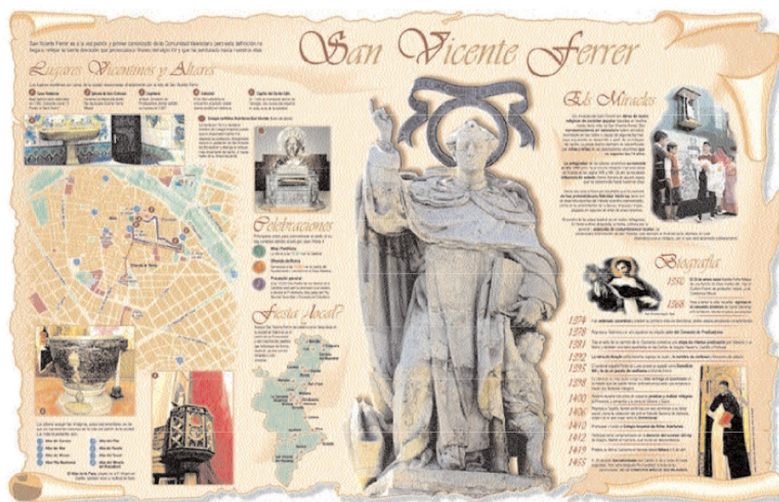

# 'Vocento'-ren infografia departamenduak

Prentsa erregionaleko hamar egunkari nagusien 'Arte' sailak eta bertako infografiagileak 2004an

	EL COMERCIO	LA RIOJA	EL DIARIO MONTAÑÉS	El Norte de Castilla	SUR	IDEAL	la VOZ	EL DIARIO VASCO	LAS PROVINCIAS	EL CORREO
<b>Arte departamenduak</b>	<b>El Comercio</b>	<b>La Rioja</b>	<b>El Diario Montañés</b>	<b>El Norte de Castilla</b>	<b>El Sur de Málaga</b>	<b>El Ideal de Granada</b>	<b>La Voz de Cádiz</b>	<b>El Diario Vasco</b>	<b>Las Provincias</b>	<b>El Correo</b>
<b>Atalburua</b>	David Fernández	José Ángel Martínez	José Emilio Pelayo	Francisco Peláez	Francisco Ruano	Carlos J. Valdemoros	Francisco Oca	Sebastián Valencia	Vicente Vicente	Diego Zuhiga
<b>Diseinatzaileak / diagramadoreak</b>										
<b>Infografiagileak</b>	Susana García			Pedro Guerra		Carlos Valdemoros	Encarni Hinojosa	Oscar Goñi	Patricia Cabezuolo Alfredo Solís	F. Baptista J. M. Benítez J. Zarracina (+ kolab.)
<b>Infografia</b>										
Bilera nagusian partehartu										
Grafikoen proposamena										
Infografikoen gordetzea dokumentatua										
Estilo liburuaren erabilera	Bai	Bai	Ez	Bai	Bai	Bai	Bai	Ez	Bai	Bai
Gainontzeko egunkariei bidalketak	<b>Batzutan</b>	Ez	Ez	Ez	Ez	<b>Batzutan</b>	<b>Batzutan</b>	Ez	<b>Batzutan</b>	<b>Egunero</b>
Erabilitako Freehand bertsioa	8	9	8	8	8	9	9	9	9	3 8 9
Photoshop / Quark / Mac OS9									Baita 'Adobe In Design'	



5.10.11.- ABC

2001ean burututako fusioaren ostean, ABC egunkariak 'El Correo' Komunikazio Taldeko kide izatera pasatu zen. Egunkari honetako infografiako departamenduan Fernando Rubio ilustratzaile argentinarrek agintzen zuen eta sei infografistek osatua zegoen. 'El Correo'-koarekin batera, hau zen talde osoan egituratutako atal bakarra. Espainiako zaharrenetarikoa, hain zuzen. Gogoratu behar dugu errotatibo honek arestian ia ez zuela argazkirik erabiltzen, horregatik infografiak hain garrantzi handia zeukan betidanik bere orrialdeetan.

'ABC'-ko Infografiako buru ohia, Fernando Rubio (Buenos Aires, 1957) 2010ean hil zen

80. hamarkadaren amaieran 'ABC'-k infografia departamendua garatu zuen, zeinek 'El Mundo' eta 'El País'ek zituztenekin konpetitzeko gai zen. 'Renove' planar eta birdiseinu integralaren ostean kalitatezko informazio grafiko anitz ekoizten jarraitu zuen.

Hala ere, infografikoen planteamendu estetikoa oso klasikoa eta batzutan zaharkitua ageritarazten zuen Madrilgo egunkariak. Batzutan, orrialdeen diseinuarekin ez zetozen bat. 'Plan Renove'-ko gainontzeko egunkarien diseinutik aldentzen ziren asko. Departamenduan infografikoen artxibo propio zabala gordetzen zuten eta 'clip-art' elementuko bilduma handia ere, zein askotan erabiliak diren haien grafikoetan.

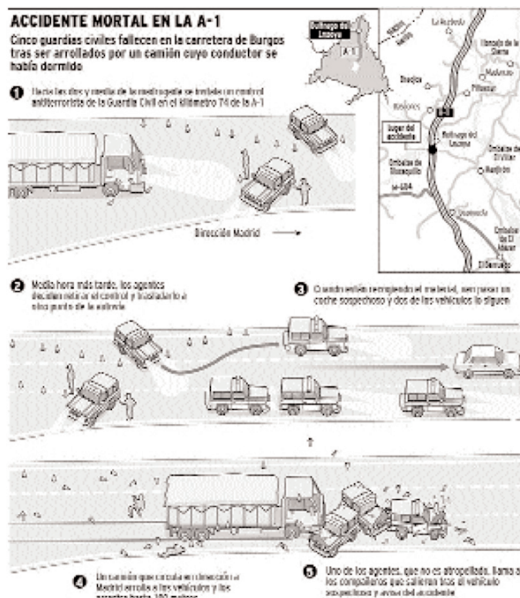

'ABC'-ko grafikoetako marrazkiak ardatz axonometrikoan eginda ohi daude. 2003an urrezko hiru domina lortu zuten 'Malofiej' sarrietan Nazio mailako informaziokoak dira bere espezialidadea.

Tabloideak (Vocentoren gainontzeko guztiak) 255 milimetro



Fernando Rubio erredaktore buruarekin batera beste sei infografiagilek osatzen zuten atala. Esperientzia handiko grafistekin batera, ilustratzaile onek bazeukaten ere. Departamenduan tamaina eta mota guztietako grafiko anitz ekoizten dira egunero. Bai infografiko txikiak zein mega-grafikoak ere. Hala ere 'Vocento'-ren gainontzeko egunkariak baino formato txikiagoa dauka. Eraberean, orrialdeen zutaben tamaina ere ezberdina zen. Honek zaildu egin du betidanik mami grafikoaren konpartitze eta moldaketa lanak.

'ABC'-ko erredakzioak prestatutako infografiakoak zabalera propio batetara moldatuta daude. Horrek zaildu egin zuen Vocento taldeko gainontzeko egunkariak aprobetxatuak ahal izatea. Horregatik ere askotan 'El correo'-ko infografiakoak nahiago zuten jasotzea errotatibo erregealetan.

## 'Vocento' taldearen infografia departamenduen funtzionamendua

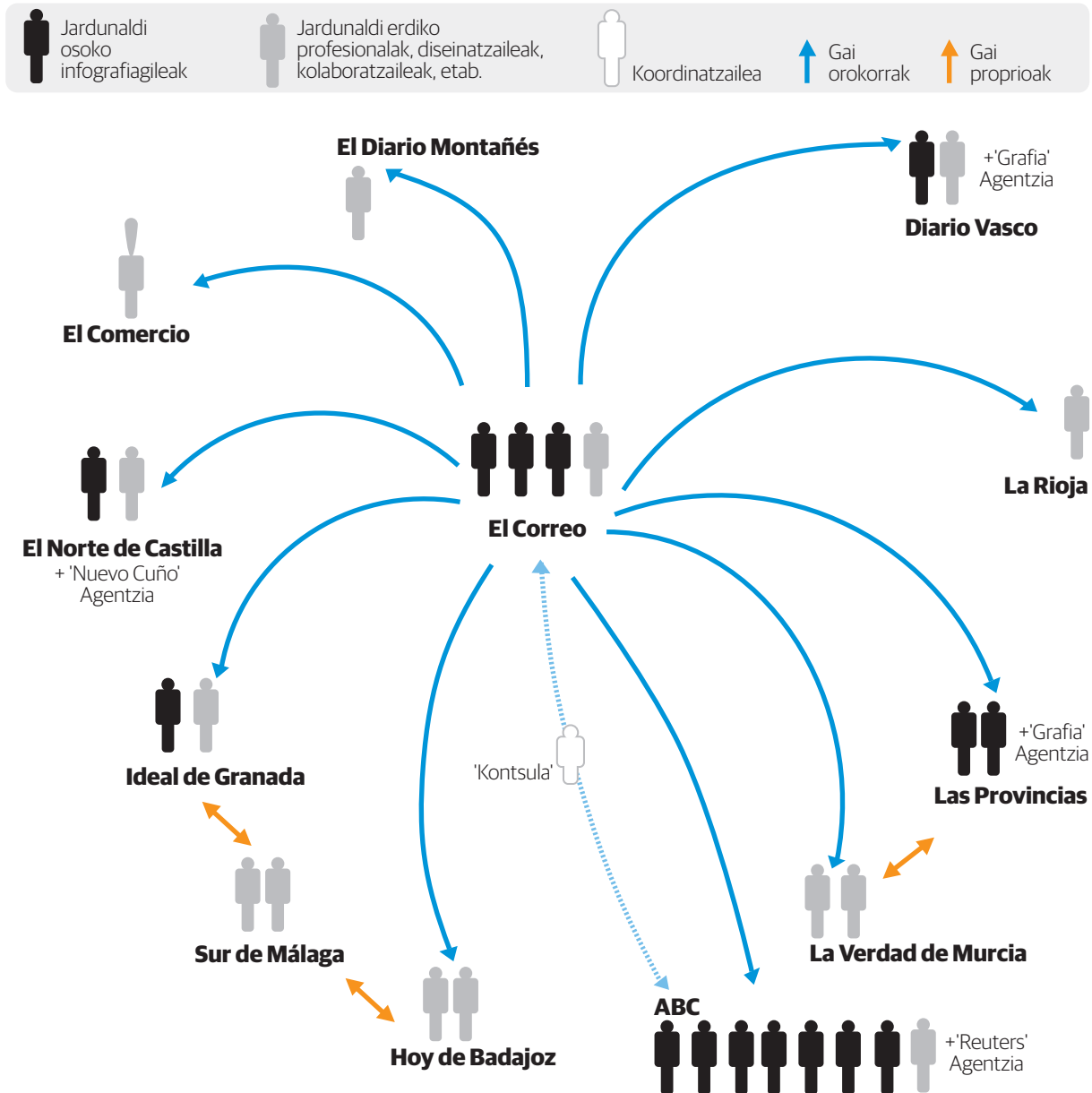

Gauzak honela, 'El Correo'-ko infografia departamenduak praktikan Vocentoko grafikoen agentzia bezala funtzionatzen zuten. Javier Zarracinak <sup>(1)</sup> 2005ean prestatutako txostenean honela deskribatzen zuen talde osoko egunkarien funtzionamendua grafikoei begira. Bertan adierazten zenez, gainontzeko egunkari guztiekin bere grafikoak konpartitzen zuen errotatibo bakarra Bilbokoa zen. Hegoaldeko zenbait egunkarik haien artean tokiz-tokiko grafikoak konpartitzen zituzten ere (grafikoan laranja kolorearekin). Madrilgo komunikazioa errazteko 'Kontsul'-aren postua sortu zen 2000eko 'Plan Renove'-ren osteko birmoldaketan. Pertsona honek Bilbon egiten zuen lan eta bertatik zentralizatu egiten zuen bidali beharreko informazioa Madrilera. Batez ere, egungo aurrakuspenak prestatuz. Egunkariaren batek prestatuko zuen grafikoak gainontzeko egunkari guztientzat aprobetxagarria izaten zenean Bilbora bidali eta bertatik sistema informatikoan sartu eta taldekoei bidalketa burutzen zen. Azpimarratzekoa da nola Bilbokoa ez zen departamendurik ugarriena (Madrilgo 'ABC'-ko infografisten kopurua bikoitza zen) ezta geografikoki Espainia erdian kokatua. Hala eta guztiz ere, praktikan infografikoen agentzia zentrala zen, nahiz eta ofizialki honela izendatua ez izan. Bere eguneroko lanari erantsitako erantzunkizun ez formal bezala ikusten zuten bere kideak.

(1) 'Proyecto de Infografía para el Grupo vocento', Javier Zarracina. El Correo-ko barne lanerako txostena. 2005. 11. orr.

## 5.11.- Nazioarteko 'Malofiej' sariak

### 5.11.1.- 'SND-E'-ren sortzea eta 'Malofiej' sariak

Society for News Design, SND-ko Espainiako atala 1987ko martxoan sortu zen 'Prentsa eta Ordenagailu bidezko Diseinu Grafikoko' lehen mintegian. Lukro asmorik gabeko asoziazio honek diseinu grafikoko zein arte ederretako profesionalak, irakasleak eta ikasleak batzen ditu prentsa eta komunikazioaren kalitatea hobetzeko, kazetaritza bisualaren bikaintasunaren bitartez. Garai hartatik hona presidente bezala aritu dira, orden honetan; Juan Antonio Giner, Antonio M. Piqué, María Moya eta, gaur egun, Javier Errea. 1991tik aurrera mintegi higikorak antolatu egin ditu Europako zenbait hiritan zehar. Asoziazio honen aktibitatearik ospetsuena urteroko 'Malofiej' sariaren antolakuntza da. 1993an Nafarroako bi irakasle; Miguel Urabayen eta Juan Antonio Giner, sei urte lehenago hildakoa zen Alejandro Malofiej infografista argentinarra omendu nahian sari hauek sortu zituzten. Honela, 1993tik aurrera Iruñean bildu egiten dira munduko infografistarik onenak eta bere lanak aurkeztu egiten dituzte. Era informal batean munduko 'Pulitzer'ak infografiaren arloan kontsideratuta daude internazionalki\*.

<b>Sarien eboluzioa</b>	1993	1994	1995	1996	1997	1998	1999	2000	2001
Epaitutako orrialdeak	800	1.419	2.553	1.821	2.621	1.829	2.839	1.916	2.910
Komunikabideak	100	61	79	75	101	49	73	63	60
Herrialdeak	11	15	15	16	16	21	16	20	19

2000's Best Infographics. Malofiej 9. Society for News Design - Espainiako Kapitulua, 111 or.

Urtero profesionaririk ospetsuenetarikoen talde batek betetzen du epaia objektibitatea bilatu nahieran. Udaberriean nazioarteko kongresu honetan aurreko urtean publikatutako infografikoak epaitzen dira. Domina hauek emateko beharrezkoa da epaikideen gehiengoaren onespina. Sariak kategoriatan banatu ohi dira –hedapenaren arabera, kolorea / zuri-beltzezkoa, maiztasuna, erreportaien gaiak, etab.–. Bereziki garrantzitsua da 'portfolio'-ei emandako sariak, non infografiko bakar bat mirestu ezean, profesional edo komunikabide baten urte osoko bere ibilbide edo joera profesional osoa hartzen den kontutan. Kongresu bakoitzaren ostean irabazleen bilduma publikatzen du 'SND-E'-k. Hasierako edizioetatik honaino Espainia, Argentina eta Estatu Batuetako egunkarien infografikoak izan dira sari-tuenak.

2000. ediziotik aurrera infografiko inprimatuak ez ezik komunikabide digitaletan argitaratutako infografiko interaktiboek ere atal propioa dedikatzen hasi zitzaizkien.

**\*1994ko edizioa:** Jonas Dagson (Sweden Today), Howard Finger (Arizona Republic), David Gray (Providence Journal), Nigel Holmes (Time), Pablo Sirven (Noticias / Buenos Aires), Peter Sullivan (Reuters) eta Chris J.Walther (Suizako berrien agentzia).

**1995ko edizioa:** Stephen Kosslyn (Harvardeko Unib.), Tryggve Berg (Dagbladet / Oslo), Hiroyuki Kimura (Tube Graphics / Tokio), Peter Sullivan (Reuters), Pegie Stark Adams (Poynter Institutua), Nigel Holmes (Time), John Grimwade (Conde Nast Traveler / New York), Gonzalo Peltzer (Universidad Austral / Buenos Aires).

**1996ko edizioa:** Hiroyuki Kimura (Tube Graphics / Tokio), John Grimwade (Conde Nast Traveler / New York), Norval Skreien (Bergen Tidende / Noruega), Corrie Parsonson (Sidney Morning Herald), Miguel Urabayen (Nafarroako Unibertsitatea), Mario Tascón (El Mundo), Deborah Withey (Dallas Time Herald)

**1997ko edizioa:** Carlos Mutto (France Presse), Kenzo Nakagawa (NDC Graphics / Tokio), Miguel Urabayen (Nafarroako Unibertsitatea), George Rorick (Knight Rider Tribune), Carsten Gregersen (Berlingske Tidende / Danimarka), Kelly Frankeny (San Francisco Examiner), Tonia Cowan (Associated Press)

**1998ko edizioa:** John Monahan (Associated Press), Jonas Dagson (Knight Rider Tribune), Bonnie Scranton (Newsweek Magazine), Miguel Urabayen (Nafarroako Unibertsitatea), Emilio Deheza (Diario Reforma / Mexiko), Corrie Parsonson (Reuters), Nannette Bisher (San Francisco Examiner), José Font (The Saint Petersburg Times)

**1999ko edizioa:** Miguel Urabayen (Nafarroako Unibertsitatea), Ed Kohorst (The Dallas Morning News), Andreia Caires (Semana Veja / Brasil), Harris Siegel (Asbury Park Press / EE BB), Rie Jerichow (Berlingske Tidende / Danimarka), Charles Blow (The New York Times), Corrie Parsonson (Reuters), Jaime Serra (Clarín)

**2000ko edizioa:** Karl Gude (Newsweek Magazine), Miguel Urabayen (Nafarroako Unibertsitatea), Corrie Parsonson (Reuters), Gonzalo Peltzer (El Territorio / Argentina), Pablo María Ramírez (Recoletos), Viki Sizgoric (The Australian), Philip Green (The Sunday Telegraph), Ann Dahl (Svenska Dagbladet / Suedia)

**2001ko edizioa:** Miguel Urabayen (Nafarroako Unibertsitatea), Corrie Parsonson (Reuters), Lucie Lavaca (SND), Janet Michaud (Time), Armando Mendes (Correio Braziliense), John Moses (News Limited PLC / Australia), Tomas Lampell (Svenska Grafikbyran / Suedia)



Ondorengo taulan adierazten dira 'El Correo' egunkariak lortutako 61 dominak (brontzezko 33, zilarrezko 25 eta urrezko 3) infografikoak publikatuta izan ziren dataren ordenaren arabera. Aldi berean, Espainiako egunkari eta aldizkariak lortutakoak bereizita agertzen dira Bilboko egunkariak izandako pisu erlatiboaz nabaritzeko gainontzeko nazioarteko komunikabide inprimatuarekin konparatuta.

2007 urtetik aurrera Infografia Departamenduan izandako buru aldaketaren ostean, 'El Correo'-k Malofiej sarietan parte hartzeari utzi egin zion.

## SND-ek xedatutako 'Malofiej' sariak

Komunikabide inprimatuak

● → 'El Correo'-k lortutakoak

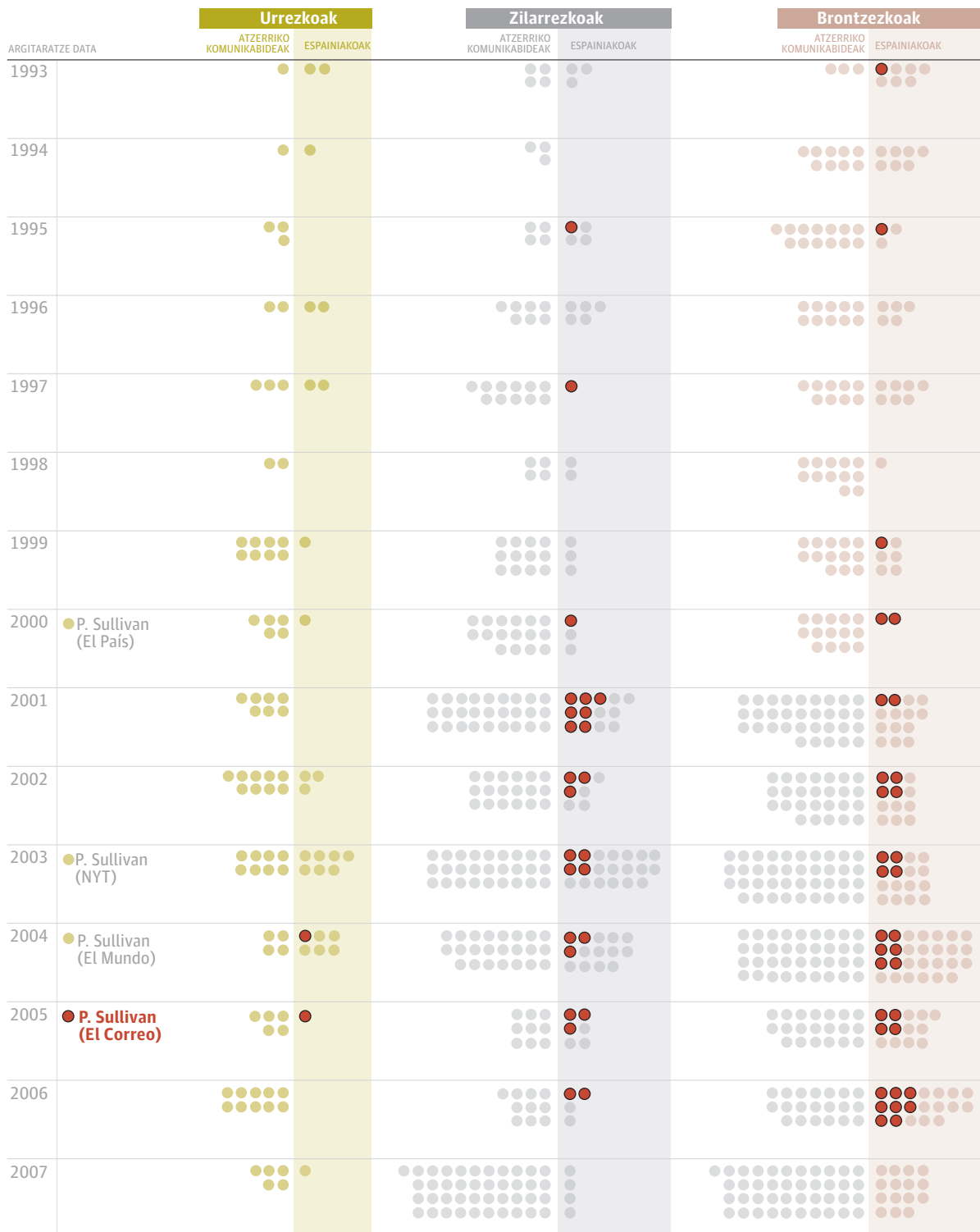



Hurrengo hiru edizioetan egunkari bilbotarrak sari bakar bat jaso ahal izan zuten. 1996ko orrialdeek 4 urre, 12 zilar eta 15 brontze jaso zituzten eta guzti hauetatik ia erdia Espainiako egunkarientzat izan zen. DPI agentziak arrakasta itzela lortu zuten -urre bat, zilar bat eta hiru brontze- 'La Vanguardia' egunkarirako prestatutako infografikoengatik. Zazpi pertsoez osatutako epai hartan espainiar bakarra Nafarroako irakaslea Miguel Urabeyen izan zen. Tomás Ondarra 'El Correo' utzi eta 'El País'-eko infografía atalean bere lana hasi zuten. Egunkari honek ez zituen sari jaso aurreko bi edizioetan, eta Ondarraren inkorporazioaren ostean zilar bat lortu zuten.

DPI agentziak eta 'El Mundo' bere arrakasta errepikatu zuten hurrengo edizioan 1997ko infografikoengatik, non bi urrezko domina lortu baitzituen. Lehenengo aldiz komunikabide espainiar batek bi urre lortu zituen. Edizio horretan, 'El Correo'-k lortu zuten zilarrezko domina bakarra errotatibo espainiar batentzat. Kasu honetan berriro 'portfolio' batengatik jaso zuten saria: '50.000 ale baino gehiagoko egunkariak' atalean. Epaikideen hitzetan, 'dossier' hura "oso garbia zen, egonkorra eta, aldi berean oso ondo diseinatutako infografikoak zituen"\*. Zarracina eta Baptistarekin batera, Cristina Mur eta Carlos Zahumenszki jadanik infografiako ataleko kideak baziren jadanik.

Gainontzeko zilar guztiak -hamaika- Estatu Batuetako zein Argentinako egunkariet batez ere eskuratu zituzten. Brontzeetan, ordea, 'El Mundo' eta DPI agentziak beste bost lortu egin zituzten.

Hurrengo edizioan, 1998ko orrialdeak epaitu zituenak, 21 domina eman ziren bakarrik. Bi urrezkoak (Argentinako 'Clarín'-entzat), sei zilar -'La Vanguardia'-k eta 'El Mundo'-k bana lortu zituen eta 13 brontze, zeinetatik bakar bat Espainiako egunkari batek lortu zuten, 'ABC'-k, hain zuzen. Guztira, hiru bakarrik Espainiako infografiarentzat. 'El Correo'-k hurrengo urtera arte itxaron behar izan zuten berriro sari bat jasotzeko.

1999an egindako infografiaren artean Javier Zarracinaren 'portfolio' indibidualak brontzea merezi zuten berriro. Infografisten norabide eta eginkizun profesionala saritzen zuen atal honetan Bilbotarraren lanak azpimarragarria suertatu zen. Epaiaren hitzetan, "eskuzko zein ordenagailu bidezko marrazkiak konbinatzeko era oso erakargarria da". Eraberean, orrialdearen gainontzeko elementuekiko koordinazioa eta konjuntorearen funtzio bisualaren potentzia azpimarratzen zen\*.

1999 ko uztailak 10

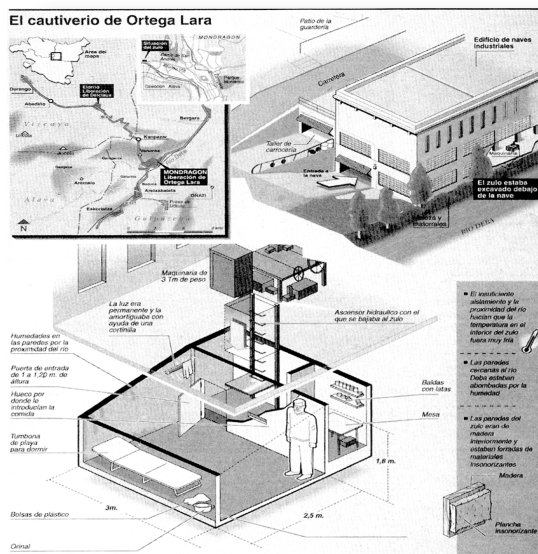
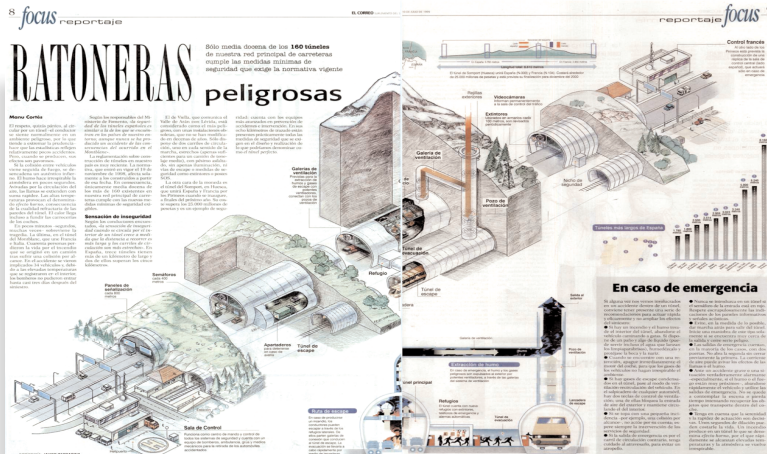

Aipamen berezia egin zioten antolatzaileek Ortega Lararen bahiketaren inguruko infografikoari. (1997ko uztailak 3)

1999 ko urriak 9

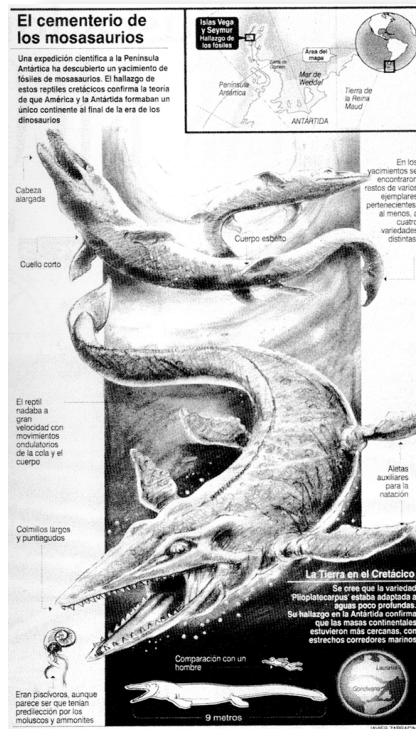

\*'La Salud actual de la infografía. Premios de Infografía Malofiej', Society for News Design, Espainiako Kapitula, Iruñea, 2000. 40 orr.

\* Ib. Id. 127 orr.



2000 urteko infografikoen ebaluaketan (2001) 'Malofiej' sarietako antolatzaileek atal berria inauguratu zuten Peter Sullivan infografista ospetsua eta sarien fundatzaile bezala. Bere omenez 'Peter Sullivan / The Best of Show' Saria sortu zen. Lehenengo edizio honetan 'El País' egunkariak irabazi zuen Sidney-ko Joku Olinpikoen inguruan prestatutako infografikoen bilduma zabal bategatik. Hurrengo bi edizioetan 'Peter Sullivan' saria hutsik gertatu zen 'New York Times'-ek 2004ean lortu arte.

'El Correo'-2000 birdiseinuaren ostean arrakastarik inportanteenak heltzen hasi ziren. Urte horretan egindako infografikoak honako hiru domina hauek jaso zituzten.

Txetxeniako gatazka (2000. otsailak 7). Zilarrezko domina 'guda gatazkak' atalean

Odisea itxasoan (2000. xxxxxx). Brontzea 'Breaking News' atalean

**Escenario del conflicto**  
Procesos momentáneos de la ofensiva rusa sobre la provincia rebeldes

**Los combatientes**  
Cada grupo tiene un líder reconocido entre los rebeldes. Los grupos más importantes son los de Dudaev y de Zelimov.

**Comparación de las tropas**  
El ejército ruso tiene 100.000 soldados en Chechenia. Los rebeldes tienen unos 10.000 combatientes.

**Las tácticas de lucha**  
Los combatientes de Chechenia emplean tácticas que aprovechan a su favor la topografía.

**Cronología 1999**  
1999: El ejército ruso invade Chechenia.  
2000: Los rebeldes lanzan una ofensiva masiva.

**Clave**  
● Ejército ruso  
● Rebeldes  
● Línea de control  
● Línea de avance  
● Línea de retirada  
● Línea de retirada  
● Línea de avance

# Relato de cuatro NAUFRAGOS

Una familia alemana sobrevive, sin agua ni alimentos, en una balsa a la deriva durante diez días, tras hundirse su yate en el Cantábrico. Ésta es su historia

**LA ODISEA DE LOS HOFFMANN**  
Una familia alemana sobrevive diez días a la deriva en una balsa en las aguas del Cantábrico.

**Yate 'Sea Star'**  
Habría de ser un yate de lujo con todos los servicios de lujo.

**LOS DIEZ DÍAS EN EL BOTE**  
Después de un día de búsqueda en vano por el yate, los cuatro supervivientes se refugiaron en una balsa.

**LA VIDA EN LA BALSA**  
Los cuatro supervivientes se refugiaron en una balsa de 4 metros de largo y 1,5 de ancho.

**UN BARCO EN EL HORIZONTE**  
El salvavidas comentó cuando vio un barco en el horizonte que era una embarcación de rescate.

**CRONOLOGÍA**  
13:00: El yate se hunde.  
14:00: Los cuatro supervivientes se refugian en la balsa.  
15:00: Comienzan a comer alimentos que se llevaron a bordo.  
16:00: Se agotan los alimentos.  
17:00: Los cuatro supervivientes se refugian en la balsa.  
18:00: Comienzan a beber agua de lluvia.  
19:00: Los cuatro supervivientes se refugian en la balsa.  
20:00: Comienzan a beber agua de lluvia.  
21:00: Los cuatro supervivientes se refugian en la balsa.  
22:00: Los cuatro supervivientes se refugian en la balsa.

Urte osoko laneko 'portfolioa'k ere bere saria jaso zuen brontze batekin. 50.000 ale baino gehiagoko egunkarietako atalean. Honen adibide, Bilbo hiriaren 700 urteurrenaren osteko megagrafiko hau. (2000.eko ekainak 17)

# Bilbao 1300, la villa amurallada

Apoyada en un comercio floreciente, la ciudad aprendió a sobrevivir a las inundaciones y estragos del fuego

**INFOGRAFÍA JAVIER ZABARCA, FERNANDO G. BARTIZA Y CARLOS ZAHAMENSKY**

**Bilbainos de antaño**  
La villa tenía un millar de habitantes cuyo sustento era el comercio.

**Las calles en 1300**  
El primer núcleo urbano constaba sólo de tres calles: Caserío (hoy San Sebastián), Arrieta y Tendido.

**Casas-torre**  
Las casas-torre eran edificios de gran altura que servían como refugio en caso de incendio o inundación.

**Las fortificaciones**  
La villa estaba rodeada por murallas y torres para protegerse de ataques.

**Las ferrierías**  
En la zona de Miribilla había ferrierías donde se trabajaba el hierro.

**El puerto**  
El puerto de Bilbao era un lugar muy importante para el comercio.

**Una vida azarosa**  
La vida en Bilbao era muy peligrosa debido a las inundaciones y incendios.

**El Arsenal**  
El Arsenal era un lugar donde se almacenaban las armas y municiones.

**Arabal de San Nicolás**  
Arabal de San Nicolás era un barrio muy importante de Bilbao.

**Iglesia de San Yago**  
La Iglesia de San Yago era una de las iglesias más importantes de Bilbao.

**Portal de Zamudio**  
El Portal de Zamudio era una de las puertas de acceso a Bilbao.

**Portal de Berriz**  
El Portal de Berriz era una de las puertas de acceso a Bilbao.

**La muralla**  
La muralla era una gran pared que rodeaba a la villa para protegerla de ataques.

**Torre de Zabaloa**  
La Torre de Zabaloa era una de las torres más importantes de Bilbao.

**Torre de Arrieta**  
La Torre de Arrieta era una de las torres más importantes de Bilbao.

**Presidio**  
El Presidio era un lugar donde se castigaban a los criminales.

**Cementerio**  
El Cementerio era un lugar donde se enterraban a los muertos.

**Eraña de San Nicolás**  
La Eraña de San Nicolás era un lugar donde se almacenaban los productos.

**Casas de pescadores**  
Las Casas de pescadores eran edificios donde vivían los pescadores.

**La extensión de Bilbao**  
Bilbao se extendió a lo largo del río Nervión gracias al comercio.



Hurrengo sei urteetan 'El Correo'-ren arrakastak 'Malofiej' sarietan multiplikatu egin ziren. 'El Mundo'-rekin batera domina gehienak lortu dituen egunkari espainiarra dugu Bilbokoa. 2001ean errekor itzela lortu egin zuen. Urte horretan Espainiako egunkariak ez zuten urrezko dominik lortu, baina 'El Correo'-k publikatutako orrialdeek **zilarrezko zazpi domina** (gehi beste bi brontze) jaso zituzten. Halako arrakastarik ez da inoiz errepikatu herrialde honetako prentsarekin. Honako zazpi atal hauetan lortu zituzten:

**1 50.000 ale baino gehiagoko 'portfolia'** Juanito Oiarzabal arrakasta Everesten (2001eko maiatzak 24)

### EL ASCENSO DE VALLEJO Y OIARZABAL

La expedición estaba formada por Juanito Oiarzabal, Juan Vallejo, Feran Latorre, Juanjo Garra, Josu Bereziartua y dos sherpas

Condiciones climatológicas:  
Despejado y ausencia de viento

Temperatura al inicio del ascenso: Entre -30 y -35°

**HACIA LA CUMBRE**

- 20.15: Inicio de la ascensión
- 1.15: Ferran Latorre y Juanjo Garra abandonan y regresan al C3
- 2.30: Amanece. Josu Bereziartua abandona cuando están a punto de superar el segundo escalón. Desciende la temperatura
- 4.00: Entran unas nubes claras, Oiarzabal tiene un retraso de casi 30 min.
- 4.50: Vallejo hace cumbre
- 5.50: Vallejo comienza a descender. Se cruza con Oiarzabal
- 6.05: Oiarzabal hace cumbre.

Cumbre 8.850 m.

Primer escalón 8.850 m.

Segundo escalón 8.650 m.

3.50: Oiarzabal llega al C3 y recibe asistencia de un grupo de la Universidad Politécnica de Valencia

13.00: Oiarzabal ha perdido la visión de un ojo y parte en el otro. El sherpa también se encuentra mal

8.00-12.00: Oiarzabal atraviesa por una pequeña crisis, se une un segundo sherpa para facilitar el descenso

6.10: Comienza un dramático descenso acompañado de un sherpa

Un metro en ascensión supone cinco minutos

1 metro

EL DESCENSO DE OIARZABAL

GRÁFICO: FERNANDO G. BAPTISTA

**2 Istripu eta katastrofeak**

**Emergentziako lur hartzea Malagan (2001eko abuztuak 30)**

### ASI FUE EL ACCIDENTE

Cuatro personas pierden la vida al estrellarse el avión en el que viajaban durante un aterrizaje de emergencia.

- El vuelo 8261 sale con retraso de Málaga a las 9:37 horas. Su hora prevista de llegada era las 10:00
- A las 10:15, el piloto informa del fallo de uno de los motores e inicia un aterrizaje de emergencia.
- El avión no puede mantener el control y se estrella antes de alcanzar la pista. El aparato se arastra varios metros hasta incrustarse en el talud de la autopista N-340
- La fuerza del impacto fractura el avión en su punto medio y arranca de colpo los asientos, lanzándolos hacia la parte delantera y golpeando a los pasajeros de esta zona.
- El avión queda fragmentado sobre la calzada colapsando dos carriles. Algunos pasajeros logran forzar la puerta trasera y salir.

El avión CRJ-225

Velocidad de crucero: 445 Km/h  
Autonomía: 4.400 km.  
Techo: 8.230 m.  
Carga máxima: 6.000 Kg.  
Pasajeros: 25-41  
Tripulación: 3

Altitud: 21.6m

Empequeña: 25.6 m

Altitud: 21.6m

Terminos del aeropuerto

Muro

La pista se encontraba a 200 metros

Terminos del aeropuerto

Muro

La pista se encontraba a 200 metros

**3 Zientzia eta teknologia**

**Baleen itsasaldea (2001eko maiatzak 20)**

# La costa de las BALLENAS

Durante más de mil años, los marineros vascos cazaron al gran cetáceo

Ilustración: Fernando G. Baptista

### LOS NAVES

Los pescadores vascos peregrinaban a la ballena en navíos más ligeros de gran versatilidad y facilidad de maniobra, los casaberridos, antes de ser reemplazados por el casaberrido.

Los casaberridos eran navíos de gran versatilidad y facilidad de maniobra, los casaberridos, antes de ser reemplazados por el casaberrido.

### LOS ARBONES

De muchos caños, pasaban de padre a hijo. Los arbones eran utilizados para la caza de ballenas y para el transporte de mercancías.

### ATALAYAS EN LA COSTA

Los pescadores vascos utilizaban "atalayas" en sus puntos para avistar las ballenas que aparecen en el Cantábrico de noviembre a marzo.

### LA INDUSTRIA DEL ACEITE

Los vascos consumían una enorme fuente de riqueza para sus pueblos de pescadores. Los marineros ganaban su sustento de la gran "ballena" y una parte de ella se utilizaba para la industria del aceite.

### MAPAS Y CRONOLOGIA DE LAS EXPEDICIONES PESQUERAS VASCAS

Las zonas donde los vascos cazaban ballenas

1492: Descubrimiento de América por Cristóbal Colón

1500: Primer viaje de los vascos a Groenlandia

1509: Primer viaje de los vascos a Islandia

1510: Primer viaje de los vascos a Islandia

1511: Primer viaje de los vascos a Islandia

1512: Primer viaje de los vascos a Islandia

1513: Primer viaje de los vascos a Islandia

1514: Primer viaje de los vascos a Islandia

1515: Primer viaje de los vascos a Islandia

1516: Primer viaje de los vascos a Islandia

1517: Primer viaje de los vascos a Islandia

1518: Primer viaje de los vascos a Islandia

1519: Primer viaje de los vascos a Islandia

1520: Primer viaje de los vascos a Islandia

1521: Primer viaje de los vascos a Islandia

1522: Primer viaje de los vascos a Islandia

1523: Primer viaje de los vascos a Islandia

1524: Primer viaje de los vascos a Islandia

1525: Primer viaje de los vascos a Islandia

1526: Primer viaje de los vascos a Islandia

1527: Primer viaje de los vascos a Islandia

1528: Primer viaje de los vascos a Islandia

1529: Primer viaje de los vascos a Islandia

1530: Primer viaje de los vascos a Islandia

1531: Primer viaje de los vascos a Islandia

1532: Primer viaje de los vascos a Islandia

1533: Primer viaje de los vascos a Islandia

1534: Primer viaje de los vascos a Islandia

1535: Primer viaje de los vascos a Islandia

1536: Primer viaje de los vascos a Islandia

1537: Primer viaje de los vascos a Islandia

1538: Primer viaje de los vascos a Islandia

1539: Primer viaje de los vascos a Islandia

1540: Primer viaje de los vascos a Islandia

1541: Primer viaje de los vascos a Islandia

1542: Primer viaje de los vascos a Islandia

1543: Primer viaje de los vascos a Islandia

1544: Primer viaje de los vascos a Islandia

1545: Primer viaje de los vascos a Islandia

1546: Primer viaje de los vascos a Islandia

1547: Primer viaje de los vascos a Islandia

1548: Primer viaje de los vascos a Islandia

1549: Primer viaje de los vascos a Islandia

1550: Primer viaje de los vascos a Islandia

1551: Primer viaje de los vascos a Islandia

1552: Primer viaje de los vascos a Islandia

1553: Primer viaje de los vascos a Islandia

1554: Primer viaje de los vascos a Islandia

1555: Primer viaje de los vascos a Islandia

1556: Primer viaje de los vascos a Islandia

1557: Primer viaje de los vascos a Islandia

1558: Primer viaje de los vascos a Islandia

1559: Primer viaje de los vascos a Islandia

1560: Primer viaje de los vascos a Islandia

1561: Primer viaje de los vascos a Islandia

1562: Primer viaje de los vascos a Islandia

1563: Primer viaje de los vascos a Islandia

1564: Primer viaje de los vascos a Islandia

1565: Primer viaje de los vascos a Islandia

1566: Primer viaje de los vascos a Islandia

1567: Primer viaje de los vascos a Islandia

1568: Primer viaje de los vascos a Islandia

1569: Primer viaje de los vascos a Islandia

1570: Primer viaje de los vascos a Islandia

1571: Primer viaje de los vascos a Islandia

1572: Primer viaje de los vascos a Islandia

1573: Primer viaje de los vascos a Islandia

1574: Primer viaje de los vascos a Islandia

1575: Primer viaje de los vascos a Islandia

1576: Primer viaje de los vascos a Islandia

1577: Primer viaje de los vascos a Islandia

1578: Primer viaje de los vascos a Islandia

1579: Primer viaje de los vascos a Islandia

1580: Primer viaje de los vascos a Islandia

1581: Primer viaje de los vascos a Islandia

1582: Primer viaje de los vascos a Islandia

1583: Primer viaje de los vascos a Islandia

1584: Primer viaje de los vascos a Islandia

1585: Primer viaje de los vascos a Islandia

1586: Primer viaje de los vascos a Islandia

1587: Primer viaje de los vascos a Islandia

1588: Primer viaje de los vascos a Islandia

1589: Primer viaje de los vascos a Islandia

1590: Primer viaje de los vascos a Islandia

1591: Primer viaje de los vascos a Islandia

1592: Primer viaje de los vascos a Islandia

1593: Primer viaje de los vascos a Islandia

1594: Primer viaje de los vascos a Islandia

1595: Primer viaje de los vascos a Islandia

1596: Primer viaje de los vascos a Islandia

1597: Primer viaje de los vascos a Islandia

1598: Primer viaje de los vascos a Islandia

1599: Primer viaje de los vascos a Islandia

1600: Primer viaje de los vascos a Islandia

4 **Kirolak** Zorigaitza Pumori mendian

5 **Osasuna eta Medikuntza** Erditze medikaliztua / erditze naturala

6 **Gertakariak** Lapurketa frustratua

7 **Bapateko gaurkotasuna / 'Breaking News' portfolioa**

(2001eko martxoak 7)

**NAUFRAGIO EN ESCOCIA**  
El pesquero alemán 'Hansa' naufraga en la madrugada de ayer frente a las costas de Escocia con 16 tripulantes

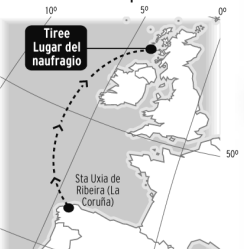

**El buque 'Hansa'**  
Tipo: Arrastrero: cangrejero  
Nacionalidad: Alemán



**1** **Martes 6 de marzo 0.10 horas**

El arrastrero 'Hansa' se encuentra con una tempestad con vientos de fuerza 8  
El 'Hansa' se escora por el embate de una ola y no puede recuperar la verticalidad



**2**

La tripulación envía una señal de socorro y abandona el barco. Los guardacostas reciben la llamada y envían 5 helicópteros a la zona



**3**

Los helicópteros rescatan a la mayoría de la tripulación. La maniobra es dificultada por las olas de 5 metros



**4**

Un avión 'Nimrod' localiza al último tripulante y le tira una balsa hinchable



El barco tardó una hora en hundirse

El agua se encuentra a 4º C de temperatura. Según el armador los marinos están equipados con chalecos salvavidas y trajes de supervivencia

El pescador permanece 12 horas en la balsa antes de ser rescatado

GRÁFICO: JAVIER ZARRACINA

**El derrumbamiento arrasa 20 metros del túnel de Artxanda y retrasa las obras**

En el tramo hundido de la galería entre el Txorierrri y La Salve hay una falla geológica

Comisiones Obreras denunció en julio el «riesgo de trabajar jornadas de 12 horas»

**ACCIDENTE EN EL TÚNEL**

Quince obreros salieron indemnes de un desplome que cegó parte de uno de los túneles de Artxanda. 20 metros de galería quedaron cegados

**1** **Jueves 2 19.00 horas**  
15 operarios trabajan en el interior del túnel

17 trabajadores consiguen escapar en dirección Txorierrri

**Sección de túnel**

Una 'chimenea' cede y se derrumba sobre la galería

La 'chimenea' es una falla natural que llega hasta la superficie

El accidente se produjo a 900 metros de la entrada de La Salve

Túnel igual Txorierrri 1.075 m

Túnel La Salve-Txorierrri 1.950 m

Se había producido un pequeño derrumbamiento previo a 10 m del lugar del accidente

Un túnel y una elevadora trabajan en la galería en el momento del accidente

T. ABAJO / A. DE LAS HERAS

El derrumbamiento ocurrió el jueves en uno de los túneles de Artxanda ha arrasado un tramo de 20 metros lineales de la galería que conecta Bilibio y el valle del Txorierrri. La empresa concesionaria ha abierto una investigación sobre las causas del desplome, que no previó heridas aunque en ese momento había 15 operarios en el interior del paso subterráneo. Algunos trabajadores cuestionaron ayer las garantías de seguridad de las obras, tal como denunció en julio Comisiones Obreras.

El sindicato comunicó a la inspección de trabajo que los empleados realizan jornadas «de 12 horas diarias, incluidos los fines de semana y sin respetar los descansos establecidos por la ley, lo que a su juicio supone un riesgo grave para su salud». Puentes de la concesionaria atribuyen las quejas a las

**Características de túnel**

Tasar en 10 minutos el túnel (unos 15 m)

Paradas extras en la montaña

8 obreros escapan en dirección a La Salve

**14 máquinas contra una roca**

T. A. BILBAO

Los túneles de Artxanda deberían entrar en servicio a finales de este año, aunque todo apunta a que se producirá un nuevo retraso. La Diputación cree que, más que el desprendimiento, el principal obstáculo es la extraordinaria dureza de una roca que dificulta la construcción del enlace de La Salve. El refuerzo de la maquinaria «no logra avances», reconoce Cosme Garay. Ni siquiera con 14 martillos «a pleno rendimiento». La institución foral estudia cambiar el método de excavación, aunque no es partidaria de los voladuras.

**Cómo se excava el túnel**

Fase 1

Fase 2

Fase 3

Escavación y extracción de escombros

Colocación de carcasas metálicas para apuntalar

Se quita el armazón con cemento para reforzar la galería

GRÁFICO: JAVIER ZARRACINA Y FERNANDO G. BAPTISTA

(2001eko martxoak 3)

**ATENTADO Y DETENCIÓN EN MADRID**

ETA coloca un coche bomba en Madrid contra un alto cargo del Ministerio de Ciencia. Dos activistas son detenidos tras una persecución, gracias a la colaboración ciudadana

**EL ATENTADO**

**1** **9.07 h. Martes 6**

El comando estaciona el coche bomba, un 8-19 blanco, en la confluencia de Cardenal Silíceo y Corazón de María, preparado para estallar al paso del vehículo de Juan José Gara

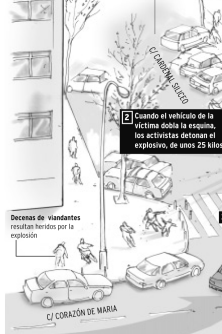

**2**

Cuando el vehículo de la víctima dobla la esquina, los activistas detonan el explosivo, de unos 25 kilos

Decenas de videntes resultan heridos por la explosión

El vehículo se traba la farola se despegó y prima ser alcanzado por la explosión

14 coches fueron destruidos o dañados

Los miembros del comando huyen en un Escort blanco. Un vecino les observa y les sigue en su Land Rover

**LA PERSECUCIÓN**

El ciudadano persigue a los terroristas a bordo de su todoterreno y da aviso a la Policía municipal

Lugar de atentado

El hombre se mantiene en contacto a través de su móvil y facilita la matrícula y datos de los sospechosos

La Policía le advierte que mantenga una distancia de seguridad

Los activistas abandonan el coche

Los activistas abandonan el coche

El hombre se mantiene en contacto a través de su móvil y facilita la matrícula y datos de los sospechosos

La Policía le advierte que mantenga una distancia de seguridad

Los activistas abandonan el coche

Los activistas abandonan el coche

Los activistas abandonan el coche

Los activistas abandonan el coche

**LA DETENCIÓN**

Un coche patrulla intercepta a la pareja y les detiene

Material incautado

Dos pistolas calibre 9 mm

Carné de Policía, Guardia Civil y Partido Popular

Explosivos y material de disfarz

Explosivos y material de disfarz

Explosivos y material de disfarz

Explosivos y material de disfarz

GRÁFICO: J. ZARRACINA Y F. G. BAPTISTA

(2001eko azaroak 7)

Epaikideen aburuz, infografikoen kalitatea eta berrikuntzarekin batera, erreflexionatzeko puntua ere bazen 'errekurtsoen' proportzioa. Honela azpimarratzen zuten: "...El Correo' bada adibide argia nola kalitate altua ez den beti proportzionala errekurtsoekin, eta, era honetaz, geu guztientzat erreflexionatzeko arrazoi interesgarria...". Bakarrik hiru pertonez osatutako infografiako departamendua zela gogoratu nahi zuten epaiek.

\* 'Malofiej 10. Premios Internacionales de Infografía'. Society for News Design-Espainiako Kapituluua, 2002, Iruñea. 58. orr.



2001ean lortutako oihartzuna inflesio puntua suposatuko zen 'El Correo'-ren infografian. 'Correo-estilua' espresioa zabaltzen hasi zen eskuz eta ordenagailu bidezko infografikoei bapateko gaurkotasunean. Javier Zarracina Estatu Batuetako egunkaririk ospetsuetatik eskaintzak jasotzen hasi zen (haien artean 'The New York Times'-etik).

2002ko sariak kuantitatiboki gutxiago izango baziren ere, kualitatiboki balore oso altuak gertatuko lirateke berriro. Lortutako zilarrezko hiru dominak balioetsuenetariakoak izango ziren hurrengo hiru kategoria inportanteak baiziren:

- Munduko kazetaritza infografiarik onena (portfolio)
- Bapateko gaurkotasuna / 'Breaking News' (portfolio)
- Erreportaien infografikoak (portfolio)

Eta are gehiago hartzen bada kontutan hiruetan ez zenik urrezko dominik eman.

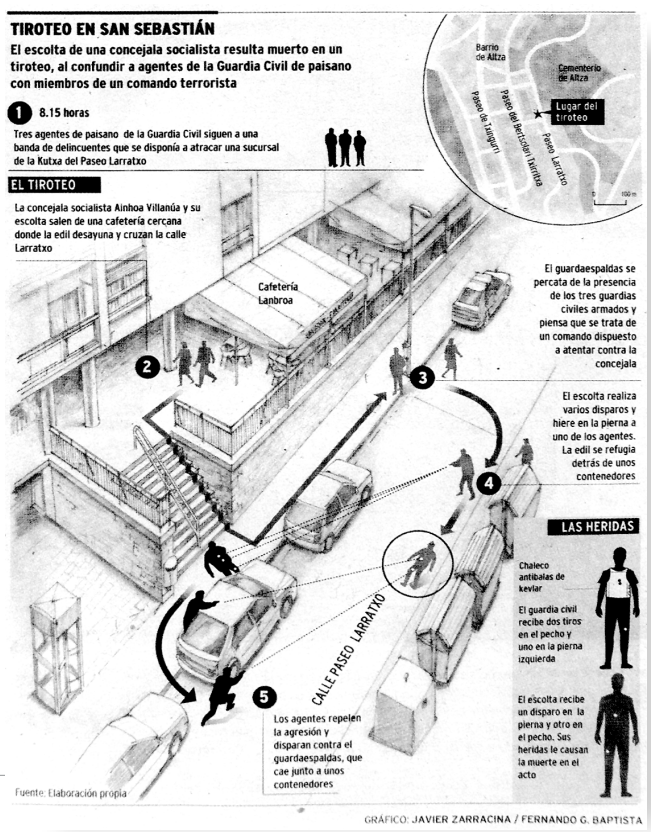
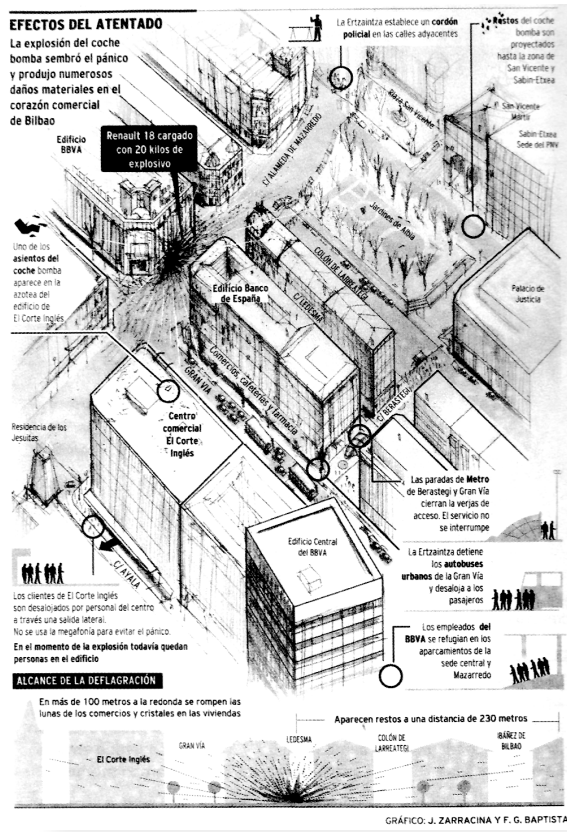
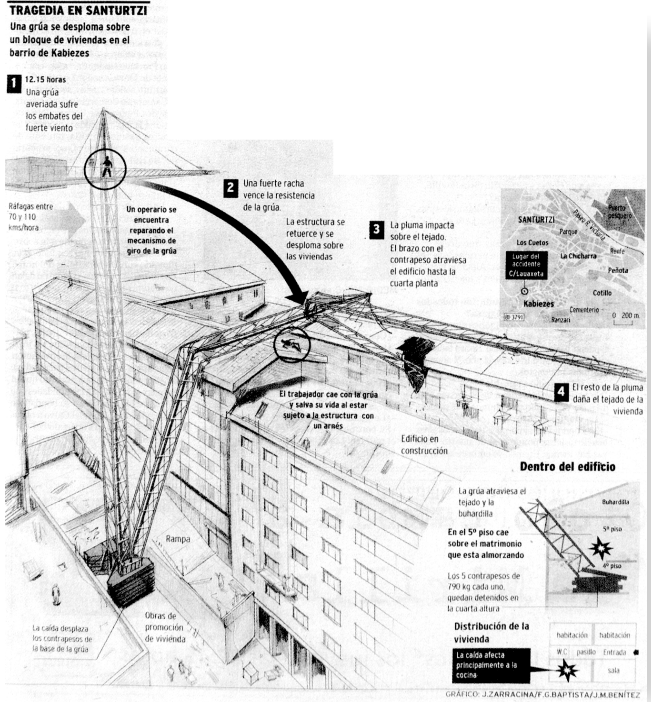



2003. urtea Iraken kontrako gudakoa izan zen eta horrek baldintzatu zuen berriro info-grafikoen produkzioa. Hori de la eta, 'SND-e'-k atal berria dedikatu zion guda honi bere sarrietan eta 'New York Times'-ek urrezko domina jaso zuen (gehi 'Peter Sullivan' sari berezia) atal horretan. Bigarrena, 'El Correo' izan zen berriro zilar historiko batekin. Urtean zehar berrogeitahamar grafiko baino gehiago burutu ziren iraken inguruan. Hona hemen adibide batzuk epaiak kontutan hartu zituenak saria emateko.

### LA CAPTURA DE SADAM

Tropas norteamericanas detienen a Saddam Hussein en un escondite subterráneo cerca de Tikrit, su ciudad natal.

### LA OPERACIÓN

**1 10.15 horas**  
Las fuerzas estadounidenses reciben información sobre la presencia de Saddam en Al Daur a 30 kms al sur de Tikrit. Inmediatamente se pone en marcha la operación de captura.

**2 18.00 horas**  
Los soldados se desplazan en torno a un conjunto de grúas y catinos. Localizan dos objetivos sospechosos y los designan como 'Comadrera 1' y 'Comadrera 2'.

**3 20.00 horas**  
El análisis comienza con la caída de la noche. Los soldados registran los dos edificios sin resultado. Después establecen un cerco e inspeccionan minuciosamente estas zonas.

**4 20.15 horas**  
Centran su atención en un lugar vallado que aparentemente sirve como almacén e inventario del objetivo dos.

**5 20.30 horas**  
En el interior se encuentra el zulo en el que se esconde Saddam. Además, detienen a otros dos sospechosos y localizan un taxi estacionado en las inmediaciones.

### EL OPERATIVO

A cargo de la 1ª brigada de la 4ª división de infantería (Grupo de Combate 'Cataluña del Norte') y operaciones especiales. Fuentes señalan la participación de guerrilleros kurdos 'pomergras'.

600 hombres de varios cuerpos combinados

30 vehículos 'Hummer'

Tanque M1A2

1 helicóptero 'Apache'

Artillería 'Paladin'

### EMBLEMA DE LA DIVISIÓN

Almacén vallado (localización del zulo de Saddam)

Puntos de bloqueo

Objetivo 'Comadrera 2'

Objetivo 'Comadrera 1'

El lugar está formado por una choca de dos habitaciones y rodeado por una valla metálica.

Suelo de cemento

Estructura de cemento en la entrada

Entrada cubierta por una losa y camuflada con tierra y ladrillos

Grampa

Choca que oculta el zulo de Saddam

Boa Tejido

Grampa

### EL ESCONDIRTE

El fugitivo se hallaba escondido en un zulo excavado en el patio de la chaqueta. El arquitecto se muestra cansado y resignado en su captura.

Altura: Aproximadamente 1,82 metros

El zulo se bifurca en horizontal para poder tumbarse

Conducto de aire fresco con un ventilador

Los americanos toman imágenes de vídeo del escondido

### LA IDENTIFICACIÓN

**1 21.15 horas**  
Saddam es trasladado en helicóptero a un lugar secreto para realizar un chequeo y un examen corporal. Algunos de las cicatrices son la primera confirmación.

Se le examina la dentadura para comprobar que no esconde ninguna especie de veneno y le extraen muestras de ADN de la boca para comprobar su identidad

En el momento de su captura, Saddam portaba 750.000 \$ en billetes de 100 y una pistola

Fuente: Pentágono, agencia y elaboración propia.

2003. abenduak 15

### A LAS PUERTAS DE BAGDAD

Unidades del 3º División de infantería del Ejército americano toman posiciones en torno al aeropuerto Saddam en las afueras de Bagdad

### CONSTRUCCIÓN

La escava interrumpe los ataques para dar cobertura a la ofensiva terrestre

La gran explosión de la gran zona del aeropuerto se hizo mayor parte de los barrios

Barrio de Al Anshariyah

Barrio de Al Farid

Las tropas iraquíes se retiran al interior de la ciudad.

Las unidades de la Guardia Republicana sufren la pérdida de varios tanques.

Posiciones artilleras

Los americanos colocan sus blindados de Artillería autopropulsada y misiles móviles para atacar las posiciones iraquíes

M109A6 - Paladin  
Artillería autopropulsada  
Blindado de 160 toneladas  
Alcance 30 kilómetros  
Blindado de 160 toneladas

Calón M1A2 Abrams

Calóns 119A1  
8 colobos  
3 blindados  
200.000 euros

M109A6 - Paladin  
Ortografía: 4 colobos  
Yanquis: 50 tanques  
Precio: 1.8 millones de euros

Fuente: Federación of American Scientists, New York Times y AP  
INFOGRAFÍA: J. ZARRACINA / F. G. BAPTISTA / J. M. BENTZ

2003. abrilak 4

### GOLPE AL CLAN HUSSEIN

El Alto Mando americano ofrece detalles sobre la operación que concluyó con la muerte de dos de los hijos de Saddam Hussein

Los servicios de inteligencia tenían informes sobre la presencia de hijos del régimen de Saddam en una vivienda de Mosul.

### 1 LA OPERACIÓN

10.00 h. Los soldados toman posiciones en torno a la casa. Unos 200 marines intervienen apoyados por vehículos 'Hummer' equipados con ametralladoras de 50 mm, y lanzacohetes

Alcance: 140 km  
Autonomía: 563 kilómetros

La 101 División Aerotransportada se pone en marcha

Intervienen varios helicópteros para asegurar el terreno. No los utilizan en el asalto para no dañar las viviendas colindantes.

### 2

Una patrulla se acerca a la casa y un soldado con un rifle de asalto 'M16' que salen con las manos en alto. Se produce un intercambio de armas automáticas y algunos marines resultan heridos

### 3

Cuando disminuyen los disparos procedentes del edificio, varias patrullas intentan abrirse dentro de la mansión. El comandante que el 2º piso está fortificado se retiran

### 4

Así que 4 posibilidades de poder al piso superior antes de que los iraquíes se protejan durante varias horas

### 5 EL SEGUNDO PISO

Cuando cesa la resistencia, los marines irrumpen en el 2º piso donde encuentran cuatro cadáveres en una habitación fortificada. Dos de los cuerpos son identificados como Uday y Qusay Hussein

Localización de los cuerpos

Fuente: Washington Post, New York Times, agencia y elaboración propia

2003. uztailak 24

### GUARDIA EN EL DESIERTO

Condiciones de vida de las tropas americanas que permanecen a la espera en sus campamentos cercanos a la frontera de Irak

Todos los militares del despliegue deben tener sus armas y equipo personal preparado para una eventual alerta de combate

Los cables de las tiendas se usan para colgar la comida.

### LAS TIENDAS

La pieza básica del campamento es la tienda de campaña TEMPER IV (Tienda de Personal, Extensible y Modular)

Hay 15 soldados en cada tienda

Los marines utilizan bañeros hinchables para el aseo y para limpiar armas y equipo de la zona

Utilizan pellos para detectar la presencia de sustancias químicas

Máscara antigás y antídotos preparados

Infomeres para el desierto (Desert Combat Uniform DCU) son de algodón y nylon, más resistentes que los usados en la Guerra del Golfo

Botinas de cable, cajas de material y billetes se utilizan como mobiliario improvisado

Generador del aire acondicionado y electricidad

Pequeño almacén

10 metros

Las tiendas pueden ampliarse y conectarse entre sí para utilizarlas con diversos fines

### 24 HORAS EN EL CAMPAMENTO MATILDA

Horario suministrado por el mariscal Saul Sánchez, PFC de la 1ª División, el horario varía según las unidades

04.00 h. Muchos se levantan para asearse con agua

05.00 h. Tapan de día. Comienzan los coches en el día y con el calor

Hasta las 07.00 h. Desayunan

07.00-11.00 h. Revisión de armas y vehículos

11.00-13.00 h. Almuerzo libre. Raciones individuales MRE

13.00-17.00 h. Instrucción y el entrenamiento. Inclusiones sobre táctica y cultura árabe

17.00-19.00 h. Cena en el comedor. Casas de 200 personas

17.00-19.00 h. Tiempo libre para leer el libro y hacer la maleta y las tiendas

20.00-4.00 h. Ocho horas de sueño

El campamento típico se extiende en una superficie de unos 3 kilómetros cuadrados y se puede instalar en 3-4 días

Toda defensiva El terreno para la base se prepara con excavadoras

Fuente: Mercados Gallego, FAL, Doña Rosa Websta, PM Force Projection, US Army News Service y Agencia

2003. martxoak 11

### EL CAMPAMENTO

Los destacamentos están diseñados según un sistema modular denominado 'Force Provider FP', con elementos prefabricados que se instalan según las necesidades de la misión.

### Elementos de un campamento:

Área de contenedores, almacenamiento de provisiones

Ruta de abastecimiento

Generadores

Distribución y purificación de agua

Parking de vehículos (250 en Matilda)

Lotización (6 en total) y trasteros de duchas (6)

Punto de Maleta

Área de médicos y quiniolas

Almacén de provisiones

Comedor y cocinas

Perímetro fortificado (los edificios) El campamento está rodeado de alambradas, vallas y patrulla de seguridad

Puntos de control y vigilancia

Entrada

### DÓNDE ESTÁN

Ubicación de los campamentos americanos alrededor de IRAK

IRAQ

JORDANIA

ABASSIA (LUGAR)

Al Anshariyah

Al Farid

Al Daur

Al Anshariyah

Al Farid

Al Daur

Al Anshariyah

Al Farid

Al Daur

### Comida de batalla

Alimentos del ración servidos en el comedor; los soldados llevan 'Raciones listas para comer' (Meal Ready to Eat)

Chocanetas

Gonos de macar

Apertivos

Desayuno de Puro

Cuchara de plástico

Cuchara de plástico

Soja

Cuchara de plástico

Cadena ración esta diseñada para resistir tres años almacenada a 24°C ó 4 meses a 37°C

Calorías: 1.250 (17% proteína, 10% grasa y 73% hidratos)

Peso: 400 gramos

Ventajas: 24 meses diferentes (4 vegetarianas)

Precio: 6 euros

Fuente: JAVIER ZARRACINA / FERNANDO G. BAPTISTA

### a) 2004; lehenengo urrezko domina

Aurreko urtean kolorezko infografiak nagusitu ziren dagoeneko. Sari gehienak bapateko gaurkotasunezko infografikoei emanda bazitzairen ere –gehienok zuribeltzean– kolorezkoak nagusitu ziren Irakeko gudaren ingurukoetan. 2004ean jadanik Zarracinak Bilbo utzi eta bere lekua departamenduaren buruan Fernando G. Baptistak hartuta gertatuko da egunkariaren mugarri arrakastatsuenetakoa; lehenengo urrezko domina bere historian.

### 'El Correo'-ko sarien eboluzioa

Argitaratze dataren arabera

- 'Peter Sullivan'
- Urrea
- Zilarra
- Brontzea

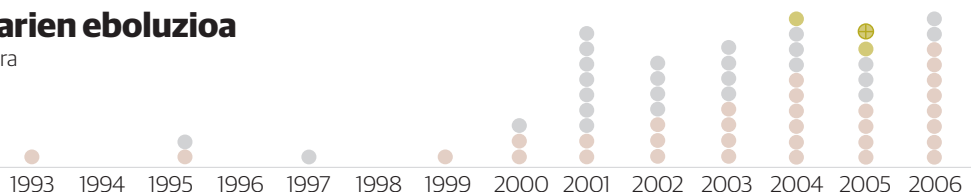

Departamenduko burua: ONDARRA (1993-1997), ZARRACINA (1998-2003), BAPTISTA (2004-2006)

Fernando G. Baptistak lortu zuen lehenengo arrakasta hau portfolio pertsonal batekin. Batez ere orrialde bikoitzeko erreportaietako infografikoekin osatua zegoen. Egunkariko 'Vivir' ataleko hamar 'irekiera'-ko gai destakatuak izan ziren epaiek sarituak. Horrekin batera, Felipe de Borbón printzipearen ezkontzaren inguruan prestatutako poster berezi batek ere bere pisua izan zuen erabakian.

### 2004ko Fernando G. Baptistaren 'Porfolio' hura osatzen zuten 13 megagrafikoak

	ATALA	IREKIERA	KOLOREA	ORR.	ARGITARATZE DATA
<b>1 'El escenario'</b> (Felipe de Borbónen ezkontza)	Gehig. berezia	<input type="checkbox"/>	<b>bai</b>	2	Maiatzak 15
<b>2 'Waterloo, el choque definitivo'</b>	'Territorios'	<input type="checkbox"/>	<b>bai</b>	2	Azaroak 3
<b>3 'Al rescate del Graf Spee'</b>	'Vivir'	<input checked="" type="checkbox"/>	<b>bai</b>	2	Otsailak 5
<b>4 'Los cazadores vascos del hielo'</b>	'Vivir'	<input checked="" type="checkbox"/>	<b>bai</b>	2	Uztailak 22
<b>5 'Los restos de Trafalgar'</b>	'Vivir'	<input checked="" type="checkbox"/>	<b>bai</b>	2	Urriak 6
<b>6 'El sueño americano de Iradier'</b>	'Vivir'	<input checked="" type="checkbox"/>	<b>bai</b>	2	Uztailak 6
<b>7 'Alien vs. Predator'</b>	'Vivir'	<input checked="" type="checkbox"/>	<b>bai</b>	2	Azaroak 19
<b>8 'Un despertador en el plato'</b>	'Focus'	<input type="checkbox"/>	<b>bai</b>	2	Apirilak 17
<b>9 'El dinosaurio más grande de Europa'</b>	'Vivir'	<input checked="" type="checkbox"/>	<b>bai</b>	2	Otsailak 26
<b>10 'Vuelo sin gravedad'</b>	'Vivir'	<input checked="" type="checkbox"/>	<b>bai</b>	2	Martxoak 25
<b>11 'Parque eólico en el puerto'</b>	'Ciudadanos'	<input checked="" type="checkbox"/>	ez	1	Abenduak 18
<b>12 'El menhir del Gorbea'</b>	'Cultura'	<input type="checkbox"/>	ez	1	Urriak 21
<b>13 'El águila imperial ibérica'</b>	'Sociedad'	<input type="checkbox"/>	ez	1	Urriak 8

### 1 Maiatzak 15 (Gehigarri berezia)

## El escenario

Madrid se ha puesto a disposición de una boda real que deslumbrará por su romanticismo, la belleza de sus decorados y un gran reparto: 10.000 policías, 1.400 invitados y más de 4.000 periodistas que se harán eco de la noticia. La carpas más alta del mundo ha sido instalada en el Palacio Real para celebrar el banquete.

**Paso a paso**

- Viernes 21**: Una zona reservada y protegida en el Palacio Real.
- Sábado 22**: El Palacio Real se prepara para recibir a los invitados. Se instalan las carpas más altas del mundo para celebrar el banquete.
- 11:00 horas**: Comienza la recepción en la Alameda de la Esfalería.
- 12:30 horas**: Reciben por Madrid con palcos en la Real Academia de Bellas Artes de San Fernando.
- 14:30 horas**: Almorzo en el patio del Príncipe en los jardines de la Real Academia de Bellas Artes de San Fernando.

**La indumentaria del Príncipe**

El Príncipe Felipe usará un traje azul marino con botones de oro y un chaleco rojo. También llevará un sombrero azul marino con pluma blanca.

**El banquete**

El banquete se celebrará en el patio del Príncipe del Palacio Real. Se han instalado carpas más altas del mundo para proteger a los invitados de la lluvia.

### La catedral de La Almudena

La iglesia donde tiene su casa la patrona de Madrid acaba de cumplir una década y hace un mes que los pastores de San Isidro celebraron su decena interior. La primera catedral consagrada por un Papa fuera de Roma, nunca ha escuchado un "Misa". Su libro de bodas se ha convertido para que lo usen los novios.



### Los detalles

Los padrinos de la boda: Don Juan Carlos, abuelo del príncipe, y Doña Sofía, abuela del príncipe, serán los padrinos de la boda. También participarán Doña Letizia y Doña Elena de Borbón.

**Palacio Real**

El escenario es el patio del Príncipe del Palacio Real. Se han instalado carpas más altas del mundo para proteger a los invitados de la lluvia.

**La mesa presidencial**

La mesa presidencial se sitúa en el centro del patio del Príncipe. Allí se sentarán el Príncipe Felipe y Doña Letizia.

**Medidas de seguridad**

Se han desplegado 10.000 policías para garantizar la seguridad de los invitados.

**La comitiva**

La comitiva se formará por el Príncipe Felipe, Doña Letizia y sus acompañantes.



2 Azaroak 3 ('Territorios')

Waterloo, el choque definitivo

En 'La batalla', el historiador Alessandro Barbero reconstruye con testimonios el enfrentamiento de Napoleón y Wellington

JULIO ARBETA. En la batalla de Waterloo, el ejército de Napoleón se enfrentó al ejército de Wellington...

En la batalla de Waterloo, el ejército de Napoleón se enfrentó al ejército de Wellington...

Napoleón, el de los 80.000 libros. Napoleón Bonaparte, el que se ha bautizado como el gran lector...

El viento dificulta la operación. El viento del norte soplaba con fuerza...

LA BATALLA DE WATERLOO

Tenía un carácter por el que Napoleón quería ganar a toda costa...

LOS PROTAGONISTAS

Duque de Wellington, Arthur Wellington...

Los aliados

Coburler von Blicher, el jefe de la artillería...

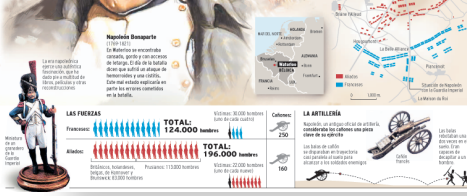

LA BATALLA

La Batalla de Waterloo-Bellipoli-Bell se libró el 18 de junio de 1815...

CONTROL DE LA BATALLA

El control de la batalla fue crucial para el éxito de Napoleón...

LA PRENSA

La prensa de la época jugó un papel importante en la difusión de la batalla...

3 Otsailak 5 ('Vivir')

Vivir. Un equipo de buzos trató mañana de sacar a tierra el sistema de tiro del acorazado de bolsillo alemán volado por su comandante el 17 de diciembre de 1939 frente a Montevideo

Al rescate del 'Graf Spee'. El acorazado alemán 'Graf Spee' fue hundido en 1939...

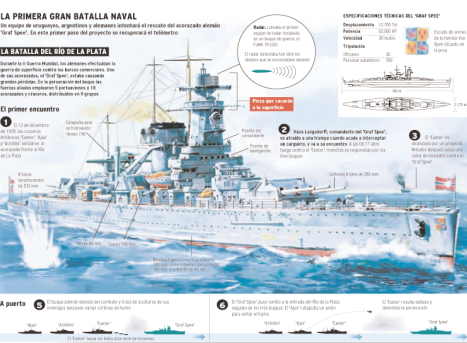

SANDIA/63. La gripe A/H1N1 se extiende en Asia pese al sacrificio de 50 millones de vacunas...

CINE/65. Woody Allen empezará a rodar una película en Asturias en septiembre...

LITERATURA/67. El juez establece que Pérez-Reverte no plagió el guión de Gitanou...

4 Uztailak 22 ('Vivir')

Vivir. Cazadores soltenses. El estudio del yacimiento de la cueva de Antolína...

Nuevos hallazgos en la cueva de Antolína, en Artea, revelan cómo se vivía hace 18.000 años...

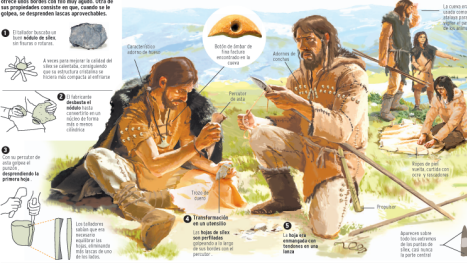

ESTUDIO/62. El 15% de los vascos prefiere dormir solo aunque viva en pareja...

CINEMA/63. Hawking cambia su teoría y dice que los agujeros negros 'tienen fondo'...

ENTREVISTA/67. Franzen Castillo: 'Las locas sacamos las garras para defendernos'...

Fabricaban útiles de sílex que rozan la perfección. Cazaban ciervos, caballos y toros...

El intercambio de sílex e información con otros grupos. Dice Mikel Aguirre...

La campaña del 'Graf Spee'. El acorazado alemán fue perseguido por los británicos...

El comandante. El 'Graf Spee' fue comandado por Hans Kremer...

La operación de rescate. Se intentó rescatar a los tripulantes del 'Graf Spee'...

¿Cómo ocurrió? El 'Graf Spee' se hundió tras ser alcanzado por torpedos...

Industria 4.0 (Equipe de Lora-Cuellar). La industria se está transformando...

Un año alica. El PIB de España creció un 1,1% en 2014...



Y ADHÉMÁS... Sanidad apuesta por la investigación científica. La lucha contra el cáncer. El viento dificulta la operación. El juez establece que Pérez-Reverte no plagió el guión de Gitanou. Y ADHÉMÁS... Sanidad apuesta por la investigación científica. La lucha contra el cáncer. El viento dificulta la operación. El juez establece que Pérez-Reverte no plagió el guión de Gitanou.



5 Urtiak 6 ('Vivir')

72

EL CORREO VIERNES, 6 DE OCTUBRE DE 1904

Vivir

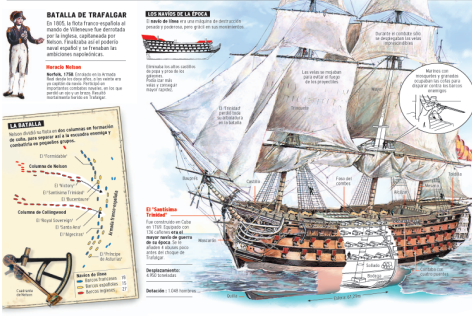

Un proyecto internacional busca en aguas del Golfo de Cádiz los navíos que se hundieron en una batalla naval que cambió el rumbo de la Historia

Los restos de Trafalgar

Un equipo internacional de arqueólogos marítimos busca en aguas del Golfo de Cádiz los restos de los navíos que se hundieron en la batalla de Trafalgar...

La batalla de Cádiz, que se libró el 4 de octubre de 1805, fue una de las más importantes de la guerra de independencia...

El equipo de arqueólogos marítimos está formado por expertos de España, Portugal y Reino Unido...

CONSEJO FISCAL / 60

Proponen que el divorcio no otorgue siempre la casa a quien tenga los hijos



ENTREVISTA / 84 'Vivo en una burbuja', dice Bryce Dallas Howard, protagonista de 'El bosque'

LIBROS / 86 Tom Sharpe publica una nueva novela después de siete años de silencio

Arqueología de vanguardia

El equipo de arqueólogos marítimos utiliza tecnología de vanguardia para localizar los restos de los navíos hundidos...



El equipo de arqueólogos marítimos está formado por expertos de España, Portugal y Reino Unido...

72

EL CORREO VIERNES, 6 DE OCTUBRE DE 1904

Vivir

6 Uztailak 6 ('Vivir')

El sueño africano de Iradier

Hace 150 años nació Manuel Iradier, el aventurero vitoriano que exploró Guinea Ecuatorial ligero de dinero y equipaje

EL DESCUBRIDOR DE GUINEA ECUATORIAL



Manuel Iradier fue un aventurero vitoriano que exploró Guinea Ecuatorial en el siglo XIX...

El sueño africano de Iradier se basó en su deseo de descubrir nuevas tierras y riquezas...

EDUCACIÓN / 70

Los lones respaldan una ley contra el castigo infantil que cause lesiones

CINEMATOGRAFÍA / 74

El decreto que obliga a las televisorias a invertir en cine se aprueba el viernes

PROYECTO / 75

Vicente Aranda rodará la novela de caballerías 'Tirant lo Blanc'

El decreto que obliga a las televisorias a invertir en cine se aprueba el viernes...

Vicente Aranda rodará la novela de caballerías 'Tirant lo Blanc'...

El equipo de arqueólogos marítimos está formado por expertos de España, Portugal y Reino Unido...

72

EL CORREO VIERNES, 10 DE NOVIEMBRE DE 2004

Vivir

7 Azaroak 19 ('Vivir')

ALIEN VS DEPREDADOR

El primer momento más de las dos películas de James Cameron...

El equipo de arqueólogos marítimos está formado por expertos de España, Portugal y Reino Unido...

El equipo de arqueólogos marítimos está formado por expertos de España, Portugal y Reino Unido...



El equipo de arqueólogos marítimos está formado por expertos de España, Portugal y Reino Unido...

El equipo de arqueólogos marítimos está formado por expertos de España, Portugal y Reino Unido...

LITERATURA / 81

'El olvido es peor que la amnesia', dice el escritor Amin Maalouf

CONGRESO / 83

Las lenguas indígenas enriquecieron el español, coinciden los escritores

MEDIO AMBIENTE / 87

El Protocolo de Kioto entrará en vigor el próximo 16 de febrero

El olvido es peor que la amnesia, dice el escritor Amin Maalouf...

Las lenguas indígenas enriquecieron el español, coinciden los escritores...

El Protocolo de Kioto entrará en vigor el próximo 16 de febrero...

«Cuando Spielberg se pone serio no me interesa, le prefiero con monstruos»

Ha enfrentado a dos iconos del cine fantástico en una superproducción con sabor a videojuego

El equipo de arqueólogos marítimos está formado por expertos de España, Portugal y Reino Unido...

El equipo de arqueólogos marítimos está formado por expertos de España, Portugal y Reino Unido...

El equipo de arqueólogos marítimos está formado por expertos de España, Portugal y Reino Unido...

Y ADÉMÁS...

El equipo de arqueólogos marítimos está formado por expertos de España, Portugal y Reino Unido...

Una partida de videoconsola basada en dos clásicos modernos

El equipo de arqueólogos marítimos está formado por expertos de España, Portugal y Reino Unido...

Y ADÉMÁS...

El equipo de arqueólogos marítimos está formado por expertos de España, Portugal y Reino Unido...