

ALAHOLFING- TAR FAMILIA SAN GALL MONASTERIOAN

776-826: pro anima dohaintza ziklo baten eraikuntza

Andrea Aparicio Lozano
Historiako Gradua
2015/2016
Juan José Larrea Conde
Erdi Aroaren, Aro Berriaren eta Amerikaren Historia Saila

LABURPENA

Chadaloh kondeak 817. urtean San Gall monasterioari ondasun batzuk eman zizkion *pro anima* dohaintzan. Chadaloh Friuliko kondea izaki, 819. urtean hil zen avaro eta eslaviarren aurkako gerretan. Lehen aldiz 790. urtean identifikatzen da Chadaloh San Gall monasterioko dohaintza batean, bere gurasoen dohaintzaren lekuko bezala. Ostean, 805ean bere anaiarekin batera bi dohaintzen protagonista izan zen. 817. urtean burutu zuen hil aurretik azken dohaintza. Kondeak buruturiko dohaintzen izaerak agerian uzten du estruktura familiar zabalago baten parte zirela. Izan ere, Alaholfing-tar familiaren dohaintza lerro batean kokatu behar ditugu Chadaloh- ren dohaintzak, 776. urtean ekin eta 826. urtean amaitu zena. Lau belaunaldietan zehar ziklikoki *pro anima* dohaintzak San Gall monasterioari zuzendu izanak bazuen helburu zehatzik: dohaintzak pietate ekintza ziren lehenik, familiaren salbazioa helburu zutenak. Dohaintzen ziklikotasun horrek baina helburu sozial bat ere barneratzen zuen: identitate familiar baten eraikuntza eta identitate horren berrestea. Izan ere, *pro anima* dohaintzetan *ekintza* bidez identitate horren gailentasun soziala antzezten zen ahaide sare baten aurrean. Horrela Alaholfing-tarrentzat lau belaunaldietan zehar *pro anima* dohaintzak instrumentu sozial bilakatu ziren, *botere zeremonia* zikliko.

AURKIBIDEA

I. Chadaloh kondearen dohaintza: testuinguru historiko eta historiografikoa.

- A. San Gall monasterioaren jaiotza.
- B. San Gall monasterioan kontserbaturiko agirien berezitasun historikoa.
- C. Chadaloh kondearen dohaintza aztertzeko abiapuntu metodologikoa.

II. Chadaloh kondearen *pro anima* dohaintza: fenomeno familiar bat.

- A. Alaholfing-tarrak San Gall monasterioko dohaintzetan.
- B. “Date elymosinam et ecce omnia munda sunt vobis”.

III. San Gall monasterioari dohaintzak: Alaholfing-tar familiaren identitatearen eraikuntza eta *botere zeremonia*.

- A. Alaholfing-tarren identitatearen oinarri ekonomikoa: ondorengotzaren antolaketa.
- B. Alaholfing-tar familiaren identitatea: kontzientzia eta memoria familiarra.
- C. *Botere zeremonia*.

I. Chadaloh kondearen dohaintza: testuinguru historiko eta historiografikoa.

Chadaloh kondeak 817. urtean San Gall monasterioari *villa* batzuk eman zizkion dohaintzan.¹ Dohaintza berau ez da nolana hikoia, analisi berezi bat merezi du bere ezaugarriak direla eta. *Chartae Latinae Antiquiores* faksimile bilduman aipamen berezi bat ere badu. Izan ere, alde batetik dimentsio handiko dokumentu bat dugu gainontzeko agiriekin alderatuz gero, 50-60cm ingurukoa.² Kontserbazio aldetik ere, zailtasun gutxi batzuek gain, erabat irakurgarria da edukia. Bestetik, idazkerak erret- kanzelaritzako dokumentuen paralelismo bat dirudi: letraren adarren bertikaltasuna eta luzapena da ezaugarritsuena, idazkera merovingioaren ezaugarri dena. Berriz, ez gaude erabateko idazkera merovingio baten aurrean, izan ere letrak bata besteengandik banaturik baitaude, eta idazkera karolinoaren erregulartasunaren kutsu bat badute. Nolabait berezitasun formal horiek emailearen hierarkia sozialaren ondorio direla kontsidera dezakegu.

Dohaintza berau bere berezitasun formalez gain baina ez zen ekintza isolatu bat izan, fenomeno zabalago baten parte baizik. Izan ere, kondearen dohaintza Alaholfing-tar familiaren *pro anima* dohaintza lerro batean zegoen integraturik, 776. urtean hasi eta 826. urtean amaitu zena.³ Monasterio horren inguruan eraiki zen joera familiarra ulertzeko, lehenik komunitate erlijiosoaren garapenaren aurkezpena burutuko dugu metodologia kuantitatibo batez lagundurik: VIII. mendean San Gall monasterioak lehen dohaintzak jaso zituen, eta horien artean lehen Aholfing-tarrak identifikatu ditzakegu. Lehen dohaintza horiek botere zentralarekiko erreakzioan jaio ziren salbazioaren helburuaz haratago. San Gall monasterioan IX. mendean ezagutu zuen fenomenoak bere garapen puntu gorena. Garapen fase horretan Chadaloh, Wago anaia eta Perhtold semea izan ziren dohaintzak burutu zituzten azken Alaholfing- tarrak.

Jarraian, bertan produzitutako iturrien berezitasuna aurkeztu, eta azkenik dohaintzen analisi historikorako metodologia da definituko duguna. Fenomenoaren berezitasun lokala baino iturrien originaltasuna baita lan honi helburu propioa ezartzen diona. Metodologia kuantitatiboaz haratago dohaintzen analisi historikoa burutzeko zein marko teorikotik abiatu ezarriko dugu. Oraingo honetan gizartearen ikuspegi

¹ Ikus. Eranskina 1.

² BORGOLTE, Michael., *Op.cit.*, 316.or.

³ Kontserbatu diren agirien arabera.

estrukturalista batetik ekinez, dohaintzak gizarte horren estruktura bat gehiago bailiran irakurriko ditugu, *sistema totala* bailiran. Horretarako lehenik estruktura horretan parte hartuko duten agenteak aurkeztuko ditugu: hau da, Alaholfing- tarren irakurketa genealogiko bat burutuko dugu dohaintzen bitartez. Behin familia San Gall-en testuinguruan kokaturik eta familia zuhaitza eraikirik, dohaintzak bere baitan analizatzeari ekingo diogu. Alde batetik, pietate ekintza bezala ulertuko ditugu. Bestetik baina, produkzio sozialaren mekanismo bezala: izan ere, lau belaunaldietan zehar dohaintzen bitarte, barne kohesio familiar eta identitate baten eraikuntzaz haratago, identitate hori sozialki berrestea eta gailentzea lortu baitzuten ziklikoki.

A. San Gall monasterioaren jaiotza.

719 inguru jaio zen San Gall monasterioa, San Kolumbanoren jarraitzaile izandako San Gall (c.550-650) misiolariak 612 inguru Suabia (Suitza) ermitau bizitza eramandako geografia berebean. Alania eta Retia lurraldeen erdibidean kokatu behar gara, egungo Alemaniaren Hego- Mendebalde eta Suitzarekiko mugan.⁴ Otmar izan zen San Gall monasterioko lehen abadea, Retia lurraldeko Chur artzapezpikutzatik etorria. Lehen abadearen izendatzetik, monje komunitate txiki bat eratu zen 720-760 bitartean: hiru bat apaiz, diakono bat eta berrogei eta zazpi monje komunitate horren parte izateraino.⁵ Monasterioaren garapen horretan, alamaniarren *pro anima* dohaintzak ezinbesteko izan ziren.⁶

Lehen abadearen hagiografian (*Otmar santuaren bizitza*, c.830) jada dohaintzak erakarri nahia adierazten da. Arlo juridikoari begira ere, Lege Alamaniarren instituzio erlijiosoei dohaintzak burutzeko askatasuna babesten zuen. Ezinbestekoa da azkenik, testuinguru politikoari ere erreparatzea: elite lokalak dohaintzak ondasun familiarak esku- hartze Pipindarrarengandik babesteko erabili zituen.⁷ 746. urtean Karloman-ek Canstatt-en burutu zuen garaipen militarrek eragin zuzena izan zuen alamaniarren joera horretan, Alamannia Pipindarren eskuetan gelditu baitzen ondorioz. Botere karolingiarren karisma Aita Santuaren sakroarekin indartzean – Pipino Laburraren

⁴CLARCK, James M., *The Abbey of St. Gall as a Centre of Literature*, The University Press of Cambridge, Cambridge, 1926, 1-2.or.

⁵McKITTERICK, Rosamond., *The Carolingians and the Written Word*, Cambridge University Press, Cambridge, 1989, 84.or.

⁶R.McKitterick-ek jatorri alamaniarra egozten dien San Gall monasteriora zuzentzen diren emale gehienei. McKITTERICK, Rosamond., *Op.cit.*, 84.or.

⁷DEPREUX, Philippe., “L’apparition de la précaire à Saint- Gall” in *Mélanges de l’École Française de Rome. Moyen Âge*, 111 (2), 650.or.

sakroa, 751an –, alamaniar boterearekiko eszeptikotasunak indartu besterik ez ziren egin. Jokamolde horren adibide izan ziren Warin eta Ruthard kondeen dohaintzak.⁸

Dohaintzen fenomenoak baina oso murrizta izan zen hasiera batean, batik bat monasterioak Konstantza apezpikutzarekiko etengabeko tentsioak zirela eta. Horregatik, 740 bitarte San Gall monasterioari zuzendutako bost dohaintza identifikatu daitezke soilik.⁹ R. McKitterick-ek Gotefrid, alamaniarren dukea, Rodulfus, Erfoin eta bere seme izandako Teoter, Rotar, Aloin, Rinulf eta Petto identifikatu ditu lehen dohaintza horien bultzatzaile. 747. urtean Karloman-i harrera egin, eta bere anaia Pipino Laburraren dohaintzak ere jaso zituen monasterioak.¹⁰ Joanes abadearen zuzendaritzan (759/60-782) bada, ordura arte oztopo izandako tentsioak bertan behera gelditu ziren, Karlomagnok Konstantzarekiko autonomia onartzean.¹¹ Ordurako, San Gall monasterioaren erakargarritasunaren gorakada nabaria zen elite lokalari zegokionean. Izan ere, *pro anima* dohaintza fenomenoak azeleratzeari ekin zion: 740-760 bitartean 15 *pro anima* dohaintza jasotzetik, 760-800 bitartean 108 *pro anima* jasotzeraino. Paraleloki, monasterioak produzituriko 7 *precaria* kontserbatu dira.¹² Erakargarritasun horren ondorioz, Joanes abadearen agindupean San Gall monasterioaren ondasuna zortzi aldiz biderkatu zela kalkulatu da.¹³

Emale horien artean Alaholfing-tar familia identifikatzen dugu.¹⁴ Alaholfing-tar familiak 776. urtean lehen aldiz *villa* batzuk eman zizkion dohaintzan San Gall monasterioari. *Pro anima* dohaintza hori lau belaunaldietan luzatu zen jokamolde familiar baten lehena izan zen. Hortik aurrerako dohaintzak, Perahtold eta Gersinda senar- emazteen ondoregontza lerrotik ziren eratorriko. Kronologikoki lehenik 790. azaroaren 17an Perahtold eta Gersinda-k burutu zuten dohaintza. 797. urteko azaroaren 17an Ata alabak burutu zuen hurrengoa. Lehen dohaintza horiei jarraiki, Perahtold eta bere ama Raginsinda-ren dohaintza izan zen hurrengoa, 802. urteko urriaren 22an. Epe laburrera, hirugarren dohaintza bat da identifikagarri, urte bereko azaroaren 12an, oraingo honetan Raginsinda amaren eskutik. Perahtold kondearen bi semeek, Chadaloh

⁸ *Ibid.*, 650.or.

⁹ Ikus. Eranskina 3.

¹⁰ CLARCK, James M., *Op.cit.*, 4.or.

¹¹ DEPREUX, Philippe., *Op.cit.*, 652.or.

¹² Ikus. Eranskina 3.

¹³ DEPREUX, Philippe., *Op. cit.*, 653.or.

¹⁴ Ikus. Eranskina 2.

eta Wago-k, 805. urteko azaroaren 23an *villa* batzuk dohaintzan eman zituzten jarraian. Egun berean, Chadaloh kondeak Wanga *villa* eman zuen.

San Gall monasterioaren gorengo unea IX. mendean hasi zen, Gozbert (816-836) zein Grimald (841-872) abadeekin, non San Gall monasterioa, Reichenau monasterioarekin batera, karolingiar karismaren sinbolo bilakatu zen.¹⁵ Luis Errukitsuak (814-840) lehenik, eta ostean Luis Germaniarrak (848-876) San Gall erret- monasterio izendatu izana dugu arrakasta horren sustrai.¹⁶ Izan ere, erret- monasterio batek eskaini zitzakeen immunitate eta pribilegioak erakargarri bilakatu ziren elite lokalarentzat, botere karolingiarrarengandik karguak jasotzeko aukeraz gain, noski. Horrela, 800 eta 880 bitartean *pro anima* dohaintzek beren une gorena ezagutu zuten San Gall-en.¹⁷ Alaholfing-tar familiak gorengo aldi horretan ere bere presentzia izan zuen: 817. urtean Chadaloh kondeak jarraitu zion bere arbasoek ekindako dohaintza lerro horri, 820ean Wago-k, azkenik Perahtold semearekin amaitu zena 826. urtean.

B. San Gall monasterioan kontserbaturiko agirien berezitasun historikoa.

San Gall monasterioko *scriptorium*-ean kontserbatu dira Alaholfing-tar familiaren *pro anima* dohaintzak. Dohaintza horiek iturri historiko bezala zein balore duten azpimarratu behar dugu, hor baitago lan honen berezitasuna. Horretarako, San Gall monasterioan kontserbaturiko dokumentuen osotasunaren balore historikoa ulertzea ezinbestekoa da: 920. urtera bitarte kontserbaturiko 839 agiri pribatuen gehiengoa ale originaletan izan da gordea. Kontserbaturiko iturrien arteko kopia gutxi horiek gainera, IX. mendeko kopia goiztiarrak dira.

Hamaika bider berretsi da Goi Erdi Aroko historiagile zein filologoen artean landuko ditugun iturrien berezitasuna: *Language, Documents and Communication in the Early Middle Ages* EHU/UPV unibertsitateak bultzatutako seminarioetan birritan azpimarratuko zena, besteak beste Annina Seiler zein Bernhard Zeller ikerlarien hitzetan.¹⁸ Izan ere, dokumentuen gehiengo originala kontserbatu izana salbuespen bat da landu nahi dugun marko kronologiko eta geografiko horretan. Adibidez, Frantzian

¹⁵McLEAN, Simon., *Kings and Politics in the Late Ninth Century; Charles the Fat and the End of the Carolingian Empire*, Cambridge University Press, Cambridge, 87-88.or.

¹⁶CLARCK, James M., *Op.cit.*, 5.or.

¹⁷Ikus. Eranskina 3.

¹⁸ZELLER, Bernhard., "The Languages of the Early Medieval Charters from St Gall"; SEILER, Annina., "Germanic names, vernacular sounds and latin spellings in early germanic and saxon charters" in *Language, Documents and Communication in the Early Middle Ages*, 2015-2016 (hitzaldiak).

garai berberean kontserbaturiko 900 agirien artetik, 335 kontsideratu daitezke balio pareko. Soilik Italiaren kasuan ere aipatu dezakegu antzekotasunik: Lucca hiriguneko katedrala ere agiri original bilduma zabal baten jabe da eta.¹⁹

Berezitasun horren atzean, San Gall monasterioan kartulario bat burutu ez izana dago.²⁰ San Gall monasterioko *agiritegia* bi multzotan egon zen hasiera batean antolaturik: alde batetik erret- dokumentu zein Aita Santutzari loturiko dokumentu garrantzitsuak; bestetik, agiri pribatuak – gure ikergai objektu izango direnak – .Kartulario baten ordean, 840. urte inguru monasterioko gordailuan bildutako agirien antolaketa geografiko bat burutzea erabaki zen: I (San Gall ingurua)- XXXVI (Nibelgau) bitartean. Horrela kartulario baten eraketak zekarren kopia lana ekidin, eta ondorioz originalen gehiengoaren galera oztopatu zen.²¹

Iturri originalen gainean lan egitearen garrantzia da beraz bereziki azpimarratu beharrekoa. Izan ere, iturri original batek ihes egiten dio *zuzentze terminoetan* egindako kopia horri, analisi paleografiko eta filologiko bat egiterako garaian muga litzatekeena.²² Kasu batzuetan gainera, kartulario zein *libri traditionum* bezalako bildumetan ez zen agiriaren erregistra moduko bat baino ere kopiatzen.²³ Bai edukiari zein giro-linguistikaren analisiari dagokionean izango da interesgarri iturri originalen azterketa, beraz. Iturrien berezitasuna behin azpimarraturik, horiek lantzeko zein instrumentu metodologiko erabili da argitu beharrekoa.

C. Chadaloh kondearen dohaintza aztertzekeo abiapuntu metodologikoa.

Alaholfing-tar familiaren *pro anima* dohaintzak ulertzeko, dohaintza fenomenoaren hausnarketa antropologikoak marko teoriko bezala instrumentalizatzea ezinbesteko izango da. Lehenengo aldiz eta gerra osteko ondoreza sozial horren erantzunaz, 1922an proposatuko du Bronislaw Malinowski etnografoak dohaintza *sistema total* bezala (*Argonauts of the Western Pacific*, 1922). *Sistema total* horrek zera esan nahi du, gizarte mekanismo oro – elementu ekonomiko, politiko, juridiko, estetiko, kulturalak etab. –

¹⁹DECLERECQ, Georges., “Originals and Cartularies: The Organization of Archival Memory (Ninth-Eleven Centuries), in *Charters and Use of the Written Word in Medieval Society*, HEIDECKER, Karl (ed.), BREPOLIS, Turnhout, 2000, 148.or.

²⁰Horren inguruan Albert Bruckner-ek burutu du analisisirik, “The Diplomatic of early Alemannian Charters”(1937) in DECLERECQ, Georges., *Op.cit.*,150.or.

²¹ DECLERECQ, Georges., *Op.cit.*,151-152.or.

²²McKITTERICK, Rosamond., *Op.cit.*, 80-81.or

²³DECLERECQ, Georges., *Op.cit.*, 148.or.

dinamizatuko duen instituzio sozial bat dela dohaintza.²⁴ Proposamen teoriko horiek baina ez dute berebiziko oihartzunik jasoko 1923.an Marcel Mauss etnografoaren lana azaleratu bitarte.²⁵

M. Mauss etnografoak *potlatch* delakoaren analisia plazaratu du “dohaintzaren ekonomia” horretan. Dohaintzak hiru betebeharrak sozial sortuko dituen sistema totalak izango dira kontsideratuak, non eman, onartu eta itzuli egin beharko den gizarte oreka mantentzearen. Elkarrekikotasun beharrezko horrek bada kontratu sozial bat ezkutatu du, etengabeko dohaintza kate baten produkzioaren muina izango dena, etengabeko dialektika agonistiko kolektibo batean. Dialektika hori objektuek barneratzen duten emailearen *hau* edo espiritu alienaezin horren ondorio izango da.²⁶ Maurice Godelier soziologoak gure kasuan interesgarri zaigun laugarren bete behar bat sailkatu du: Jainko eta bere ordezkariak dohaintzak burutu beharra.²⁷ Kontutan hartzekoa da baina analisi etnografiko horiek eraikuntza mental antropologiko hutsa direla. Beraz analisi baten *a priori* muga bat baino iragana ulertzeko abiapuntu batez mintzo garela, batik bat *homo oeconomicus* paradigma gainditu ahal izateko erabiliko duguna.

Erdi Aroari dagokionez, fenomeno hori bera ikerketa iturri lehenik 50. hamarkadan piztu eta 80. hamarkadatik aurrera ekingo zion biziki bilakatzeari. Analisi historiko horiek batik bat Frantzia Mendebaldeko Erdi Aro Betera mugatuko ziren.²⁸ lan horien guztien artean aipatu beharrekoak Stephen D. White (1988)²⁹, Constance B. Bouchard (1987)³⁰, zein Barbara Rosenwein³¹ historiagileen lanak ditugu, besteak beste.³² Philip

²⁴BIJSTERVELD, Arnoud-Jan A., *Do Ut Des: Gift Giving, Memoria, and Conflict Management in the Medieval Low Countries*, Universitat Van Tilburg, Hilversum, 2007, 17.or.

²⁵ROSENWEIN, Barbara H., *To Be The Neighbor of Saint Peter: The social Meaning of Cluny's Property: 909-1049*, Cornell University Press, New York, 1989, 125. or.

²⁶MAUSS, Marcel., *Ensayo sobre el don: forma y función del intercambio en las sociedades arcaicas*, Katz, Madril, 2012 (2.ed), 151-159.or.

²⁷GODELIER, Maurice., *El enigma del don*, Ediciones Paidós, Bartzelona, 1998, 19.or.

²⁸CURTA, Florin., “Merovingian and Carolinian Gift Giving” in *Speculum*, 81, University of Chicago Press, Chicago, 2006, 671.or.

²⁹WHITE, Stephen D., *Custom, Kinship and Gifts to Saints, The Laudatio parent in Estern France (1050-1150)*, University of North Carolina Press, Chapel Hill- Londres, 1988.

³⁰BOUCHARD, Constance B., *Sword, Miter, and Cloister: Nobility and the Church in Burgundy (980-1198)*, Ithaca, Londres, 1987.

³¹ROSENWEIN, Barbara., *Op. cit.*

³²ROSENTHAL, Joel T., *The Purchase of Paradise: gift giving and the aristocracy (1307-1485)*, University of Toronto Press, London, 1972; WARDROP, Joan., *Fountains Abbey and its Benefactors (1132-1300)*, MI, Kalamazoo, 1987; WHITE, Stephen D., *Custom, Kinship and Gifts to Saints, The Laudatio parent in Estern France (1050-1150)*, University of North Carolina Press, Chapel Hill-Londres, 1988; LA ROCCA, Cristina; LE JAN, Régine (eds.), *Sauver son âme et se perpétuer : transmission du patrimoine et mémoire au Haut Moyen Âge*, École Française de Rome, Rome, 2005;

Grierson³³ izango da marko teoriko hori diakronian aplikatu zuen lehena, zeinari Georges Duby-ren *generosités nécessaires* ezinbesteko kontzeptua gehitu beharra diogun.³⁴

Alde batetik, dohaintza eta elkarrekikotasuna ekonomiaren aurpegi ezinbesteko da kontsideratua, lapurreta eta gerraren pare XII. mendera bitarte. Bestetik baina, elkarrekikotasun harreman horiek gizarte eta botere produkzioaren aurpegi ezinbesteko bilakatuko dira, bai testuinguru laikoan zein entitate erlijiosoei dagokionean. Horretarako bada, Lévi- Strauss-en Antropologia estrukturalista ulertzea aukera eraginkorra da, zeinaren hitzetan gizartea estruktura ezberdinen dialektikaren ondorio izango den. Kontzeptu horri jarraiki, *pro anima* dohaintza bat salbazioaren erretorika batek inguraturik helburu sozial zehatz batez martxan jarriko den estruktura bat gehiago dugu, monasterioarekin kontratu sozial bat sortu eta erreproduzio sozialean eragingo duena.

Abiapuntu historiografiko horretan kokaturik, gure lehen helburua dohaintza fenomenoaren ikerketen ekarpen geografiko batean ezarriko da. Bestetik, San Gall monasterio berberaren ezaugarriek dituzten berezitasunek helburu propioak finkatuko dituzte, agirien originaltasunak. Analisia indibiduo baten jokamoldetik abiatuko da, ezin ulertu dezakeguna estruktura familiar eta klientelar zehatz batetik kanpo. Ondorioz, Alaholfing-tar familiak 776.-826. urte bitartean dohaintzen inguruan antolatu zuen sistema horren analisia egingo dugu. Alaholfing-tar dohaintza lerro baten bermatzeak identitate eta memoria familiar bat eraiki zedin ahalbidetu zuen, ondasunaren antolaketa bidez zehaztu eta dohaintzen jarraikortasunez karismaz hornitu zena; azkenik, *dohaintza-ekintza* bidez familiaren gailentasun sozialaren *botere zeremonia* bilakatuz.

II. Chadaloh kondearen *pro anima* dohaintza: fenomeno familiar bat.

Chadaloh kondeak 817. urteko azaroaren 17an Essindorf, Perahtramni ad Fedarhaun, Heidcauwe, Antimarchingun, Uuahingun, Stibiloheim, Uuillirihingun, Marahtale, Erfstetim, Chrezzingun, Muliheim, Uuilzzinga eta Polstetim *villa*-k eman

DAVIES, Wendy., *Acts of Giving: Individual, Community, and Church in Tenth- Century Christian Spain*, Oxford University Press, Oxford, 2007.

³³GRIERSON, Philip., "Commerce in the Dark Ages: A Critique of the Evidence", in *Transactions of the Royal Historical Society*, Londres, 1959, 123-140.or.

³⁴DUBY, Georges., *Guerriers et paysans (VIIIe-XIIe siècles): premier essor de l'économie européenne*, Gallimard, Paris, 1973.

zizkion dohaintzan San Gall monasterioari.³⁵ *Villa* horiek Konstantza lakuaren Iparraldean kokatu behar ditugu, egungo Alemanian.³⁶ Chadaloh lehendabizikoz 790. urtean identifikatu dezakegu, bere guraso Perahtold eta Gersindaren dohaintzaren lekuko.³⁷ 805. urtean bere anaia Wago-rekin *villa* ondasun batzuk ere dohaintzan eman zizkion monasterioari.³⁸ Zeremonia berebean dohaintza bat burutu zuen bere kabuz. Hamarkada bat beranduago, 817. urteko dohaintzan Chadaloh konde bezala azaltzen da, Friuliko konderriaren gidaritzan. Are gehiago, badakigu indibiduo berberak 819. urtean abaro eta eslaviarren aurkako gerretan parte hartu zuela. Gerra horietan hilko zen Chadaloh, azkenik.³⁹ Dohaintza horiek guztiek agerian uzten dute Chadaloh entitate familiar zabalago baten parte izan zela: Alaholfing-tarrak bezala ezagutzen ditugunak.

A. Alaholfing-tarrak San Gall monasterioko dohaintzetan.⁴⁰

Chadaloh kondearen dohaintzen intitulazioek erakusten digutenez, Perahtold kondea eta Gersinda izan ziren bere guraso, lau seme- alabadunak: “*Nos vero in Dei nomine ego Perahtoltus et conjux mea Gersinda*”.⁴¹ Lau- seme alaba horiek Chadaloh, Paldabert, Wago eta azkenik Ata alaba izan ziren: “*Nos vero in Dei nomine Wago et Chadaloh, filii Perahtoldi comitis*”,⁴² “*Igitur ego Ata Deo sacrata evenit mihi in animo meo, ut aliquam portionem de rebus meis, quas de parte genetricis mee Gaeorsoinde*”.⁴³ Paldabert semeari dagokionez, 790. urteko dohaintzako balidazioetan da ikusgarri lotura genealogikoa: “*Signum filiorum ejus Chadalohi et Paldaberti consentitium*”.⁴⁴ Azkenik, Chadaloh kondearen Perahtold semea da aipatzekoa, 826. urteko dohaintzan ikusgarri:

*“In nomine domini nostri Jesu Christi opitulante clementiae
Pertoldus comis (...) pro anima mea seu et genitoris mei*

³⁵ Ikus. Eranskina 4.

³⁶ Ikus. Eranskina 5.

³⁷ Ikus. Eranskina 7.

³⁸ Ikus. Eranskina 8.

³⁹ BOWLUS, Charles R., *Franks, Moravians and Magyars: the struggle for the Middle Danube (788-907)*, University of Pennsylvania Press, Philadelphia, 1994., 79.or.

⁴⁰ Ikus. Eranskina 17: zuhaitz genealogikoak.

⁴¹ Ikus. Eranskina 7.

⁴² Ikus. Eranskina 8.

⁴³ Ikus. Eranskina 13.

⁴⁴ Ikus. Eranskina 7.

*Chadaloh necnon et illorum, qui prius istam traditionem commiserunt: Pertoltus et conjux Kersinda (...).*⁴⁵

Esan dugu bada Alaholfing- tar kide zirela subjektu horiek. Alaholfing-tarrak 776. urtean identifikatu ditzakegu lehen aldiz, “*Caput quidem fuit Halaholfus et Hitta sive Hildberga conjuge sua (...)*”.⁴⁶ Halaholf eta Hitta/Hildberga buruak Aglyolf eta Asulf semeen gurasoak ziren, Teotperga eta Hildilenda-rekin ezkondurik zeudenak seme-alabak propioekin jada: “*(...) et nos filii ipsius adque nebutes ipsius, ego quidem Aglyolfus et conjux mea Teotperga vel filii sui et germanus suos, Auslfus cum uxore sua Hildilenda vel filias suas (...)*”. Alaholfing-tar familia baina ez zen ahaidetasun zuzenetan amaitzen, baizik eta zabaldu egiten zen senidetasuna zehar- ahaideetara: “*(...) item vero Wolvinus et germanus suos Bertoaldus, nepotes ipsius (...)*”. Arazoa lehen familia nukleo hau Chadalah kondearekin lotu nahian sortzen da.

Perahtold eta Gersinda senar- emazteen lehen Alaholfing-tarrekiko lotura bi elementuk egiaztatzen dute: aipatu berri dugun Bertoald, dohaintzan Alaholf-en *nepos* bezala identifikatu izanak lehenik. M. Borgolte-k zalantzan jartzen du 776. urteko dohaintzan aipatzen den Bertoald eta Chadalah kondearen Perahtold aita subjektu berdinak zirenik.⁴⁷ Iturri ezberdinekin analisia luzatu ezinak, zein *nepos* hitzaren ambigüitateak, zaildu egiten digu 776. urteko Perahtold horrek Alaholfing-tarrekiko zuen lotura zehaztea: *nepos*, iloba zein biloba izan zitekeen.⁴⁸ Bigarren elementua ezinbesteko izango da lotura hori berresteko. Chadalah eta Wago-k 805. urtean lehenik “*que in commune adhuc habere videmur, ut esti n Marahtale (...)*”,⁴⁹ eta ostean Chadalah kondeak 776. urtean Marahtale familia monasterio izendatzen dena 817. urtean dohaintzan eman izanak⁵⁰ Alaholfing-tar familiaren ondorengotza lerro berberean kokatzen ditu: “*Contextum vel commemorationem adque requiam facimus anume nostre post transitum parentum nostrorum, que in Marahchtala monastirii construere*” dio 776. urteko dohaintzak. Monasterio horren eraikuntza Aglyolf kondearen gurasoen

⁴⁵ Ikus. Eranskina 11.

⁴⁶ Ikus. Eranskina 6.

⁴⁷BORGOLTE, Michael., “Die Alaholfingerurkunden: zeugnisse vom Selbstverständnis einer adligen Verwandtengemeinschaft des frühen Mittelalters” in *Subsidia Sangalensia I: Materialien und Untersuchungen zu den Vebriüderungsbüchern und zu den älteren Urkunden des Stiftsarchivs St. Gallen*, BORGOLTE, Michael; GEUENICH, Dieter; SCHMID, Karl., Buchh. am Rösslitor, San Gall, 1986, 287-322.or.

⁴⁸JONES, William J., *German Kinship terms (750-1500): documentation and analysis*, Studia Linguistica Germanica, Berlin, 1990, 59.or.

⁴⁹“*que in commune adhuc habere videmur, ut esti n Marahtale (...)*”. Ikus. Eranskina 8.

⁵⁰ Ikus. Eranskina 4: “*(...)et in Marahtale (...)*”.

ekimena izan zen, hau da Alaholfus eta Hitta/Hildiberga-rena.⁵¹ Ondorioz, Perahtold kondea 776. urteko *nepos* zela ondorioztatzea zuzena kontsidera dezakegu. Hala ere, ondorioztatutakoaren mugak onartu eta etorkizunerako analisi berrietarako atak irekita utzi beharko ditugu.

Zehar- ahaidetasun hori baina zehazteke daukagu: Bertoald *nepos* biloba ala iloba dugun. Alde batetik, biloba izateak zuzeneko ahaidetasun lerroan kokatuko zukeen Perahtold Alaholf-ekiko. Ondorioz, Aglyolf/Teotperga edo Asulf/Hildilenda senar-emazteekiko seme- alabatasun lotura adierazi beharko zukeen 776. urteko dohaintzak. Ez da hala baina, generikoki izendatzen baitira *filii* eta *filiae* bezala bikoteen seme-alabak eta. Wolvin eta Bertoald-i aparteko sailkapen bat eman izana ahaidetasun lotura ezberdin baten seinale kontsideratu daiteke. Bestalde, badakigu Perahtold kondearen ama Raginsinda zela, erabat baztertuz horrela Teotperga eta Hildilenda- rekiko amatasuna: “*Ego itaque in Dei nomine Pertoldus comis et mater sua nomine Raginsinda (...)*”. Berretsi egin zena 802. urteko Raginsinda-ren dohaintzan: “*Igitur ego Raginsind, tractans pro Dei timore vel remedio anime mee et anime filii mei Perahtoldi vel pro eterna retributione (...)*”.⁵²

B. “Date elymosinam et ecce omnia munda sunt vobis”.

Alaholfing-tar familiak lau belaunalditan zehar San Gall monasterioarekiko dohaintza lerro bat eraiki izanak familiaren salbazioa zuen helburu. Helburu hori dohaintza bakoitzeko aurrekinetan definitu zen: “*pro remedio anime meae patrisque mei ae fratrum meorum (...)*”, “*Talis nobis decreverit voluntas, ut pro animabus nostris (...)*” bezalako formulen erabileraren bitartez errepikatzen dena. Formula horien bitarte, Alaholfing-tar familiak San Gall monasterioari buruturiko dohaintzak karitate eta limosnaren erretorikan integratu ziren: “*Date elymosinam et ecce omnia sunt vobis*”.⁵³ Hau da, limosna bekatu arintzaile izanik, dohaintza salbazio berau lortzeko irtenbide zen, horrela gizakiaren berezko ahultasunari aurre eginez: “*Dum fragilitas humani generis (...), nisi dum in sua potestate consistit preparat sibi viam salutis, per quam ad eternam salutem valeat pervenire*”.⁵⁴ Ideia berberak errepikatu ziren 805. urtean, “*Nos vero in Dei nomine Wago et Chadaloh, filii Perahtoldi comitis,*

⁵¹ Ikus. Eranskina 6.

⁵² Ikus. Eranskina 9 eta 10.

⁵³ Ikus. Eranskina 4.

⁵⁴ Ikus. Eranskina 11.

considerantes casum humane fragilitatis notramque subitaneam de ac luce metuentes transmirationem, ideo tradimus pro animarum nostrarum.”⁵⁵

Jatorrizko Bekatu horri ihes egin eta salbazioa lortzeko bada, Alaholfing-tar familiak dohaintzen bitarte Jainkoarekiko maitasunaren etengabeko adierazpen katea sortu zuen: lurrian Jainkoaren mezuaren ordezkari nagusiei zuzentzen zizkieten dohaintzak horretarako, San Gall monasterioko monjeei, benetako *pauperes Christi* zirenak.⁵⁶ Dohaintza horien izaera karitate eta maitasun terminoetan ulertu zedin baina, ez zen soilik mezu kristauarekin identifikatuko dohaintzetako bakoitza, baizik eta dohaintzen borondatea azpimarratu egiten zen: “*integra liberalitate communique consilio ad supra dictum monasterium volumus esse concessum*” edo eta “*libera voluntate*”.⁵⁷ Jainkoarekiko maitasuna, karitatea eta borondatea paraleloan ezarri izanak ezaugarritu zituen dohaintzetako bakoitza pietate ekintza bailiran, familiaren salbazioa ziurtatzeko helburuz.

Alaholfing-tarren pietate helburu horiek ez ziren inola ere baina lehenengo aldiz 776ean hasiko lehen dohaintza dokumentalarekin, baizik eta Alaholf-ek monasterio pribatu bat eraikitzean. Azken finean, zer da bada *pro anima* dohaintza bat, Jainkoari eskainiriko opari bat baino. Horra hor non familiak lehen aldiz kristau mezuarekin identifikatu eta arimaren salbazioaren bila lehen dohaintza burutu zuen. Monasterio hori familiaren dohaintzetan gako bihurtu zen lau belaunaldietan zehar, jada ikusi dugunez: errepikapen horrek familiaren identitate ideal baten bermea eragiten zuen, arbaso horien ideal agustindarreko hiri Jainkotiar hori lurrian eraiki izan balute bezala. Ideal horri jarraitu izanak bultzatu zituen erritmo tenporal zikliko eta estatiko batean murgiltzera familia lau belaunaldietan zehar: behin eta berriro Marahtale monasterioa dohaintzan ematea, salbazioaren helburua erritmo eta termino berberetan errepikatzea zen, ideal kristau horren bermea ziklikoki berretsiz. Ziklikotasun hori baina estatikoa zen. Izan ere erritmo eta termino errepikapen baten aurrean baikaude, non lau belaunaldietan zehar Alaholfing-tar familiak erretorika zein helburu berberaz produzitu zituen *pro anima* dohaintzak.

⁵⁵ Ikus. Eranskina 8.

⁵⁶SILBER FRIEDRICH, Iliana., “Gift- giving in the great traditions: the case of donations to monasteries in the medieval West” in *European Journal of Sociology*, 36, 2, 1995, 216.or.

⁵⁷ Ikus. Eranskina 5.

Salbazioaren erretorika zikliko horrek Chadaloh kondearen dohaintzan 817. urtean giro berezi bat barneratu zuen, eta hausnarketa teorikoa ohiko formulakiko bikoiztu egin zuen eskribak: lehenik Lukasen seigarren liburuko bertsetak hartuz, “*Date elymosinam et ecce omnia munda sunt vobis*”, zein ostean San Jeronimoren Vulgata Clementinaren hirugarren ataleko esamolde bat gehituz “*Sicut aqua extinguit ignem, ita elymosina extinguit peccatum*”.⁵⁸ Inbokazioaren formula bera ere egitura konplexuenean ere egitaratu zen, “*In nomine domini nostri Iesu Christi*”. Horren atzean Chadaloh kondearen dohaintzen balio sozial atxikia azaleratzen da, familia kideekiko ere bereiziz. Familia kide oro barneratu zen salbazioaren erretorikan, baina erretorika hori ez zen inola ere simetrikoa, eta loturik dago 817. urtean indibiduo zehatz baten balio sozial batekiko.

Lau belaunaldietan zehar erretorika erlijioso batez hornitutako dohaintzek baina, emaitza sozialak produzitzen zituen: *pro anima* formularen erabilerak *do ut des* ideia helarazteko arketipoa da B. Rosenwein-en hitzetan.⁵⁹ Horra hor bada 817. urteko dohaintza berberak Lucasen bertsetak protokoloan integratuz helarazi nahi zuena, San Gall monasterioko dohaintza ugaritan agertzen zaiguna. Erretorika erlijioso horrek, dohaintzen hartu- emanaren erreproduzio soziala barneratzen zuen: P. Depreux 804. urteko *precaria* batean, dohaintza *conventio* nomenklaturaz hornitzen zela azaleratu du. Ondorioz, dohaintza *kontratu* terminoetan definitzen da.⁶⁰ Hau da, salbazioaz haratago dohaintzek estruktura sozio- ekonomiko bat ere ezkututzen zuten. Izan ere, alde batetik salbazioak bazuen *prezio* bat.

Alaholfing-tar familiak dohaintzen bidez beren ondasunak monasterioaren babespean ezartzen zituen, eta horren trukean urtero errenta bat jasotzen zuen monasterioak.⁶¹ ⁶² Marahtale monasterioaren adibidea argiena dugu dohaintzen eta jabegoaren izaera malgua ulertzeko, esan dugunez, behin eta berriro eman baitzen dohaintzan: monasterioak ez zion Alaholfing-tar familiakoa izateari inoiz utzi. Alaholfing-tar familiak ez zuen soilik ondasunen babesa lortzen horrela bada, baizik eta

⁵⁸ Ikus. Eranskina 4.

⁵⁹ ROSENWEIN, Barbara., *Op.cit.*, 138.or.

⁶⁰ DEPREUX, Philippe., *Op.cit.*, 649.or.

⁶¹ GENEVIÈVE, Bühler- Thierry., “Formes de donation aux églises et stratégies des familles en Bavière du VIIIe siècle au Xe siècle in *Mélanges de l'École française de Rome, Moyen Âge*, 111 (2), 1999, 683.or

⁶² Ikus. Eranskina 23.

ondasunen gainean identitate familiar bat eraiki, bermatu eta sozialki bermatu zedin lortu zuen.

III. San Gall monasterioari dohaintzak: Alaholfing-tar familiaren identitatearen eraikuntza eta *botere zeremonia*.

Alaholfing-tar familiak lau belaunaldietan zehar bultzatutako *pro anima* dohaintzak, erreprodukzio sozial mekanismo bilakatu ziren muinean. Hau da, *pro anima* dohaintzek Jainkoarekiko pietate ekintza izateaz gain, San Gall inguratzen zuen gizartean eragitera iritsi ziren. Bi norabidetan eragin zuten, bai barne familia egituretarantz baita kanporantz, ahaide- sare zabalago baten eraikuntzarantz. Alde batetik, dohaintzek familia identitate bat eraiki zuten, ondasun *aukeratu* eta memoria familiar batean oinarritu zena: identitate horren gakoia ondasunen bitarte eraikitako kohesioan oinarritu zen, kontzientzia eta memoria liturgiko batekin indartzen zena. Kohesio hori bilaterala zela ikusiko dugu, barne antolaketa hierarkiko batekin osatuko zena. Bestetik, identitate hori ezaugarritu zen, mezu kristauarekin identifikatuz lehenik, eta nagusitasun soziala aldarrikatuz bigarrenik. Azkenik, identitate familiar hori ekintza sozial bide berretsi zen. Izan ere, dohaintzak ahaide- sare familiar, klientelar, laguntasun sare baten aurreko pietate ekintza antzeztu bat baitziren. Ondorioz, Alaholfing- tarrek lau belaunaldietan zehar burututako ekimenak *botere zeremonia* bilakatu ziren, identitate familiarra berretsi eta identitate berau sozialki nagusi aldarrikatu zedin eragin zuena.

A. Alaholfing-tarren identitatearen oinarri ekonomikoa: ondorengotzaren antolaketa.

Lehenik eta behin Alaholfing-tarren identitatearen oinarritzko elementu ondasunak ziren. Ondasun horiekiko eskumenak izateak bihurtzen zuen indibiduoetako bakoitza familiaren kide. Horrela eraiki zuten Alaholfing-tarren identitatea, subjektuen eskumen eta ondasunen arteko dialektikan: ondasunek familia ezaugarritzen zuten heinean, familiak mugatzen zuen identitate berbera ondasun gestio eta ondorengotza antolaketaren bidez. Identitate hori baina ez zuten ondasunen osotasunarekin eraiki. Identitate berau, identitate *aukeratua* zen, dohaintzen bidez identifikatzen zena. Alaholfing-tar familiak *zeukanaren* aurpegi batekin produzitu zuen identitatea. Identitate horren bermea ziurtatzeko, kohesio familiarra ondasun eta ondorengotza antolaketa bidez burutu zuten lau belaunaldietan zehar. Familiaren antolaketak karolingiar garaiko eskemari jarraituko dip: lerro maskulino zein femeninoko

ondorengotzan oinarritutako familia zabala⁶³ izango dira Alaholfing-tarrak. Ondorengotza bilateral horrek baina, barne asimetriak izango ditu, barne hierarkia bat, non belaunaldi bakoitzeko irudi nagusi bat aurkituko dugun, kasu honetan konde tituluaren bitartez identifikatu ahal dezakeguna.

Lehenik, ondorengotza sistema bilaterala zen, hau da matrilineala zein patrilineala: alde batetik, Chadaloh kondeak 817. urtean “*res hereditario jure possessas*” berberak lerro patrilinealari egiten zion erreferentzia.⁶⁴ Bestetik, 797. urtean Ata alabak bere amarengandik ondorengotzan jasotako ondasun batzuk eman zituen dohaintzan: “*Igitur ego Ata Deo sacrata evenit mihi in animo meo, ut aliquam portionem de rebus meis, quas de parte genetricis mee Gaersinda, filia quondam Ascarici, me contigit jure hereditario possedissee (...)*”.⁶⁵ Ikusgarri da Gersinda-ren ondasun horiek beste ahaide sare batetik zirela eratorriak, izan ere kokapen geografikoa urrundu egiten baitzen ohiko Alaholfing-tarren ondasunengandik: Alaholfing-tarrak Konstantza lakuaren Ipar- Ekialdeko zonaldean hedatzen zirela ikus daiteke. Gersinda-ren ondasunak berriz Ipar- Mendebaldean hedatzen ziren.⁶⁶ Botere erregionaleko bi familien arteko ezkontza- lotura izan zela ondoriozta dezakegu, beraz. Ezkontza horri jarraiki zeraz konturatu behar gara, Gersinda Perahtold- ekin ezkontuta egonda ere, bere jatorrizko familia ondasunen ondorengotza mantendu zuela. Gainera, ondasun horien gainean seme- alabek eskumenak ere bazituzten.

Ondorengotza sistema horretan, seme- alabek gurasoen anai- arrebekiko lehentasuna zuten, eta ez zen emakumerik baztertzen ondorengotzatik. Lehenik, emakumeen papera da ikusgarri: Raginsinda zein Ata-k dohaintza bana burutu zuten, Chadaloh zein Wago-k dohaintzak burutu zituzten antzera. Raginsinda berberak bere aita Germund-engandik herentzian jaso zituen ondasun batzuk “*omnia quicquid mihi pater meus Germunt legitime (...) dereliquit in hereditatem (...)*”.⁶⁷ Are gehiago, Gersinda Perahtold- ekin ezkontzean eskumenak ere baditu Alaholfing-tar ondasunekiko: 790. urtean Rammesauwa-n kokatutako eliza bat ematen dute batera dohaintzan.⁶⁸

⁶³ MORSERL, Joseph., *Op.cit.*, 77.or.

⁶⁴ Ikus. Eranskina 4.

⁶⁵ Ikus. Eranskina 13.

⁶⁶ Ikus. Eranskina 18.

⁶⁷ Ikus. Eranskina 10.

⁶⁸ Ikus. Eranskina 7.

Alaholfing-tarrek beraz seme- alaba guztiei ondorengotza jasotzeko eskumena eman zien, nahiz eta banaketa horrek ez zirudien simetrikoa, gero ikusiko dugunez. Bigarrenik, ondorengotza lerro horretan seme- alabek gurasoen anai- arrebekiko lehentasuna zutela ikusgarri da ondorioz. 776. urtean Aglyolf kondeak bere gurasoen ondasunak jaso zituen ondorengotzan, bere anaia Asulfus-ek ondorengotza propioa zuen antzera.⁶⁹ Chadaloh, Paldabert, Ata eta Wago seme- alabek bakoitzak bere ondorengotza ondasunak bazituen: Paldabert lekuko bezala soilik identifikatu badezakegu ere, Chadaloh, Ata eta Wago-k dohaintza propioak burutu zituzten ondorengotzaren parte izango ziren ondasunez. Aurrerago ikusiko dugu adibide zehatzagorik. Seme- alaben lehentasuna da ikusgarri, Alamanniako legeetan ezarri zen antzera.⁷⁰ Seme- alaben lehentasunak baina, ez du baztertzen gurasoen anai- arrebek ondasunekiko eskumenik ez zutenik. Izan ere, horrela soilik azaldu dezakegu Perahtold-ek Alholfing-tarrekiko zuen lotura. 776. urtean Aglyolf-ek bere aitaren iloba Perahtold ondorengotza lerroan ezartzean, aitaren ondasunen gainean bere anai- arrebek ere eskumenik zutela ondorioztatu dezakegu: oraingo honetan baina anai- arriben semeak aipatzen ziren, gurasoen anai- arrebengandik, ilobengana iritsiz.

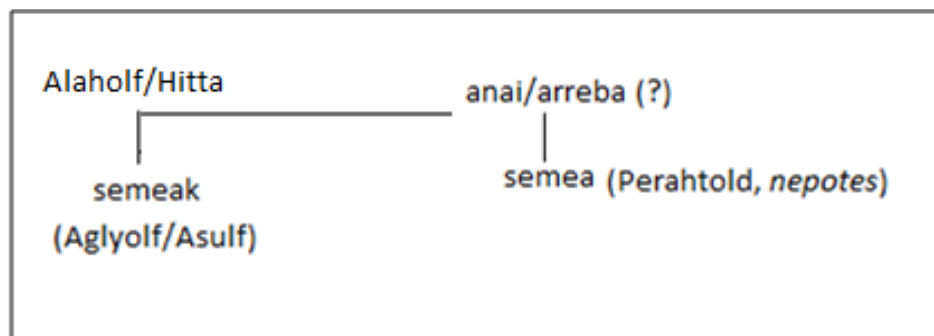

Irudi 3. Ondorengotza lerroa.

Bigarrenik, ondorengotzarako ondasunen banaketa bat bazegoen ere, seme-alaben osotasunak gurasoak bizirik zeuden bitartean ondasun familiar guztiekiko eskumenak zituzten: *laudatio parentum*⁷¹ beharra zegoen beti. Horregatik aurkituko ditugu aurrekintan zein dohaintzen bermeetan familia kideen onarpena: 790. urtean Perahtold eta Gersinda-k dohaintza burutzean, bere seme Chadaloh eta Paldabert-ek

⁶⁹ Ikus. Eranskina 6.

⁷⁰ GOETZ, Hans- Werner., “Coutume d’héritage et structures familiales au haut Moyen Âge” in LE JAN, Régine (ed.), *Sauver son âme et se perpétuer : transmission du patrimoine et mémoire au Haut Moyen Âge*, École Française de Rome, Rome, 2005, 214-15.or.

⁷¹ DEVROEY, Jean-Pierre., *Op.cit.*, 180.or.

dohaintza onartu zuten, “*consentitium*”.⁷² Jokamolde bereberei jarraiki, Perahtold bere alaba Ata-ren dohaintzan ere lekuko izan zen.⁷³ Azkenik, logika berberak bultzatu zuen Chadaloh kondea 817.urteko dohaintzako berme klausuletan bere seme Perahtold, eta biloben eskumenak zehaztera, ostean ikusiko dugunez.

Hirugarrenik, *laudatio parentum* horretaz gain, bazegoen ondorengotza barne antolaketa bat, gurasoek hil aurretik burututakoa. Ondorengotza banaketa horretan, alde batetik seme- alaben arteko zatiketa aurkituko dugu. Bestetik, bazeuden familiaren identitateari atxikirik gelditzen ziren ondasun batzuk, ondorengotza banaketa horretatik kanpo zeudela ziruditenak. Banatu gabeko ondasun horietan aurkituko ditugu familia monasterioak, identitate familiar kohesioaren zatiezintasuna bermatu nahi izan balute bezala. 790. urtean Perahtold-ek Gersinda-rekin batera egindako dohaintzan, adibidez “*Tradimus itaque imprimis **ecclesiam nostram**, que est consita loco, qui vocatur Rammesauwa (...)*”. Honako bi adibide hauek ondasunen antolaketa hurbiletik ulertzen lagunduko digute: alde batetik, 805. urteko Wago eta Chadaloh kondearen dohaintza analizatuko dugu.⁷⁴

- 1) Lehenik, ondorengotza antolaketa horretatik kanpo daudela diruditen ondasunak ditugu, “*tradimus pro animarum nostrarum refrigerio quedam loca ad monasterium sancti Gallonis, sicut in hodierna die a nobis possessa noseuntur, tam divisa inter nos, quam etiam ea, **que in commune adhuc habere videmur***”. Azpimarratu behar dena zera dugu, ondasun horietan mantendu zirela Marahtale eta Pussone-n familiak zituen monasterioak, 790. urteko dohaintzan egin zen antzera.
- 2) Bigarrenik, bi semeen artean banaturiko ondorengotza aurkitzen da: “*Sequestra hoc trado ego Wago portionem meam (...), zein “Similiter ego Chadaloh portionem meam (...)*”. Azpimarragarria da bien arteko banaketak ez dirudiela simetrikoa, Wago-k 2 kokaleku aipatu zituen heinean, Chadaloh-k 13 *villa* zerrendatu zituen eta. Are gehiago, Wago-k dohaintza emandako *villae* horietan Chadaloh kondeak ere bazituen ondasunak. Joera hori errepikatu egin zen 805. urteko Chadaloh kondearen dohaintza eta 820. urtean Wago-k egindakoari erreparatzean: biek zituzten ondorengotza

⁷² Ikus. Eranskina 7.

⁷³ Ikus. Eranskina 13.

⁷⁴ Ikus. Eranskina 8 eta 19.

eskumenak Wanga *villa*-n.⁷⁵ Chadaloh kondearen eragin eremuak beraz zabalagoa zirudien dohaintzen haritik.

Bigarren adibidean Chadaloh kondea izan zen protagonista: 817. urteko dohaintzan bere seme eta bilobek bere lurrekiko zituzten eskumenak aurreikusi eta antolatzen dira zigor klausuletan, dohaintza hautsi nahiko balute. Horretarako ere banaketa bat aurreikusi zuen, oraingo honetan logika geografiko batez eginak.⁷⁶

- 1) Alde batetik, Perahtold eta bere semearen emazteak ondorengotza ondasun batzuekiko eskumenak zituela adierazten da: “(...); *post dicessum vero meum filius meus videlicet Perahtoldus eundem interim persolvat censum, usque dum ad tempus pervenerit, quo legitima conjugii conubia subire decreverit. Et tunc si voluerit res in (...) conjugem sibi inquirendam, cum ejus weregeldo redemere licentiam habeat et hereditario jure possedeat.*”
- 2) Bestetik, bere semeak seme- alaba legitimoak izanez gero ere, bilobek ondasun batzuekiko eskumenak zituztela aurreikusi zuen: “*Si autem evenerit, ut ex legitima conjuge heredem procreaverit, tunc illud, quod permisimus in duabus Essindorf situm et in Heidcauwe et in Perahtramnivilare ad Fedarhaun, cum alio weregeldo redimat*”. Oraingo honetan beraz ondorengotzarekiko eskumenak bilobengana hedatzen dira.

Ondasunen gestio antolaketa horren bitarte, familiaren identitatea berresten zen, antolaketak bultzatzen zuen auto- identifikazio eta barne kohesioa zela eta. Kohesio horren bermea hiru elementuk ziurtatzen zuten: lehena ondasunen gestio berberak. Izan ere, seme- alabek gurasoak bizi bitartean identitate horrekin identifikatu zitezkeen, ondasunak ondorengotzan jaso baino lehen. Bigarrena, dohaintzetako bakoitzean ezarritako zigor klausulez gain, 817. urtean seme eta bilobei ezarritako *wergeld*-a dugu: *wergeld*-a Alamaniako legearen arabera gizon libreak juridikoki ezaugarritzeko erabilitako “gizonaren balioa” zen, 170 sos, 200 sos ala 240 sos-ekoa izan zitekeena.⁷⁷ Horrek balio sozial atxiki bat ezartzen dio dohaintzari, eta ondorioz Alaholfing-tar familiaren identitatea sozialki gailentzen zuen. Ondasun familiarren gestioa zuzenean ezaugarritzen da beraz familia identitatearekin. Izan ere, ondorengotza sistemaren

⁷⁵ Ikus. Eranskina 15 eta 16.

⁷⁶ Ikus. Eranskina 4 eta 20.

⁷⁷ LE JAN, Régine., *Op.cit.*, 136. or.

gestioaz produzitu baitzuten familia identitatea, eta identitate horren memoria. Puntu hori da ondorengo atalean landuko duguna.

B. Alaholfing-tar familiaren identitatea: kontzientzia eta memoria familiarra.

Alaholfing-tarren identitatea oinarri material batez eraikitako kohesioaz haratago, memoria baten eraikuntzaz berretsi zen identitatea. Memoria hori bi elementuz zegoen ezaugarriturik: alde batetik kontzientzia familiar batez, eta bestetik memoria liturgiko batez. Horrela ez zen soilik dohaintza ekintza auto-identifikatzaile bilakatuko, baizik eta baita bertute kristau iturri ere. Alaholfing-tar familiaren identitatearen kontzientzia irakurriko dugu hasteko, noranzko anitzeko kontzientzia zena: goranzkoa, beheranzkoa zein zehar-ahaidetasunezkoa, lotura kognatiko zeina agnatikoak integratuz.

Lehenik, goranzko ahaidetasun zuzenen kontzientzia dugu, belaunaldi bakarrekoa zein bikoitzekoa izan zitekeena: hau da guraso zein aiton-amonengana iristen zena. Kontzientzia berau intitulazioetan, salbazioaren erretorikan ala dohaintzaren bermeetan islatu zuten.

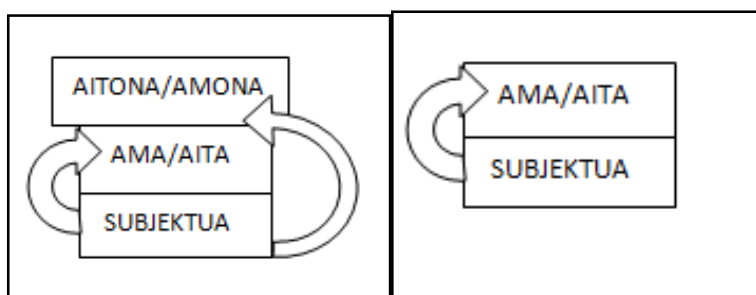

Irudi 4. Goranzko kontzientzia familiarra.

Goranzko kontzientzia berau burutu zuten honako Alaholfing-tar dohaintzen bidez: 776. urtean Aglyof kondeak bere gurasoak, Alaholf eta Hitta/Hidiberga ekarri zituen gogora. 797. urtean Ata alabak bere amarekiko lotura argiztatu zuen, bere aitona aipatzeraino “*quas de parte genetricis mee Gaersoinde, filia quondam Ascarici*”. 802. urtean Perahtold kondeak bere ama Raginsinda- rekin burutu zuen dohaintza.⁷⁸ 805. urtean Wago eta Chadaloh anaiek bere aita “*fili Perahtoldi comitis*” ekarri zuten gogora.⁷⁹ Chadaloh-k bere baitan 805ean burututako dohaintzan bere aitarekiko lotura

⁷⁸ Ikus. Eranskina 9.

⁷⁹ Ikus. Eranskina 8.

berretsi zuen.⁸⁰ 826. urtean Perahtold kondeak bi belaunaldietara joko du, Chadaloh zein bere aitona-amonak “*Pertoltus et conjux ejus Kersinda*” gogora ekarriz.⁸¹

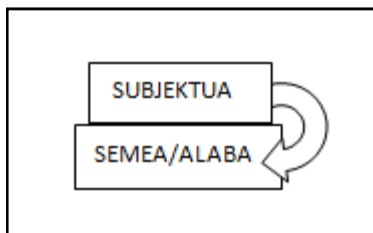

Irudi 5. Beheranzko kontzientzia familiarra.

Bigarrenik, beheranzko ahaidetasun kontzientzia ere berretsi zuten. Lehen adibide, 790. urtean Perahtold eta Gersinda-ren dohaintza da, non bi seme izan ziren lekuko: Paldabert eta Chadaloh.⁸² 802. urtean Raginsinda-k bere seme Perahtold kondearen salbazioa ere aldarrikatu zuen dohaintzan.⁸³ 817. urtean Chadaloh kondeak burututako dohaintzako klausuletan bere seme Perahtold-ekiko lotura adierazi ziren “*post dicessum vero meum filius videlicet Perahtoldus*”. Aipatzeke ere kontzientzia horren barruan dugula integratu beharreko Chadaloh kondeak bere aitaren izena semeari jarri izana: Perahtold.

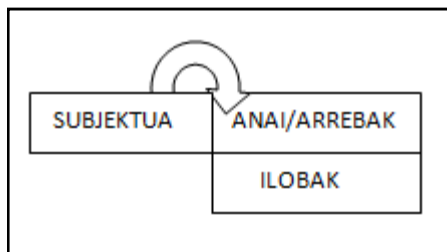

Irudi 6. Zehar-ahaidetasun kontzientzia.

Azkenik, zehar-ahaidetasun kontzientzia bi iturrietan definitu zen. Alde batetik, 776. urteko dohaintzan Aglyolf kondeak bere anaia, anaiaren emazte zein bere ilobak zerrendatu zituen. Bide beretik, bere gurasoen ilobak –*nepos*– ere identitate horren parte bilakatu zituen.⁸⁴ Ikusgarri beraz identitate familiarra norabide anitzekoa izanik, familia zabalaren kontzepturaino hedatu zirela Alaholfing-tarrak lau belaunaldietan zehar.

⁸⁰ Ikus. Eranskina 15.

⁸¹ Ikus. Eranskina 11.

⁸² Ikus. Eranskina 7.

⁸³ Ikus. Eranskina 10.

⁸⁴ Ikus. Eranskina 6.

Kontzientzia familiar hori zehazturik, horren memoria liturgikoaren bermea bilatzen zen dohaintzen hartu- eman horretan. Memoria liturgiko hori hiru mekanismoz eraiki zuten: lehena zuzenean dohaintzekin dago loturik. Izan ere, dohaintzen trukean Alaholfing-tar kideak San Gall monasterioko anaitasun komunitatearen parte ziren, zeinak familiaren oroitzapenerako mezak zekartzan. Hori ikusgarri da kontserbatu den *Libri Confraternitatum Sancti Galli* delakoan, anaitasun liburuan.⁸⁵ Alaholfing-tarrak beraz San Gall monasterioaren anaitasun erlijiosoaren komunitatearen kide bilakatu ziren dohaintzen bide. Horrek ziurtatuko zien nolabait identitate horren bermea. Gainera anaitasun komunitate bera ez zen nolana hikoia San Gall erret- monasterio izendatu zutela kontutan harturik IX. menderako. Bestetik, memoria liturgiko horren materializazioak eragin zuen memoria horretan: Marahtale monasterioa, zein Pussone eta See villae-tan identifikaturiko basilikak, “*Similiter et in Pussone illam basilicam, et ad See similiter (...)*”.⁸⁶ M. Borgolte historiagileak bost familia monasterio egozten dizkie Alaholfing-tarrei.⁸⁷ Azkenik, hirugarren mekanismoa Ata alaban ezarri behar dugu, H. Wartmann-ek monja izandakoa identifikatu zuena.⁸⁸

C. Botere zeremonia.

Pro anima dohaintzek Alaholfing-tar familiaren identitate mekanismo bilakatu ziren. Dohaintzak sistema sozial ziren heinean baina, ez zuten soilik barrurantz eragingo, baizik eta kanpo estruktura sozialengan ere eragiten zuten. Identitate familiar horren erreproduzioaz gain, identitatea botere karismaz ezaugarritu eta karisma hori sare- klientelar, familia zen lagun sare baten aurrean teatralizatu egingo zen, *botere zeremonia* bailitzan.

Lehenik eta behin dohaintzen bitarte ondasunek jasandako eraldaketaz mintzo behar gara. Izan ere dohaintzen bitartez ez da soilik *zeukatena* berresten, baizik eta zeukaten horrek balio atxikia bereganatzen zuen: dohaintzen objektuen-erlaldaketa ekartzen zuten. Horri esker ondasunek estatus garrantzitsuago bat eskuratzen zuten,⁸⁹ ondasunak karisma erlijiosoz hornituko bailiran: 776. urtetik 826. urte bitarte karisma hori berresten jarraitu zuten ziklikoki, lurren ondorengotzan zehar ondasunek dohaintza

⁸⁵FRANZ LUDWING, Bauman; FRÄNKEL-HERZBERG, Sigismund; FUCHS, Adalbert F., *Libri confraternitatum Sancti Galli Augiensis Fabariensis, MGH, Munich, 1884.*

⁸⁶ Ikus. Eranskina 9.

⁸⁷ BORGOLTE, Michael., *Op.cit.*, 314.or.

⁸⁸ Ikus. Eranskina 13.

⁸⁹ BUC, Philippe, “Conversion of Objects” in *Viator*, 28, 1997, 100.or.

bakoitzeko balioa pilatuz.⁹⁰ Ondorioz, ondasunen gainean eraikitako identitate familiarak balio atxiki bat sustraitu zuen, identitate berbera sozialki indartuz. Horrek bere emaitza sozialak ekarri zituen: lehena San Gall monasterioarengandik *precaria* jaso izana. Bigarrena, dohaintza berberekin erret- monasterioarekiko lotura sortzean, familiak *comes* kargua lau belaunaldietan mantendu izanean ere izan zuen eraginik. Hirugarrena ezaugarri horiek guztiak dohaintza *zeremonia* bidez harreman- sare lokalen aurrean berretsi izana.

Alaholfing-tar familiak bi *precaria* jaso zituen San Gall monasterioaren eskutik: bata *precaria remuneratoria* bezala ezagutzen den dohaintza dugu 793. urtean Perahtold-ek jasotakoa. Bigarrena berriz, *precaria oblata*, 803. urtean Perahtold eta Ata-k jaso zutena.⁹¹ ⁹² *Precaria* bat monasterio batek epealdi baterako usufruktuan emandako ondasunetan zetzan, errenta baten trukean emandakoa:⁹³ “*pro beneficio in censum per hanc cartam precarium repretare deberemus*”.⁹⁴ 793. urtean Perahtold-ek *precaria* sari bat bailitzan jaso zuen monasterioaren eskutik: 26 *villa* zerrendatu ziren. Horren trukean urteroko genero errenta bat ezarri zen: “*Sed dum postea ejus fuit petitio et nostra bona voluntas, concessimus ei ut ipsas res ad se reciperet et annis singulis censum nibus exinde solveret, hoc est tres maldras de pane et III friskingas et IIII karradas de cervisa et una de vino*”. Agino abadeak prekarian eman zituen ondasunek logika geografiko bati erantzun zioten. Izan ere orain arte Alaholfing-tarren ondasunak kokatu ditugun Konstantza lakuaren Ipar- Ekialde eta Mendebalde horretako lurak eman baitzituen prekarian.⁹⁵

Berriz, 803. urtean Ata eta Perahtold-ek lehenago egindako dohaintza baten itzulpena izan ziren: Ata-k 797. urtean burutu zuen Sedorf-en dohaintza, berriz Perahtold-ek 802. urtean Munolvingas-ena.⁹⁶ Kontzesio berau bi belaunalditarako ezarri zen 793. urtean “*Et si ipsas res redemere voluerit, hoc faciat cum LXXX solidos, et sic nos convenit, ut si Deus di legitima uxore ei filium dedeir illa post obitum ejus ipsas res redemere voluerit, hoc faciat cum uno wergeldo*”. *Garestiagoo* zen oraingo honetan beraz, bigarren belaunaldian loturak haustea, 80 sos 200 sos inguru pare ezarri

⁹⁰ LE JAN, Régine., *Op.cit.*, 261.or.

⁹¹ GENEVIÈVE, Bühler- Thierry., *Op.cit.*, 690.or.

⁹² Ikus. Eranskina 14 eta 12.

⁹³ MORSEL, Joseph., *Op.cit.*, 72.or.

⁹⁴ Ikus. Eranskina 12.

⁹⁵ Ikus. Eranskina 21.

⁹⁶ Ikus. Eranskina 9 eta 13.

baitzituena zigor klausulak. 803. urteko *precaria*-n berriz errenta ere genero bidezkoa izan zen, “*ut annis singulis tempus vite sue censum nobis exinde solvat, id est duos boves septem saigadas valentes (...)*”. Oraingoan baina kontzesioaren iraupena biziartekoa zen: “*post obitum vero ejus predictae res ad ipsum monasterium vel ad agentes ejus revertantur perpetualiter ad possendum*”.

Precaria horien kontzesioak jada Alaholfing-tarrek dohaintzen bitarte eraikitako identitate hori karisma gehiagoz hornitu zuten berbera. Izan ere, monasterioaren ondasunek berberaren bertutea baitzuten atxikirik. Horrez gain, mezu kristauarekin identifikatzeak ere bazuen esanahi sozio- politikorik. Izan ere, elite aristokratikoaren balio idealekin identifikatzen ziren pietate ekintzak burutzean. Pipino Laburraren garaiko Lege Salikoaren bertsioak elite aristokratikoaren ezaugarria alegoria batez helarazten ditu, herri Frankoaren laudorioz:

*“Per currente decretum vivat qui Francos diligit,
Christus eorum regnum custodiat, rectores eorum det lumine
suae gratiae repleat, exercitum protegat, difei munimina tribuat.
Pacis gaudia et felicitatis tempora dominatum dominus Iesus
Christus propitante pietate concedat. (...)”⁹⁷*

Alaholfing-tarren monasterioen eraikuntzak, zein *pro anima* dohaintzen ziklikotasunak familia puru ideal horrekin egin zuen bat. Bestetik, gerlari balioak ere berretsi ditzakegu. Esan dugu jada Chadaloh kondeak 819. urtean abaro eta eslabiarren aurkako gerretan parte hartu zuela, *heroikoki* bertan hilez.⁹⁸ Ekintzaz, beraz Alaholfing-tarrek aristokrazia ideal horren erretorikan integratzea lortu zuten, sozialki gailenduz.

Azkenik, identitate hori sozialki berrestea lortzen zuten dohaintzen bitarte. Izan ere, dohaintzak lekuko eta eskribak bildurik burututako zeremoniak baitziren: R. McKitterick-ek Bruckner-en analisisiei jarraiki lekukoaren presentziaren beharrezkotasuna azpimarratzen du.⁹⁹ Dohaintza beraz emaileak bildutako lekukoaren aurrean, zein emaileak deituriko eskribaren aurrean burutzen zen: lekuko zein eskribak beren bizilekutik irten eta bildu egiten ziren emaileak deituriko lekuan. Lege Alamaniarrari jarraiki, gutxienez zazpi lekuko bilduko ziren, eskribarekin batera. San Gall-en

⁹⁷ 4, 2. ECKHARDT, Karl A., *Legum Sectio I: Legum Nationum Germanicorum, Tomi IV, Pars II, Lex Salica*, MGH, Göttingen, 1969, 198.or.

⁹⁸ BOWLUS, Charles R., *Op.cit.*, 79.or.

⁹⁹ McKITTERICK, Rosamond., *Op.cit.*, 93.or.

kontserbaturiko formula liburuetan ere, zenbaki berbera agertuko zaigu eskatokoloan: “*Sig. testium 7 vel amplius (...)*”.¹⁰⁰ Ahoz burutzen zen dohaintza, lekuko eta eskribaz inguraturik. Eskribak dohaintzaren zirriborroa zeremonia horretan bertan burutu, eta ostean dokumentu ofiziala idazten zuen.¹⁰¹

Alaholfing-tarrek beraz lau belaunaldietan zehar zeremonia horiek aurrera eramanez izanak, identitate hori sozialki berrestea ahalbidetzen zien. Izan ere dohaintzetara deituriko lekukoak San Gall monasterioiko anaitasun komunitateko kide, zein botere lokalaren partaide ziren. Emailearekin ere lotura sozialak zituzten, noski.¹⁰² San Gall-en kontserbaturiko formulek hori bera ezartzen zuten “*Sig.de ipsa familia ecclesiastica laicorum 7 consentientes*”.¹⁰³ Dohaintzek beraz ahaide- sare horien berrestea ere ahalbidetu zieten Alaholfing-tarrei. Lekukoen analisi bat egiteak lehenik, Alaholfing-tarrek dohaintza bakoitzean sare zabal bat biltzeko gai erakusten zuten beren burua. Bestetik, Alaholfing-tarren botere- sareen argazki bat sortzea ahalbidetuko digu.

Familia kide zuzenak lekuko ezartzeaz gain, adibide aipagarriena 805. urtean aldi berean egindako bi dohaintzak ditugu. Izan ere, bai Chadaloh-k bere baitan egindako dohaintza zein Wago-rekin batera egindakoan, ahaide- sare berdinen parte ziren biak. Ahaide- sare (harreman klientelar, laguntasun zein familiar) horretan lotura-sozialak sortzeko aukeraz gain, lotura horiek berresteko aukera ematen zuen. Izan ere, lekukoen errepikapen bat ere ikusgarri da belaunaldietan zehar.¹⁰⁴ Errepikapen horrek ahaide- sare berean ezartzen ditu Alaholfing-tarrak. Perahtold eta Chadaloh-ren familia nukleoak baina ez du loturarik erakusten lehen Alaholfing-tar nukleoarekin ahaide- sare lokalei dagokienean.

Azkenik, Isanbert lekukoa hurbiletik ikustea interesgarria liteke, ahaide- sare lokalen hedapenaren adibide bat ikustearren. Izan ere, Isanbert ere konde tituludun elite familiar baten parte zen: “*in Dei nomine Isanbardo, filius Warini condam comitis*”¹⁰⁵, “*Ego in Dei nomen Ysanbardo comes (...)*”.¹⁰⁶ Isanbert berberak San Gall monasterioari emandako hiru dohaintza dira identifikagarri, gainera. Beraz bai

¹⁰⁰34. De ingenuitate ad ecclesiam. ZFMK, 360-363.or.

¹⁰¹McKITTERICK, Rosamond., *Op.cit.*, 95.or.

¹⁰²*Ibidem.* 102. or.

¹⁰³27. Carta post carta., ZFMK, 360-363.or.

¹⁰⁴Ikus. Eranskina 25.

¹⁰⁵Dok.190. WARTMANN, Hermann (ed.), *Urkundenbuch der Abtei St. Gallen*, tomo I (700-840) y II (840-940), Zurich, 1863-6. (Hemendik aurrera WSG).

¹⁰⁶Dok. 154. WSG.

Alaholfing-tarrak zein Isanbard-en familia San Gall monasterioko anaitasun komunitatearen parte zen. Horren erakusle dira dohaintzetan islatzen diren ondasunak. Izan ere, familia horren lurra eremu erregional berberean hedatzen ziren: Konstantza Lakuaren Hego- Mendebaldean.¹⁰⁷

Alaholfing-tarren identitate familiarra indartu eta sozialki berresteak oihartzun soziala eragin zuen azkenik: alde batetik, lau belaunaldietako bakoitzean *comes* titulua bermatzea lortu zuten. Aglyolf, Perahtold, Chadaloh eta Perahtold-ek *honores*-a eskuratzean, Alaholfing-tarren botere lokala indartu eta legitimatu zedin eragin zuen.¹⁰⁸ Oihartzun sozial horren ondorioz esanguratsuenak Chadaloh kondean ditugu, belaunaldien zeharreko berreste sozial horren guztiaren ondorioa bailitza. Izan ere lehendabizi, dohaintzek Chadaloh-k ondorengotza ondasun gehiago jaso zuela irudikatzen dute. Gainera, Chadaloh dugu Alaholfing-tarren artean dohaintza gehien burutu zituena: 805. urtean bi zein 817. urtean azkena, Perahtold eta Raginsindaren dohaintzan lekuko ere izanik. Balio sozial atxiki horren ondorio dugu 817. urteko dohaintzaren berezitasuna, eduki zein elementu estetikoak dagokienez: inbokazio konplexu eta hausnarketa teorikoaren bikoizketaz, dohaintzaren erretorika kristaua indartzea lortu zuen eskribak. Horrez gain, dohaintzaren ezaugarri formalek, idazkeraren adarren bertikaltasunak erret- dokumentu bat imitatzen dute. Apaingarri kiribilek ere joera berbera adierazten dute, Chadaloh berberaren garrantzi soziala azaleratuz.

ONDORIOAK

Alaholfing- tarrek 776. urtean beraz *pro anima* dohaintza lerro bati hasiera eman zioten, lau belaunaldietan zehar ziklikoki errepikatu zena. Dohaintzen erretorika kristauak, pietate ekintza bihurtzen zituen, familia osoaren salbazioa lortu ahal izateko. Salbazioak baina ez zuen *pro anima* dohaintza horien alderdi bat baino suposatzen. Izan ere, dohaintzak mekanismo sozial ere baziren. Alde batetik, familiaren barne kohesioa lortzen zen, ondorengotza sistema bilateral baten oinarritzen zena, *laudatio parentum* batez integraturik beti ere. Kohesio horretatik produzitu zuten identitate familiar bat, elite ideal baten ezaugarriak barneratu zituena: fededuna, gerlaria eta ondasun zein *honores* karguak bermatzen zituena. Dohaintza horietako bakoitzean identitate horren

¹⁰⁷ Ikus. Eranskina 22.

¹⁰⁸ DAVIES, Wendy; FOURACRE, Paul (eds.), *Property and Power in the Early Middle Ages*, Cambridge University Press, Cambridge, 1995, 6-7.or.

parte aldarrikatzen ziren Alaholfing-tarrak. Dohaintza horietako bakoitza gainera, boterearen jolas ideologikoa bilakatzen zen: *botere zeremonia* bat, non Alaholfing-tarren identitatea sozialki berrestea lortzen zuten *ekintza* bidez ahaide sare baten aurrean.

Zera azpimarratu behar dugu azkenik baina: alde batetik, San Gall monasterioan iturri originalak kontserbatu izanak, ez duela iturriak kontserbatu ez izana, denbora zehar galdu ez izana baztertzen. Bigarrenik, dohaintzen izaera dela eta, ez digutela Alaholfing-tarren familia argazki estatiko bat baino erakusten. Beraz, egin dugun eraikuntza familiarrak bere mugak ditu. Muga historiografikoez haratago baina, argazki estatiko horrek ezkutatzen duen aukeraketa azpimarratzeke dugu: Alaholfing-tarren *pro anima* dohaintzak *botere zeremonia* bilakatzean, botere jolas agonistiko bat ezkutatzen zuten. Horrek identitate familiar baten produkzioa aukeraketa kontziente baten eskuetan uzten zuten. Hau da, dohaintzen bidez Alaholfing-tarren identitate aukeratu bat produzitzen zen hierarkia horizontal eta bertikalei begira. Identitate horrek ezaugarri idealak barneratzen zituen: ematean bazeukatela aldarrikatzen zen, baina zeukatena ez zen familia ondasunen aurpegi bat baino. Ondasunen aukeraketa horretatik abiatutik, familiaren kohesio ideal eta bakezale bat aurkeztu zuten, pietate ekintzen bitarte elkarren arteko armonia berretsiz. Ondorioz, lau belaunaldietan zehar ziklikoki burutu zituzten dohaintzek sustraitzen zuten aukeraketa kontziente horien muinean, imaginario baten eraikuntza zegoen, Alaholfing-tar familiaren identitate arketipo ideal baten produkzioa.

1. Chadaloh kondearen dohaintza (faksimile).

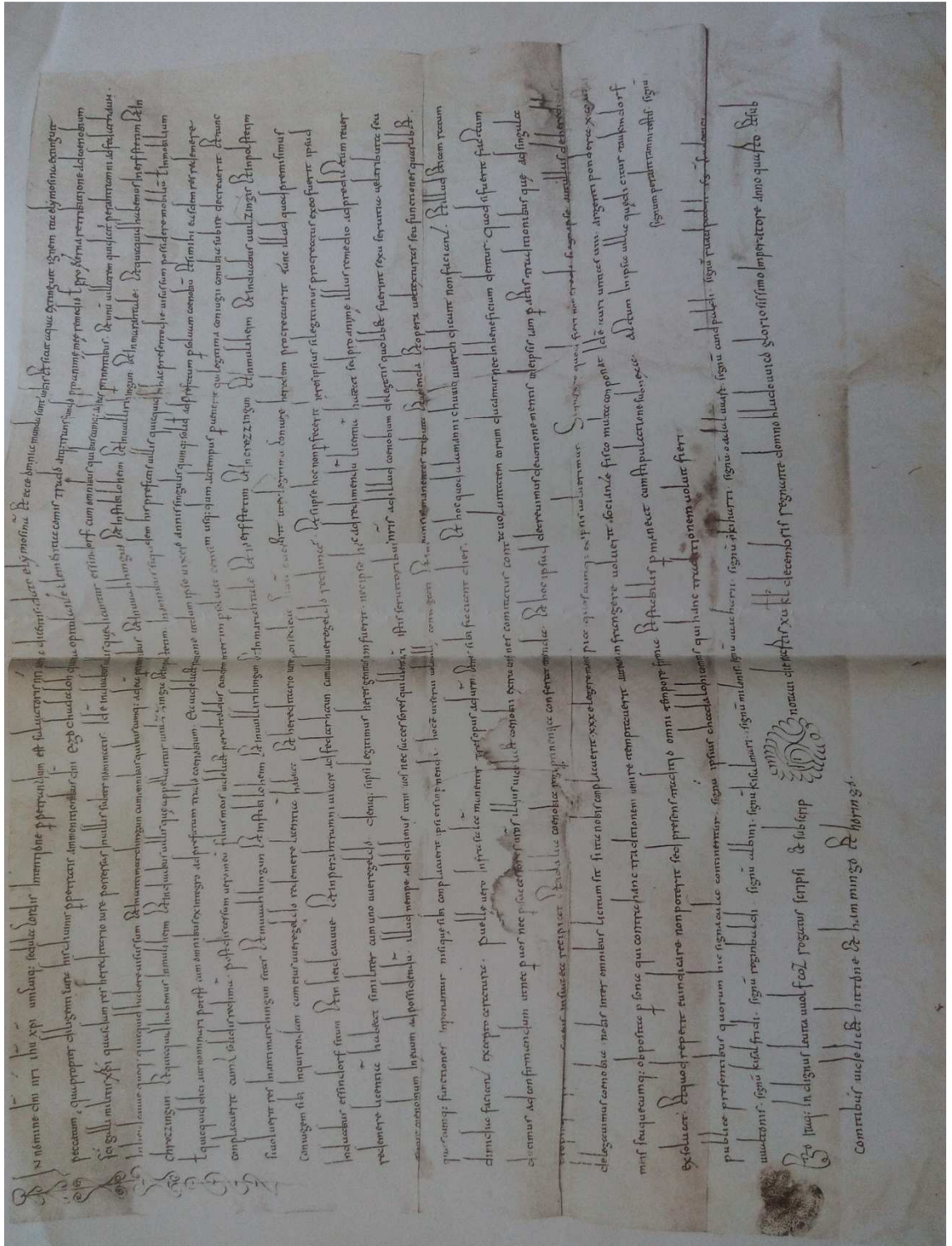

2. Alaholfing-tar familiaren dohaintzak San Gall monasterioari.

AHOLFINGER FAMILIA DOHAINZEN KRONOLOGIA (SAN GALL)	
NOIZ	NORK
776. urtea	Aglyolf
790. urtea	Perahtold/Gersinda
797. urtea	Ata
802. urteko urriaren 22an	Perahtold/Raginsinda
802. urteko azaroaren 12an	Raginsinda
805. urteko azaroaren 23an	Wago/Chadaloh
805. urteko azaroaren 23an	Chadaloh
817. urtea	Chadaloh
820. urtea	Wago
826. urtea	Perahtold

3. 700-920 bitartean San Gall monasterioan identifikaturiko dohaintza, salmenta eta prekariak.¹⁰⁹

	DOHAINZAK	SALMENTAK	PRECARIA	Beste batzuk.
700-720	2	-	-	-
720-740	3	-	-	-
740-760	15	-	1	1
760-780	58	5	5	2
780-800	50	1	2	3
800-820	84	9	4	9
820-840	94	10	11	6
840-860	68	4	8	15
860-880	95	1	16	23
880-900	56	-	7	39
900-920	37	-	6	15

¹⁰⁹Analisi kuantitatibo propioa.WSG.

4. Chadaloh kondearen dohaintza: 817. urteko azaroaren 17an.¹¹⁰

228.

Graf Chadaloh überträgt seinen Besitz zu Ober- und Unter-Essendorf, Perahtramnivilare ad Fedarhaun, Heidgau, Emerkingen, Wachingen, Stibiloheim, Willirihingun, Marchthal, Erbsetten, Grötzingen, Mühlheim, Ober- und Unter-Wilzingen und Bolstern (?) an Sanct Gallen.

Daugendorf. 817. November 17.

In nomine domini nostri Jesu Christi. Unicuique sedula cordis intentione perpetrandum est salvatoris nostri verba dicentis: Date elymosinam et ecce omnia munda sunt vobis, et: Sicut aqua extinguit ignem. ita elymosina extinguit peccatum. Quapropter diligenti cura his divinis perpetratis ammonitionibus Domini, ego Chadaloh divina opitulante clementia comis trado atque transfundo pro anime mee remedio vel pro eterna retributione ad coenobium sancti Galli militis Christi quassdam res hereditario jure possessas in villis subter nominatis id est in duabus villis, que dicuntur Essindorf,¹ cum omnibus quibuscumque ad eas pertinentibus; et unum villarem, qui dicitur Perahtramni ad Fedarhaun²; in Heidecauwe³ quoque quicquid habere visus sum; et in Antimarchingun⁴ cum omnibus quibuscumque ad eam pertinentibus; et in Wahhingun⁵ et in Stibiloheim⁶ et in Willirihingun⁷ et in Marahtale⁸; et quicquid habemus in Erfstetim⁹ et in Chrezzingun¹⁰; et quicquid habemus in Muliheim¹¹ et in duabus villis, que appellantur Wilzinga¹² et in Polstetim¹³; in omnibus siquidem his prefatis villis quicquid in hac presente die visus sum possidere, mobiliium vel immobiliium vel quicquid dici aut nominari potest cum omnibus ex integro ad prefatum trado coenobium; ea videlicet ratione, ut dum ipse vixero annis singulis quinque solidos ad prefatum persolvam coenobium. Et si mihi easdem res redemere conplacuerit, cum L solidis redimam; post discessum vero meum filius meus videlicet Perahtoldus eundem interim persolvat censum, usque dum ad tempus pervenerit, quo legitima conjugii conobia subire decreverit. Et tunc si voluerit res in Antimarchingun⁴ et in Wahhingun⁵ et in Stibiloheim⁶ et in Willirihingun⁷ et in Marahtale⁸ et in Erfstetim⁹ et in Chrezzingun¹⁰ et in Muliheim¹¹ et in duabus Wilzingis¹² et in Polstetim¹³ conjugem sibi inquirendam, cum ejus weregeldo redemere licentiam habeat et hereditario jure possideat. Si autem evenerit, ut ex legitima conjuge heredem procreaverit, tunc illud, quod premisimus in duabus Essindorf¹ situm et in Heidecauwe³ et in Perahtramnivilare ad Fedarhaun,² cum alio weregeldo redimat. Et si ipse hoc non perfecerit, heres ipsius, si legitimus procreatus ex eo fuerit, ipsud redemere licentiam habeat similiter uno cum weregeldo. Denique si ipsi legitimus heres genitus non fuerit, nec ipse hoc ad redimendum licentiam habeat, sed pro anime illius remedio ad predictum revertatur coenobium in eum ad possidendum. Illud nempe addidimus, ut nec vos nec successores quilibet vestri istis servitoribus nostris ad illud coenobium delegatis, quolibet fuerint sexu, servitia vel tributa seu quascumque functiones imponantur, nisi que sibi conplacuerit ipsi eis imponenda; hoc est, ut servi vel ancille conjugati et in mansis manentes tributa et vehenda et opera vel texturas seu functiones quaslibet^{a)} dimidia faciant, excepto aratura; puellę vero infra salam manentes tres opus ad vestrum et tres sibi faciant dies, et hoc quod Alamanni chwiltiverch dicunt non faciant. Et illud etiam ratum ducimus ad confirmandum, ut nec per vos nec per successores vestros illius videlicet coenobii extra confines comitatus contra voluntatem eorum ducantur nec in beneficium dentur. Quod si fuerit factum, propinquus proximus meus in sua ea recipiat et ad alia coenobia regi pertinentia conferat tenenda. Et hoc ipsud decrevimus devotione mentis, ut de ipsis jam peractis traditionibus, que ad singula delegavimus coenobia, nobis inter omnibus licitum sit, si ita nobis conplacuerit, XXX elegere mancipia quoscumque ex ipsis voluerimus. Si quis vero, quod fieri non credo, si ego ipse aut ullus de heredibus meis seu quecumque obposita persona, qui contra hanc traditionem venire temptaverit aut eam infringere voluerit, sociante fisco multa componat, id est auri uncias VIII, argenti pondera X coactus exsolvat, et quod repetit evindicare non poterit, sed presens traditio omni tempore firma et stabilis permaneat cum stipulatione subnexa. Actum in ipsa villa, que dicitur Taukindorf¹⁴ publice, presentibus quorum hic signacula continentur. Signum ipsius Chadalohi comitis, qui hanc traditionem voluit fieri.^{b)} sig. Perahtramni testis. sig. Waltonis. sig. Kisalfridi. sig. Reginaldi. sig. Albini. sig. Kismari. sig. Milonis. sig. Wacharii. sig. Sikiharti. sig. Oadawart. sig. Cundpaldi. sig. Ruadpaldi. sig. Fridorici. Ego itaque indignus levita Wolfcoz rogatus scripsi et subscripsi. Notavi die martis, XV kal. decembris, regnante domno Hludowico gloriosissimo imperatore anno quarto, et sub comitibus videlicet Hittone et Hammingo et Horingo.

¹¹⁰Dok.228. WSG.

5. Chadaloh kondearen dohaintza geografikoki.

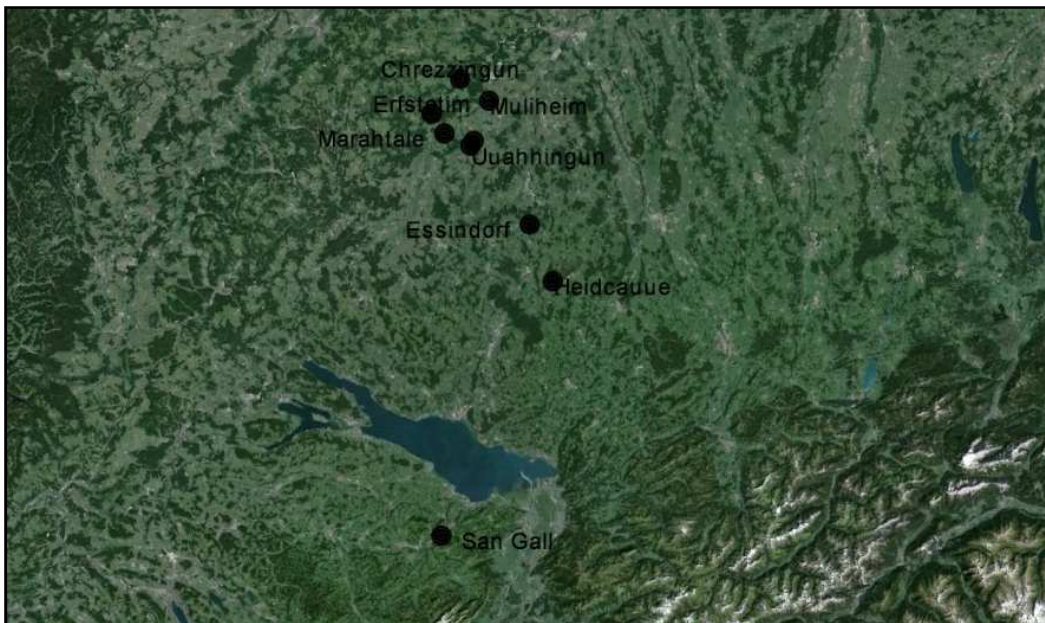

6. Agylolf-en dohaintza Teotperga-rekin batera: 776. urtean.¹¹¹

81.

Agylolf und seine Gattin Teotperga nebst seinen Söhnen und Enkeln schenken (übertragen?) Hörige in Marchthal, Thalheim, Datthausen, Alt-Steusslingen und Kirchoder Alt-Bierlingen an Sanct Gallen.

Kloster Marchthal. 776.

In Christi nomine. In honore sancti trinitatis. Contextum vel commemorationem adque requiem facimus animę nostrę post transitum parentum nostrorum, que in Marhethala¹ monastirii construere. Caput quidem fuit Halaholfus et Hitta sive Hildiberga conjuge sua et nos filii ipsius adque nebutus ipsius, ego quidem Agylolfus et conjux mea Teotperga vel filii sui et germanus suos, Asulfus cum uxore sua Hildilenda vel filias suas, item vero Wolvinus et germanus suos Bertoaldus, nepotes ipsius. Donat igitur Agylolfus in ipsa curte colonicas duas Erfones et Sandratus cum omnibus, que eis apertenet ex omnibus ex integrum; donat igitur item Asulfus *in vico*, que appellatur Thalahaim,² colonicas duas, id est Ragynulfus et Hariratus cum omni adjecientias eorum ex omnibus *ex integrum*; donat igitur Vulvinus in vico Tatunhusum³ colonicas duas, id est Baltfritus et Achilmunt⁴ cum omnes adpertenentias eorum ex omnibus ex integrum. Istud, que superius scripsimus, confirmarunt et donarunt filii adque nebotus, item colonicas, que dedit Alaholfus et Hitta sive Hildeberga in ipsa curte colonicas tres his nominibus: Hattone et Fagynulfus et Haimulfus cum omnes res eorum tam de servus sancti Michahelis, qui *ibidem adpertenent*, Adalario, Amanulfu, Winidulfu, Condvinum; tam de sancti Martini in Stiozaringas,⁴ qui *ibidem adpertenent* colonicas cum omnia, que *ibidem adpertenent* Wizone et Perso;⁵ item Pilaringas⁶ sancti Martini colonicas II. Tita, Cherilo, qui ad Marhethala pertinet et omnibus ex integrum et vel conjuge sua, campis, pratis, casas cum casalis, aquis, silvis. Quantum ad nos pertinet in omnibus convenientie nostre adque rogidi vel sublimis pedimus, nec omnia, que superius diximus, ad monasterium sancti Gallonis tradimus adque transfundimus vel eorum dominus ad regulam confirmandam esse petivimus, ad Marhethala monastirii capud vel dominus esse debeant eorum anima, qui hunc monasterium sancti Petri construxerunt, orrare debeant. Et si quis, quod futurum esse non credimus, nos ipsi, quod absit, aut ullus de heredibus nostris seu quilibet persona, qui contra hanc cartola donationis ire vel inrumpere voluerit, si se emendare noluerit, incurrat in iudicium Dei, et cartola ista firma et stabilis permaniat stipulatione subnexa. Actum in monasterio ipsius Marhethala, quorum praesentibus hic signacula continentur. Signum Agylolfo comite et Asulfo et Wolvino et Berthoaldo et nepotis eorum, qui hanc cartola fieri et firmare rogaverunt. sig. Amalperto. sig. Grimberto. sig. Manacaldi. sig. † Landoaldi. Ego ac si indignus Laurentiu(s) presbiter rogitus et petitus scripsi et subscripsi, anno VIII Karoli regis.

¹¹¹ Dok. 81. WSG.

7. Perahtold eta Gersinda-ren dohaintza: 790. urteko azaroaren 17an.¹¹²

127.

Perahtold und seine Gattin Gersinda übertragen die Kirche in Rammasauwa (Zell), ihren Besitz in Reutlingendorf und zwei Drittheile einer Hube nebst der Hälfte einer Mühle in Möhringen an Sanct Gallen.

Rammesauwa (Zell). 790. November 17.

Nos vero in Dei nomine ego Perahtoltus et conjux mea Gersinda. Talis nobis decrevit voluntas, ut pro animabus nostris de rebus nostris ad monasterium sancti Gallonis confessoris sicut mos est per scriptionis titulum aliquid conferre deberemus, quod et ita fecimus. Tradimus itaque in primis ecclesiam nostram, que est consita in loco, qui vocatur Rammesauwa,¹ quem locum circumfluit Danobius flumen. cum domibus, edificiis, mancipiis, terris, pratis, pasuis, viis, aquis aquarumve decursibus, peculium promiscui sexus, cultis et incultis, mobile et immobile vel quidquid dici aut nominari potest ad ipsam ecclesiam pertinentia, integra voluntate parique consilio ad predictum tradimus monasterium perpetualiter ad possidendum. Similiter et in alio loco, qui dicitur Riutilinga,² omnem portionem meam, et in tertio loco, qui vocatur Meringa,³ duas partes de una hoba et mediam partem de uno molendino; hæc omnia supra memorata ad jam dictam monasterium tradimus atque transfundimus; sic tamen, ut dum vivit Gersinda, ipsas res possideat atque annis singulis ad ipsum monasterium pro censi debito unum solidum solvat. Post ejus namque quando Deus de hac luce jusserit discessum, ipsas res ad ipsum monasterium revertantur perenniter ad possidendum. Et si quislibet episcopus vel abba aut ullus prepositus ipsius monasterii illas res, quas nos ad profectum predicti monasterii vel monachorum per cartam firmitatis deligavimus, eas inde alienare aut in beneficio cuilibet prestare voluerit, potestatem non habeat. Et si propria victus voluntate hoc fecerit, tunc propinqui mei licentiam habeant ipsis rebus eum expoliandi et ad ipsam monasterium restituendi. Si quis vero, quod futurum non credo, si ego ipse, quod absit, aut aliquis ex heredibus meis aut quilibet persona, qui presentem cartam firmitatis infringere conatus fuerit, affectum quem incoavit non obteneat et in aerarium regis persolvat DC solidos auri, et nihilominus presens cartula omni tempore firma et inviolata perduret cum stibulatione subnexa. Actum in villa, que dicitur Rammesauwa, presentibus (quorum) hic signacula continentur. † Perahtoldi auctoris, qui hanc cartam fieri atque firmare rogavit. Signum filiorum ejus Chadalohi et Paldeberti consentientium. sig. Waltonis. sig. Eghiharti. sig. Reginberti. sig. Liutberti. sig. Erchanberti. sig. Hunberti. sig. Liutpranti. sig. Lupponis. sig. Anthadi.

Ego itaque Scrutolf presbiter rogitus anno XXIII. Caroli precellentissimi regis Francorum, die mercoris, XV kal. decemb. scripsi et subscripsi.

¹¹² Dok. 127. WSG.

8. Chadaloh eta bere anai Wago-ren dohaintza: 805. urteko urriaren 23an.¹¹³

186.

Wago und Chadaloh, Söhne des Grafen Perahtold, schenken ihren Besitz zu Marchthal, Bussen, Seekirch, Heisterkirch, Wengen, Hochdorf, Weiler, Dhahdorf, Möhringen, Daugendorf, Grüningen, Asinheim, Wolfpoldessiaza, Emerkingen, Wachingen, Binzwangen (?), Stiviloheim, Erbsetten und Wilzingen, und was sie sonst noch im Gau Folcholtzbaar besitzen, mit Ausnahme dessen, was Wago in Heidgau und Emerkingen angehört.

Zell. 805. October 23.

Nos vero in Dei nomine Wago et Chadaloh, filii Perahtoldi comitis, considerantes casum humane fragilitatis nostramque subitanam de ac luce metuentes transmirationem. ideo¹ tradimus pro animarum nostrarum refrigerio quedam loca ad monasterium sancti Gallonis, sicut in hodierna die a nobis possessa noscuntur, tam divisa inter nos, quam etiam ea, que in commune adhuc habere videmur, ut est in Marahtale¹, et quod ante habuimus et quod postea adquesivimus, cum omnibus, que ad nos ibidem pertinent. Similiter et in Pussone² illam basilicam et ad See³ similiter et in Heistilingauwe⁴ et in Wangas⁵ et in Hohdorf⁶ et ad Villare,⁷ quantum in his denominatis locis presenti die nobis in hereditatem succedit, nihil pretermittendo, prona et integra liberalitate communique consilio ad supra dictum monasterium volumus esse concessum. Sequestra hoc trado ego Wago portionem meam in Dhahdhorf⁸ et in Meringas,⁹ quantum et in ipsis locis presenti die certus sum habere. Similiter et ego Chadaloh portionem meam in his subsequentibus locis, id est in Taugindorf¹⁰ et in Cruaningum¹¹ et in Asinheim¹² et omnem illam silvam et quod dicitur Wolfpoldessiaza¹³ et in Dhahdhorf¹⁴ et in inferiore Meringa¹⁵ et in Antarmarhingas¹⁶ et in Wahhingas¹⁷ et in Sembinwane¹⁸ et in Stiviloheim¹⁹ et ultra Danubium in Erfstetim²⁰ conquesitum meum cum omni marca sua, id est et illam terram in superiori Wilzinga²¹ et in inferiori; omnia que in his supradictis locis, sicut jam supra memoravimus, et partita et non partita vel quicquid in hac die presente in pago nuncupante Folcholtzpara²² visi sumus habere, excepto quod Wago habet in Heideauwe²³ et in Antarmarhingas,²⁴ reliqua omnia, sicut nos in hac die vestiti sumus, cum domibus, edificiis, mancipiis, terris, pratis, pascuis, silvis, viis, aquis aquarumve decursibus, cultis et incultis, mobilibus atque immobilibus, ingressus et egressus vel quicquid dici aut nominari potest et nos in prefatis locis visi sumus habere, excepto quod supra pretermisimus, reliqua omnia, sicut jam superius taxavimus, libera voluntate, manu potestativa nulloque contradicente ad supra nominatum monasterium vel rectoribus ejus tradimus ad possedendum; in ea namque ratione, ut ipsas res sub usu fructuario ad nos recipiamus et annis singulis pro censu uterque nostrum duos solidos prosolvamus, id est inter ambos solidos IIII. Et qui de nobis alterum supervixerit, si voluerit redemere partem fratris sui, licentiam habeat hoc faciendi cum solidis CCCC; et si nos absque filiis, qui de legitima uxore nobis nati fuerint, de ac luce migraverimus, tunc omnia, que supra memoravimus, absque omni cujuslibet contradictione ad ipsum monasterium revertantur perpetualiter ad possedendum. Si quis vero, quod futurum non credimus, si nos ipsi, quod absit, aut aliquis ex heredibus nostris aut quilibet persona, qui presentem cartam firmitatis infringere conatus fuerit, affectum quem incoavit non obteneat et in aerarium regis prosolvat DC solidos auri, et nihilominus presens cartula omni tempore firma et inviolata perduret cum stibulatione subnexa. Actum in loco, qui vocatur Raumesauwa²⁵ atque Perahtoltzscella publice, presentibus quorum hic signacula continentur. Signum Wagonis et Chadaloh auctorum, qui hanc cartam fieri atque firmare rogarunt. † Aginonis testis. † Reginoldi test. † Ghisalvred test. † Pald test. † Ecchihart test. † Chadolt test. † Cundhart test. † Anno test. † Erhart test. † Erolt test. † Isanbreht test. † Wolfleip test. † Watto test. † Dheotine test. † Erinbreht test. † Ato test. † Peranwic test. † Renvini test. † Gaerhart test. † Adalhart test. † Libo test. † Friccho test. † Swindpreht²⁶ test. † Hugibold test. † Anthad test. † Reginger test. † Hiuto test. Ego itaque Scrutolf presbiter rogatus anno XXXV Caroli regis, X kal. novemb., die jovis scripsi et subscripsi.

¹¹³ Dok.186. WSG.

9. Perahtold eta Raginsind-aren dohaintza: 802. urteko urriaren 22an.¹¹⁴

170.

Graf Pertold und seine Mutter Raginsind übertragen ihren Besitz zu Asolfingen und Mundelfingen an Sanct Gallen.

Deisingen. 802. October 22.

Sagrosancte ecclesie, qui est constructa in honore sancti Galli, ubi vir venerabilis in Dei nomine Agino episcopus sive Werdone abbas preesse videtur. Ego itaque in Dei nomine Pertoldus comis et mater sua nomine Raginsinda trado et donamus pro animabus nostris et requiem genitori patri meo, donamus vobis a die presente in pago nuncupanti Bertoltinga et in villa denominata Asolvingas,¹ hoc est casa dominicata, casticiis, campis, pratis, pascuis, edificiis, aquis aquarumve (decursibus), quicquid in ipsa marca vel in ipsa villa nobis abtingit,² totum et ad integrum, silvis, mancipiis, pumiferis, pecuniis, quicquid dici aut nominari potest. Et in alio loco donamus vobis in villa denominata Munovingas³ quicquid mater mea ibi habuit, similiter tradedit. Postea mea fuit peticio et nostra vel fratrorum voluntas, ut ipsam rem valeas excolere vel usare et nihil exinde minuare non debeas, nisi quicquid ibidem addere aut immelliorare vel atrahere potueris; post quoque tuum discessum sive matri tue nomen Raginsind ipsas res immellioratas cum omni superposito pro animas nostras atque atitamento ad ipso loco sancti Galloni in pago Arbonensi omnimodis revertatur. Et in censum annis singulis ipsam rem habeat Bertoldus comis et mater sua, ad festivitatem sancti Martini cum solidos VIII in unum censum habeat ipsam rem. Et precamur vobis in Dei amore, post nostrum obitum ut nullus secularis homo non habiat in beneficio, nisi ipsa res debet servire pro animas nostras, ubi nos cessimus ad soli Deo⁴ ad habendum, tenendi, dominandi vel quicquid exinde vos successoresque vestri facere volueritis liberam in omnibus atque firmissimam habeatis potestatem faciendi, in Dei nomine perfrumini arbitrium. Si quis vero,⁵ minime non credo, si ego ipse aut aliquis de heredibus vel proheredibus meis vel quicumque contra hanc tradicionem venire aut eam infringere voluerit, imprimis iram⁶ et penas infirmi⁷ experire pertimiscat et insuper sociante fisco auri libra I, argenti pondus V partibus⁸ multa componat et quod repetit nihil valeat evindicare, et hec donacio a me facta firma permaneat stibulatione subnexa. Actum in villa denominata Tusilinga,⁹ in publico carta fuit facta. Signum Bertoltinga comitis et mater sua nomine Raginsind, qui hanc tradicionem istam fieri et adfirmare rogaverunt. sig. Hacco. sig. Hubbertus. sig. Rihhart. sig. Zazil. sig. Theodolt. sig. Heimo. † Ratbret.¹⁰ Hagustolt. † Theotpert. Otpert. † Fridurat. Adalger. † Perahtrih.

Notavi die XI kal. nov., die sabbato, anno XXVIII regnante domno nostro Carlo rege Franchorum ac patricio Romanorum et Alamannorum, et sub Rothario comite.

Ego Wanilo, qui hanc tradicionem istam scripsi et subscripsi.

¹¹⁴ Dok. 170. WSG.

10. Raginsinda-ren dohaintza: 802. urteko azaroaren 12an.¹¹⁵

171.

Reginsind schenkt ihren ganzen Besitz zu Pappenheim, Dietfurt und Scammaha an Sanct Gallen.

Pappenheim. 802. November 12.

Dum fragilitas humani generis pertimescit ultimum vite temporis subitanea transpositione ventura, oportet, ut non inveniatur unumquemque inparatum, ne sine aliquo boni operis respectu migret de seculo, nisi dum in sua potestate consistit preparat sibi viam salutis, per quam ad eternam salutem valeat pervenire. Igitur ego Reginsind, tractans pro Dei timore vel remedio anime mee et anime filii mei Perahtoldi vel pro eterna retributione, talis mihi decrevit voluntas, ut omnes res meas ad aliqua venerabilia loca sanctorum donare deberem, quod ita et feci. Dono, trado atque transfundo ad monasterium sancti Galli, qui est constructus in pago Durgaugense et in sito Arbunense, in villis, qui dicuntur Pappinheim¹ et in alio Pappinheim² et in Theotfurt³ et in Scammaha,⁴ in pago, qui dicitur Svalafeld,⁵ omnia quicquid mihi pater meus Germunt legitime et secundum sacrificium Francorum dereliquit in hereditatem vel in hac die presente visa sum habere ibidem perpetualiter ad possidendum; id est casis, domibus, edificiis, mancipiis, pratis, pascuis, silvis, viis, ingressus et egressus, ortiferis, pomiferis, aquis aquarumve decursibus, mobilibus atque immobilibus, cultis et incultis, omnia ex integro in his supradictis locis de meo jure trado in dominationem sancti Gallonis vel rectoribus ejus Aginoni episcopo et Werdone abbate ibidem manentibus, habeant, teneant atque possideant vel quicquid exinde facere voluerint in omnibus liberam ac firmissimam habeant potestatem faciendi absque ullius contradictione aut minuatione.

Si quis vero, quod fieri non credo, si ego ipsa Reginsind, quod absit, aut ullus de heredibus meis aut proheredibus meis aut ulla opposita persona, qui contra hanc cartulam traditionis, quam ego spontanea voluntate fieri rogavi, venire aut eam infringere voluerit, non solum quod ei non licet, sed damnum incurrat, id est tantum et aliud tantum, quantum cartula ista continet, de rebus suis ad ipsum monasterium restituat, et sociante fisco multa componat, id est auri uncias II et argenti pondera V coactus exsolvat, et quod reppetit nihil evindicare valeat, sed hec presens cartula ista omni tempore firma et stabilis permaneat cum stipulatione subnexa. Actum in villa, que dicitur Pappinheim¹ publice, presentibus quorum hic signacula continentur. Signum David consentiente. sig. Thrudmunt consentiente. sig. Horsemuat. sig. Kerunc. sig. Purucwart. sig. Vurumheri. sig. Folhcheri. sig. Altarih. sig. Wenirih. sig. Perahtfrid. sig. Reginbreht. Regnante domno nostro Karolo imperatore anno II et rege anno XXXV.

Ego Wano presbiter rogatus scripsi et subscripsi. Notavi die sabbato, pridie id. novemb., sub Erluino comite.

¹¹⁵ Dok. 171. WSG.

11. Perahtold kondearen dohaintza: 826. urteko abuztuaren 2an.¹¹⁶

302.

Graf Pertold bestätigt die von Pertolt und Kersinda an Sanct Gallen gemachte Uebertragung ihres zu der Kirche (Pertolts-)Zell gehörigen Besitzes zu Zell, Reutlingendorf und eines Waldes westlich des Weges von Asinheim nach Wolfpoltessiazza.

Dieterskirch. 826. August 2.

In nomine domini nostri Jesu Christi opitulante clementiae Pertoldus comis. Propter honorem Dei verum etiam cunctis ubique sub cultu Christiane religionis conversantibus praedicti coenobii praefati monasterii ad sancto Gallone res meas in perpetuum trado; et hoc est denominatas res ad Pertoltescellu¹ ibidem pertinentibus, pro anima mea seu et genitoris mei Chadaloh necnon et illorum, qui prius istam traditionem commiserunt: Pertoltus et conjux ejus Kersinda, ut ab hodierno die stabilis sit ista traditio, hoc est ad Cella¹ et² ad Riutilinguu² et silvam ab occidentale parte viae de Asinheim³ usque in Wolfpoltessiazza,⁴ omnia (ex) integro tradimus atque transfundimus ad monasterium sancto Gallone, qui est constructum in honore Dei. Res enim eas in potestate mea sit usque in finem vitae meae; et post meum vero discessum integro ad vos revertetur sine ulla contradictione in illam conventionem, quae inter nos dictum est. In istis siquidem omnibus quicquid habeo, cum aedificiis, mancipiis, pratis et pascuis, silvis, aquis aquarumque decursibus, mobilibus et immobilibus, cultis et incultis, cum omnibus adjacentiis suis trado ad praefatum monasterium sancto Gallone et censum inde annis singulis solvo IIII solidos pro redemptione animae nostrae. Si quis vero, quod fieri non credo, si ego ipse aut ullus heredes meus vel proheredum meorum, qui contra hanc traditionem agere aut infringere voluerit, culpabilis sit in aerarium regis multam componere et quod repetit pernullisque ingeniis evindicare non valeat, sed haec praesens traditio semper sit conservata. Actum in villa, qui dicitur Deathereskiriha⁵ coram frequentatione populi. Signum Pertoltus comes, qui hanc traditionem fieri et firmare rogavit. sig. Valto. sig. Heribret. Wizzunc. Kerho. Razo. sig. Hubret.⁶ Huto. Isanbreht. Asprant. Alanzo. Altman. Cundram. Vihitpret. Hachili. Willipret. sig. Hadolf. Cozphret.⁷ Ego igitur indignus presbiter Altarichus anno XIII Hludowici imperatoris, mense III non. aug., die jovis scripsi feliciter.

¹¹⁶ Dok. 302. WSG.

12. Perahtold-i *precaria*: 793. urteko martxoaren 27an, San Gallen.¹¹⁷

135.

Bischof Agino und Abt Werdo verleihen an Peratold den von ihm an Sanct Gallen übertragenen Besitz zu Keltewis, Filsingen, Hohunsteti, Ebingen, Wilsingen (?), Lütlingen, Pfäffingen, Thailfingen, Zillhausen, Laufen, Frommern, Waldstetten, Endingen, Heselwangen, Trichtingen, Maginhusir, Nehhepurc, Dietingen, Gösslingen, Dormettingen, Juhchussa, Täbingen (?), Wehingen, Reichenbach, den Wald Wolvotal und zu Ebringen gegen Zins.

Kloster St. Gallen. 793. März 27.

In Christi nomine Agino, Constantiensis urbis Deo iubente antestis et rector monasterii sancti Gallonis. Convenit nos cum fratre nostro Werdone abbate ipsius monasterii, ut illas res, quas Peratoldus in subternominatis locis ad monasterium sancti Gallonis, cui nos Deo auctore presumus, per cartam tradicionis firmavit, ut ei ipsas res secundum quod nos petiit pro beneficio in censum per hanc cartam precariam represtare deberemus, quod et ita fecimus, hoc est in Keltewis¹ et Filisinga² et Hohunsteti³ et Ebinga⁴ et alia Filisinga⁵ et Lutilinga⁶ et Faffinga⁷ et Dagolvinga⁸ et Zillinhusir⁹ et Laufa¹⁰ et Frumara¹¹ et Walohsteti¹² et Eideinga¹³ et Hesiliwano¹⁴ et Truhtinga¹⁵ et Maginhusir¹⁶ et Nehhepurc¹⁷ et Teotinga¹⁸ et Cozunga¹⁹ et Tormuatinga²⁰ et Juhchussa²¹ et Tagawinga²² et Waginga²³ et Rihinbah²⁴ et silva, que dicitur Wolvotal,²⁵ et Prisinga²⁶ Heburinga²⁶ vel quicquid in illa marca visus fuerit habere, cum his supranominatis locis, sicut pluribus non est incognitum, nobis per cartam tradicionis firmavit. Sed dum postea ejus fuit peticio et nostra bona voluntas, concessimus ei ut ipsas res ad se reciperet et annis singulis censum nobis exinde solveret, hoc est tres maldras de pane et III frisingas et III karradas de cervisa et una de vino. Et si ipsas res redemere voluerit, hoc faciat cum LXXX solidos, et sic nos convenit, ut si Deus di legitima uxore ei filium dederit et illa post obitum ejus ipsas res redemere voluerit, hoc faciat cum uno weregeldo; si autem hoc non evenierit, ipsas res ad nos revertantur perpetualiter ad possedendum. Actum in ipso monasterio, presentibus quorum hic signacula continentur. Signum Odhonis. † sig. Hacconis. † Cundheri. † sig. Muatheri. † Dheodolt. † Sitilini. † sig. Sigirici. † Uperti. † sig. Himiho. † Waldheri. † Ruadpert. † Egilbert. † Zazil. † sig. Nandger. † sig. Alaicho. † sig. Hartnand. † Rambert. Ego itaque Mauvo peccator rogitus anno XXVI⁴¹ Caroli regis, die mercuris, VI kal. april., scrips(i), et sub Eginone episcopo.

¹¹⁷ Dok. 135. WSG.

13. Ata-ren dohaintza: 797. urteko azaroaren 17an.¹¹⁸

150.

Die Nonne Ata überträgt ihren Besitz zu Seedorf an Sanct Gallen.

Täbingen. 797. November 17.

In Dei nomine. Perpetrandum est unicuique, quod evangelica vox admonet dicens: Date et dabitur vobis. Igitur ego Ata Deo sacrata evenit mihi in animo meo, ut aliquam portionem de rebus meis, quas de parte genetricis mee Gaersoinde, filia quondam Ascarici, me contigit jure hereditario possedisse, ex his, ut diximus, tradere ad monasterium sancti Gallone confessoris, que est constructa in pago, qui dicitur Arbonense, urbis Constantiæ, in ducato Alamaniae, quod ita et tradedi. Et hoc est, quod trado in ducato Alamaniae in loco, qui dicitur Sedorf,^{1a} quicquid in eadem loca adjacentia vel ad eadem loca pertinentia est, omnia et ex integro tam terris, quam domibus, edificiis, mancipiis, pratis, campis, pascuis, silvis, aquis aquarumque decursibus, cultis et incultis, cum omni integritate trado ad supradictum monasterium ob redemptionem anime mee vel pro aeterna retributione; in ea vero ratione, ut quamdiu vixero ipsas res habeam sub usu fructuario diebus vite mee, et postea meliorates ad vos revertantur absque ullius iudicis reconsignatione. Si quis vero, quod fieri non credo, si ego ipsa aut aliquis de heredibus meis vel quislibet ulla opposita persona, qui hanc cartam irumpere aut infringere voluerit, sociante fisco multa componat, id est auri untias III et argenti V pondera coactus exsolvat, et quod repetit eam evindicare non valeat, sed omni tempore firma et stabilis permaneat cum stibulatione subnixa. Actum in villa Tagvingas² publice, presentibus quorum hic signacula continentur. Signum Atæ Deo sacrata, qui hanc cartam fieri rogavit. sig. Berahhtolti comitis. sig. Rifrid. sig. Eburini. sig. Nandker. sig. Waleicho. sig. Immo. sig. Machelm. sig. Merolt. sig. Deoto. sig. Liuthert. Sibili. sig. Rantwic. Irmindecan.

Anno XXVII regnante domno Karolo rege Franchorum. Data in mense nov., die veneris, quod est XV kal. decembris. Ego itaque Salamon ac si indignus diaconus scripsi et subscripsi.

14. Perahtold eta Ata-ri *precaria*: 803. urteko abenduaren 11ean.¹¹⁹

176.

Bischof Agino verleiht an Graf Perathold den von ihm und von Ata an Sanct Gallen übertragenen Besitz zu Mundelfingen und Seedorf gegen Zins.

Tuttlingen. 803. December 11.

In Christi nomine Agino Constantiensis urbis episcopus, et rector monasterii sancti Gallonis. Convenit nos cum confratre nostro Werdone abbate et advocatis nostris Rathelmo et Nandgero, ut illas res, quas nobis Peratholdus comis tradidit in Muniolvingas¹ et quas nobis tradidit Ata quaedam matrona in Sedorf,² ut hec idem loca Perahtoldo pro beneficio in censum prestare deberemus, quod et ita fecimus; verumtamen in ea conditione, ut annis singulis tempus vite sue censum nobis exinde solvat, id est duos boves septem saigas valentes; post obitum vero ejus predictæ res ad ipsum monasterium vel ad agentes ejus revertantur perpetualiter ad possedendum. Et hoc nobis in hac carta placuit inserendum, ut quemadmodum Perahtoldus nos petiit, ut Muniolvingas¹ neque nos, si evenerit, neque ullus de successoribus nostris nec ejus heredi nec cuilibet homini in censum vel in beneficium prestare non debeamus; sed sicut ipse petiit, post ejus obitum ad ipsum monasterium debeat permanere. Actum in Tuttiliningas³ publice, presentibus quorum hic signacula continentur. Signum † Aginonis episcopi. † Werdonis abbatis. † Immonis presbiteri. † Engilberti presbiteri. † Reginhardi diaconi. † Mauvonis diaconi. † Wollioz diaconi. † Caremanni comitis. † Wichardi judicis. † Rathelmi. † Cundheri. † Nandgaeri. † Rihhart. † Ruadpreht. † Waldpreht. † Wigant. † Ratpreht. † Hacco. † Zazil. † Wolfgaer. † Meginbreht. † Samuel. Ego itaque Perahtgaer rogitus anno XXXI Caroli regis, die lunis, III id. decemb. scripsi et subscripsi, sub Aginone episcopo.

¹¹⁸ Dok. 150. WSG.

¹¹⁹ Dok. 176. WSG.

15. Chadaloh kondearen dohaintza: 805. urteko urriaren 23an.¹²⁰

185.

Chadaloh, Sohn Graf Perahtolts, überträgt seinen ererbten Besitz zu Wengen an Sanct Gallen.

805. October 23.

Ego in Dei nomine Chadaloh, filius Perahtolti comitis, anno XXXIII Caroli regis Francorum. Previdens casum humane fragilitatis trado pro remedio anime meae patrisque mei ac fratrum meorum ad monasterium sancti Gallonis quicquid mihi jure hereditatis contingit habere in villa Wanga¹ nuncupata, id est campis, pratis, pascuis, silvis, viis, aquis aquarumque decursibus, marchis, domibus aliisque edificiis, egressus et ingressus, partem etiam meam basilice ibidem constructe, nihil extra dimittens, sed sicut supra textatum est omnia tradens ad jam denominatum coenobium; sub ea videlicet ratione, ut quamdiu Prunnolf vixerit et filius ejus Uadalwart eadem res tempus vite eorum habeant annisque singulis cum I solido interim adversus rectores monasterii sancti Gallonis proserviant, et post illorum ab hac luce discessum absque ulla marritione ad coenobium sancti Gallonis et ad agentes eorum pleniter predictae cause redeant perpetim habende, nullusque propinquorum vel heredum meorum hanc traditionem a me factam violare presumat. Quod si quis fecerit, id componat, quod in lege Alamannorum continetur, et haec carta nihilominus firma permaneat. Signum Chadaloh, qui hanc traditionem fecit. † Aginonis. Agisalfredh. Eceihart. Chadolt. Cundhart. Anno. Erhart. Erolt. Isanbert. Wolfleip. Watto. Theotinc. Erimbart. Ato. Peranwic. Renwini. Adalhart. Gerhart. Swinbert. Libo. Hugibold. Fruiho. Anthad. Hiuto. Reginger. X kal. novembris, die jovis Scrutolfus presbiter scripsi et subscripsi, anno Karoli regis XXXIII.

16. Wago-ren dohaintza: 820.urteko urtarrilaren 11ean (?).¹²¹

245.

Wago überträgt seinen Besitz zu Wengen (?) an Sanct Gallen.

Emerkingen. 820. Januar 11. (?)

.....am quapropterri aeterna retributione trado atque transfundo ad monasterium sancti Galli, militis Christi, quicquid jure proprietatis visus sum in hac presente die possidere in villa, que dicitur Wanga,¹ terris, pratis silvis, aquis aquarumque decursibus, vel quicquid dici aut nominari potest, absque mancipiis, cetera cuncta, sicut predixi, mee portionis ad jam memoratum trado potestativa ma(nu) monasterium; ea videlicet ratione, ut ab hac die omnia pleniter ad prefatum monasterium concessa sint perpetualiter possidenda. Et hoc addens, ut nullis rectoribus ipsius monasterii licitum sit alicui umquam in beneficium concedere absque meo consilio; si enim fuerit in beneficium concessum, tunc licentiam habeam ad me recipere et ad alia loca sanctorum concedere. Si quis vero, quod fieri non credo, si ego, quod absit, aut ulla obposita persona, que contra hanc traditionem venire voluerit aut eam inrumpere conaverit, ad fiscum multa componat, id est auri untias III, argenti pondera IIII coactus persolvat, et nihilominus presens traditio omni tempore firma et stabilis permaneat cum stipulatione subnexa. Actum in villa, que dicitur Antemarchingas² publice, presentibus quorum hic signacula continentur. Signum ipsus Wagonis, qui hanc traditionem fieri voluit. sig. Gisalfridi advocati. † Reginbaldi. † Vulfdar. † Wago. † Heriberti. † Rantgeri. † Engilberti. † Weriganti. † Liutharti. † Wizzungi. † Patolfi. † Liutolfi. † Betilonis. † item Heriberti. † Wolfarni. † Hittonis.³⁾

Ego igitur Wolfcoz rogatus scripsi et subscripsi. Notavi die mercoris, III id. jan., regnante domno Hludowico rege anno VI, sub Berahtolti comite.

¹²⁰ Dok. 185. WSG.

¹²¹ Dok.245. WSG.

17. Alaholfing-tarrak.¹²²

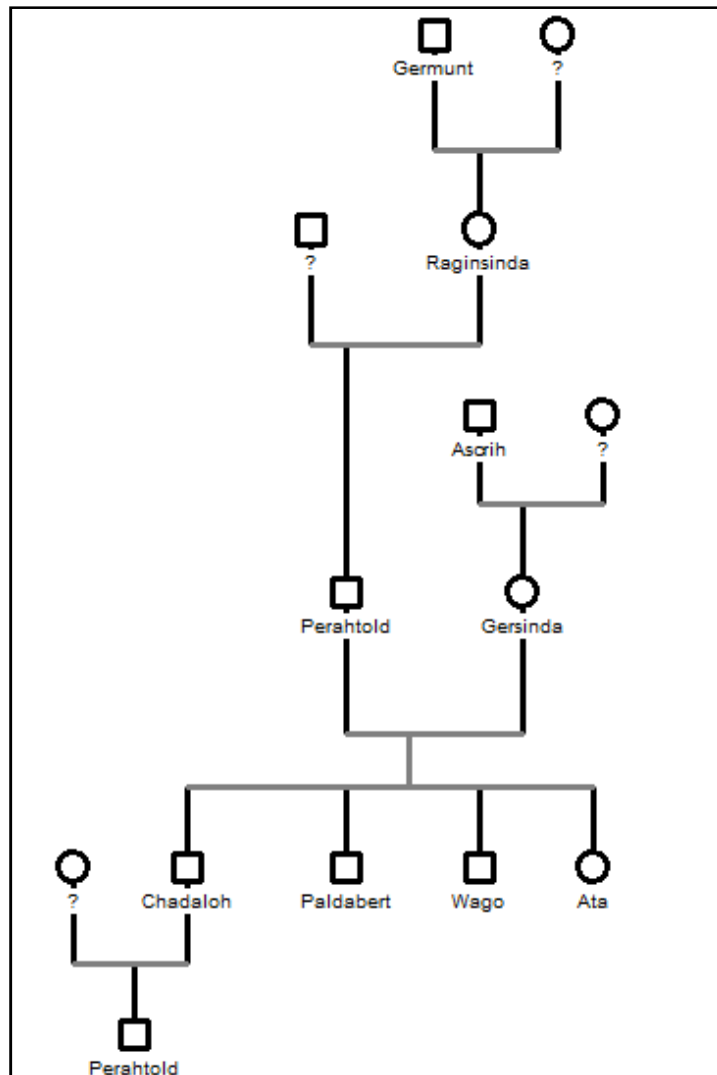

¹²²Ata, Germunt eta Ascrih kideak M. Borgolte-ren lanari esker identifikatu dira. BORGOLTE, Michael., *Op.cit.*, 305.or.

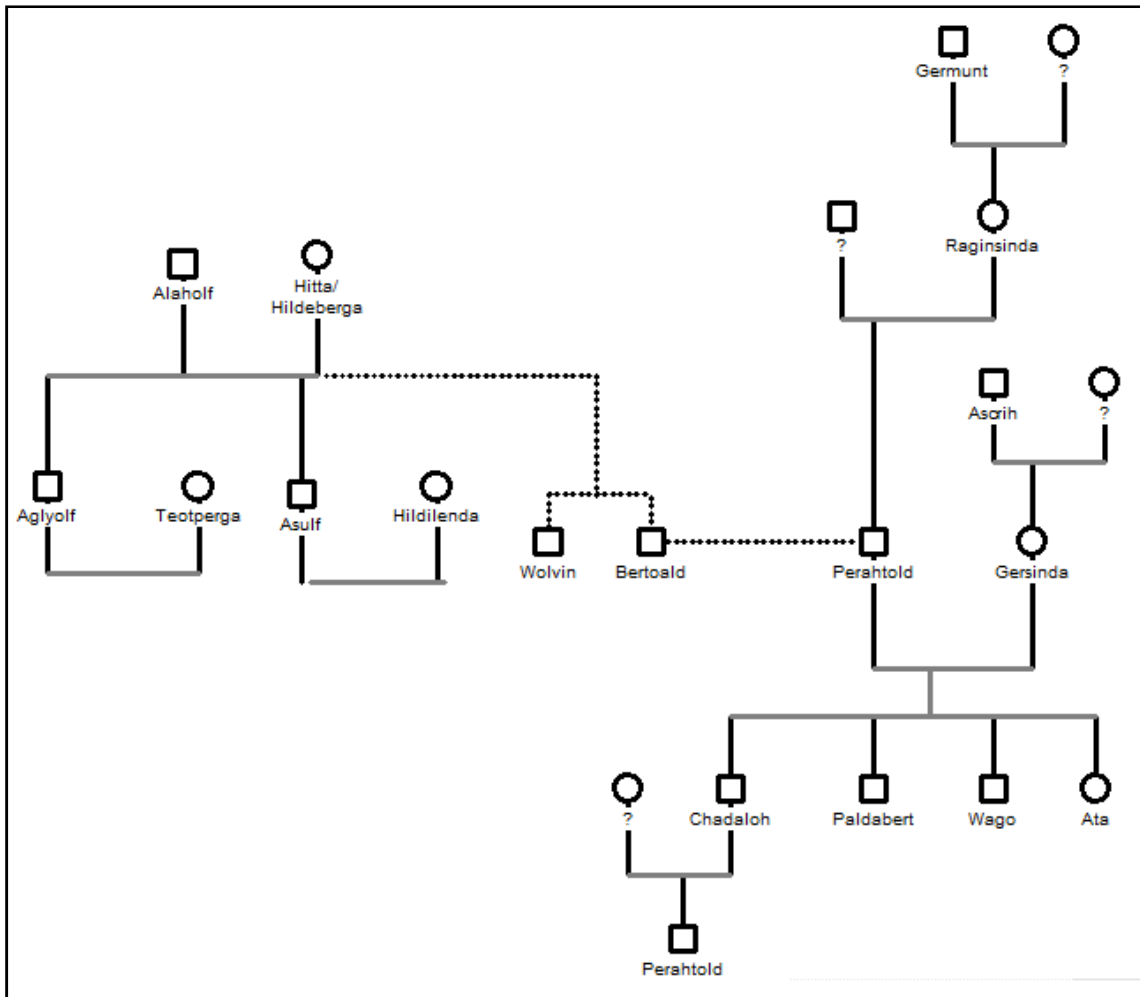

18. Ata-ren dohaintzan identifikagarria den *villa*: Sedorf.

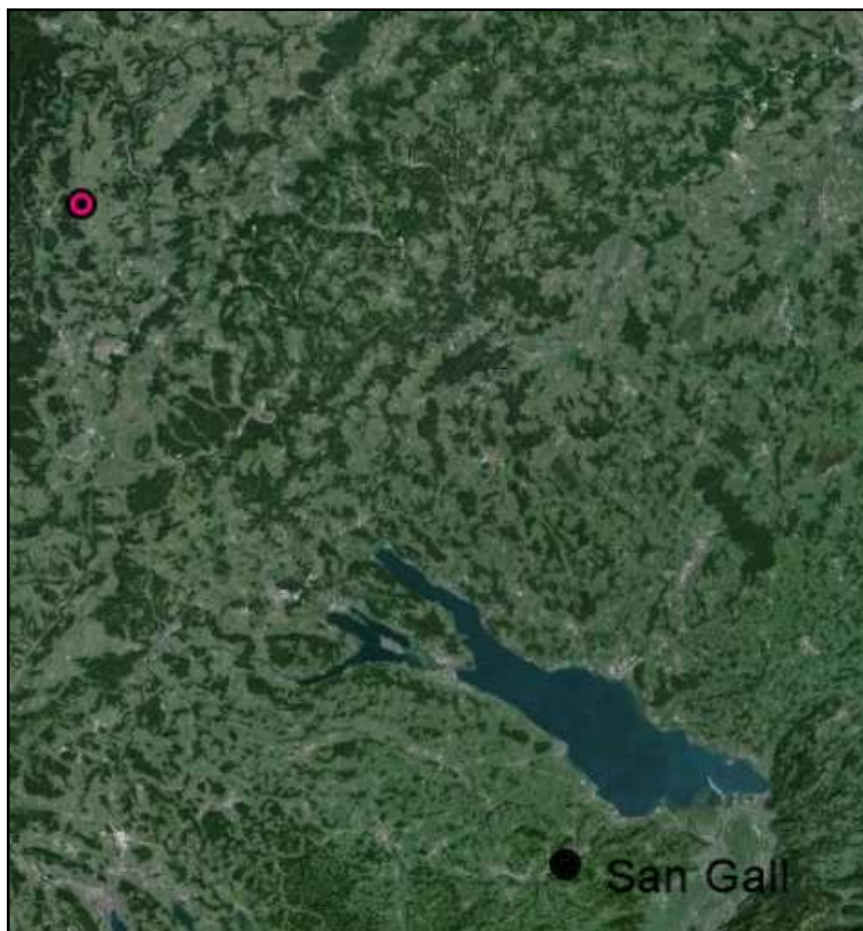

19. Wago eta Chadaloh kondearen dohaintzen ondasun banaketa. 805. urteko urriaren 23an.

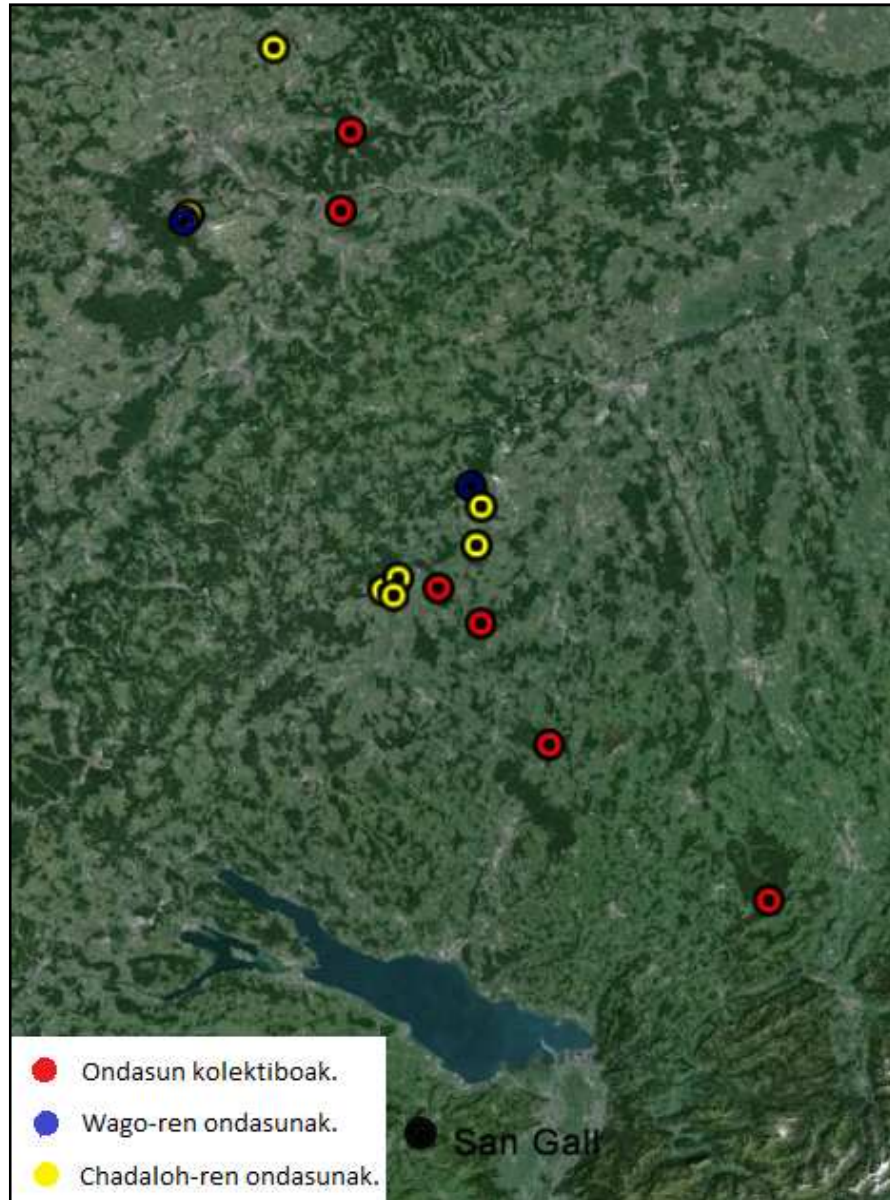

20. Chadaloh kondearen dohaintza 817. urtean.

- a. Chadaloh kondearen ondasunak dohaintzan 817. urtean.



- b. Chadaloh kondeak egiten duen eskumen banaketa bere seme eta etorkizuneko biloben artean.



21. Aholing-tar familiari zuzendutako prekariak.



22. Isanbert kondearen dohaintzak (798,804,806).¹²³



¹²³ Dok.154. Dok .178. Dok. 190. WSG.

23. Alaholfing-tarren dohaintzen errentak San Gall monasterioari.

AHOLFINGER FAMILIA ERRENTAK DOHAINTZAN (SAN GALL)	
NOIZ/NORK	ZENBAT (urtero)
776. urtea/Aglyolf	-
790. urtea/Perahtold-Gersinda	I sos
797. urtea/Ata	-
802. urteko urriaren 22an Perahtold/Raginsinda	VIII sos
802. urteko azaroaren 12an/Raginsinda	-
805. urteko azaroaren 23an Wago/Chadaloh	IIII sos (bakoitzak II)
805. urteko azaroaren 23an/Chadaloh	I sos
817. urtea/Chadaloh	V sos
820. urtea/Wago	-
826. urtea/Perahtold	IIII sos

24. Lekukoen errepikapena Alaholfing-tarren dohaintzetan.

LEKUKOA	NOIZ
Liubert	790/797
Hittonis	817(<i>suscriptores</i>)/820
Isanbreht	805/805/826
Erimbert	805/805/820
Engilberti	793 <i>precaria</i> /803 <i>precaria</i> /820
Ruadpreht	793 <i>precaria</i> /803 <i>precaria</i>

BIBLIOGRAFIA

- BIJSTERVELD, Arnoud-Jan A., *Do Ut Des: Gift Giving, Memoria, and Conflict Management in the Medieval Low Countries*, Universitat Van Tilburg, Hilversum, 2007.
- BORGOLTE, Michael., “Die Alaholfingerurkunden: zeugnisse vom Selbstverständnis einer adeligen Verwandtengemeinschaft des frühen Mittelalters” in *Subsidia Sangalensia I: Materialien und Untersuchungen zu den Vebrüderungsbüchern und zu den älteren Urkunden des Stiftsarchivs St. Gallen*, BORGOLTE, Michael; GEUENICH, Dieter; SCHMID, Karl., Buchh. am Rösslitor, San Gall, 1986, 287-322.or.
- BOWLUS, Charles R., *Franks, Moravians and Magyars: the struggle for the Middle Danube (788-907)*, University of Pennsylvania Press, Philadelphia, 1994
- BUC, Philippe., “Conversion of objects” in *Viator*, 28, 1997, 99-141. or.
- CLARCK, James M., *The abbey of St. Gall as a centre of literature*, The University Press of Cambridge, Cambridge, 1926.
- CURTA, Florin., “Merovingian and Carolinian Gift Giving” in *Speculum*, 81, University of Chicago Press, Chicago, 2006, 671-699.or.
- DAVIES, Wendy; FOURACRE, Paul (eds.), *Property and Power in the Early Middle Ages*, Cambridge University Press, Cambridge, 1995.
- DEPREUX, Philippe., “L’apparition de la précaire à Saint- Gall” in *Mélanges de l’École Française de Rome. Moyen Âge.*, 111 (2), 649-673.or.
- DEVROEY, Jean-Pierre., *Économie rurale et société dans l’Europe franque (Vie-Ixe siècles)*, tome 1, Belin, Paris, 2003.
- GENEVIÈVE, Bühler- Thierry., “Formes de donation aux églises et stratégies des familles en Bavière du VIIIe siècle au Xe siècle in *Mélanges de l’École française de Rome, Moyen Âge*, 111 (2), 1999, 675- 699.or.
- GODELIER, Maurice., *El enigma del don*, Ediciones Paidós, Barcelona, 1998.
- GOETZ, Hans- Werner., “Coutume d’héritage et structures familiales au haut Moyen Âge” in LE JAN, Régine (ed.), *Sauver son âme et se perpétuer : transmission du patrimoine et mémoire au Haut Moyen Âge*, École Française de Rome, Rome, 2005, 203-237.or.

- GUERRAU- JALABERT, Anita., “Caritas y don en la sociedad medieval occidental” in *Hispania*, vol.LX/1, 204 (enero-abril), CSIC, Madril, 27-62. or.
- JONES, William J., *German Kinship terms (750-1500): documentation and analysis*, Studia Linguistica Germanica, Berlin, 1990.
- MAUSS, Marcel., *Ensayo sobre el don: forma y función del intercambio en las sociedades arcaicas*, Katz, Madril, 2012 (2.ed)
- McKITTERICK, Rosamond., *The Carolingians and the written word*, Cambridge University Press, Cambridge, 1989.
- McLEAN, Simon., *Kings and Politics in the Late Ninth Century; Charles the Fat and the End of the Carolingian Empire*, Cambridge University Press, Cambridge, 87-88.or.
- ROSENWEIN, Barbara H., *To Be The Neighbor of Saint Peter: The social Meaning of Cluny’s Property: 909-1049*, Cornell University Press, New York, 1989.
- SILBER FRIEDRICH, Iliana., “Gift- giving in the great traditions: the case of donations to monasteries in the medieval West” in *European Journal of Sociology*, 36, 2, 1995, 209-243.or.
- TORRES JIMÉNEZ, Raquel., “Reflexiones sobre religiosidad medieval: el concepto de caridad en la espiritualidad laica, el amor a Dios al amor a los pobres, del mundo rural al humanismo” in *Cuaderno de estudios manchegos*, 36, 2011, 153-184.or.

ITURRI ZUZENAK:

BILDUMA DIPLOMATIKOAK

- ECKHARDT, Karl A., *Legum Sectio I: Legum Nationum Germanicorum, Tomi IV, Pars II, Lex Salica*, MGH, Göttingen, 1969.
- FRANZ LUDWING, Bauman; FRÄNKEL-HERZBERG, Sigismund; FUCHS, Adalbert F., *Libri confraternitatum Sancti Galli Augiensis Fabariensis*, MGH, Munich, 1884.
- WARTMANN, Hermann (ed.), *Urkundenbuch der Abtei St. Gallen*, tomo I (700-840) y II (840-940), Zurich, 1863-6.
- ZEUMER, Karl (ed.), *Formulae Merowingi et Karoli Aevi*, MGF *Formulae*, *Leges sectio V*, Hanoer, 1889.

FAKSIMILE EDIZIOAK

- BRUCKNER, Albert., *Chartae Latinae Antiquiores: Facsimile Edition of the Latin Charters prior to the Ninth Century. Part II: Switzerland: St. Gall- Zurich*, Olten and Lausanne, Urs Graf-Verlag, 1954.