

CALAMVS RENASCENS

REVISTA DE HUMANISMO Y TRADICIÓN CLÁSICA

15

HOMENAJE PÓSTUMO AL PROFESOR
JOSÉ GUILLERMO MONTES CALA. I



INSTITVTO
DE ESTVDIOS
HVMANISTICOS

ALCAÑIZ
2014

ENTIDADES PATROCINADORAS



AYUNTAMIENTO DE ALCAÑIZ



Instituto de Estudios Turoleses



© INSTITUTO DE ESTUDIOS HUMANÍSTICOS

ISSN: 1576-3471

D. L.: M-17.064.2000

Imprenta: Kadmos - Salamanca

LA VITA TERRENTII DE PETRARCA EN EL FONS MEMORABILIVM VNIVERSI DE BANDINI

Iñigo Ruiz Arzalluz

Universidad del País Vasco / Euskal Herriko Unibertsitatea

Para el capítulo sobre Terencio de su *Fons memorabilium universi* Domenico Bandini se sirvió de la *Vita Terrentii* de Petrarca. En el presente artículo se ofrece una edición de dicha voz y de la relativa al senador Terencio Culeón. La intervención de Bandini, que constituye un episodio digno de consideración en la historia de la filología terenciana, contribuye también a precisar el stemma del opúsculo petrarquesco.

Palabras clave: Terencio; Petrarca; Domenico Bandini.

Domenico Bandini made use of Petrarch's *Vita Terrentii* for the chapter on Terence in his *Fons memorabilium universi*. This paper presents an edition of this chapter together with the one on the senator Terentius Culleo. Bandini's contribution, which is a remarkable episode in the history of Terentian scholarship, also sheds some light on establishing the stemma of Petrarch's above-mentioned opusculum.

Keywords: Terence; Petrarch; Domenico Bandini.

In memoriam Guillermo Montes Cala

* Dirección para correspondencia: Iñigo Ruiz Arzalluz, Departamento de Estudios Clásicos, Facultad de Letras, Paseo de la Universidad 5, 01006 – Vitoria – Gasteiz. Dirección de correo electrónico: i.ruiz@ehu.eus. Orcid: 0000-0002-1179-5553. Proyecto de investigación FFI2012-37696 del Ministerio de Economía y Competitividad; grupo de investigación consolidado IT698-13 del Gobierno Vasco / Eusko Jaurlaritza; UFI 11/14 de la Universidad del País Vasco / Euskal Herriko Unibertsitatea; programa de movilidad del Gobierno Vasco / Eusko Jaurlaritza.

A diferencia quizá de otras enciclopedias anteriores o posteriores, el *Fons memorabilium universi* se caracteriza por la libertad con la que operó su autor en aquellas voces que, por unos u otros motivos, sentía particularmente próximas. No es infrecuente, en efecto, que Bandini inserte recuerdos u observaciones personales, ni es raro que construya algunos capítulos al margen del patrón común que necesariamente debe regir la factura de una obra del género. Es el caso de la voz relativa al comediógrafo Terencio –hasta ahora inédita– que consiste principalmente en una adaptación de la *Vita Terrentii* de Petrarca: responde, por tanto, a un planteamiento muy particular, digno de atención tanto para nuestra comprensión de la labor de Bandini como en lo que respecta a la historia del opúsculo petrarquesco y, más en general, a la de la filología terenciana de la época.¹

Tal y como promete el título, el *Fons memorabilium universi* es una obra monumental que pretende abarcar la totalidad del conocimiento humano: solo puede interiorizar cabalmente sus dimensiones quien haya tenido ante sí los imponentes Edili 170, 171 y 172 de la Medicea Laurenziana, uno de los dos testimonios completos de la enciclopedia que han llegado hasta nosotros. Importa tener en cuenta, por lo demás, que el interés del autor se concentró precisamente en la sección titulada *De viris claris*, una larga sucesión de biografías ordenadas alfabéticamente que ocupa al menos un tercio del conjunto de la obra y a la que pertenece el capítulo sobre Terencio.²

¹ Exposiciones de conjunto sobre la vida y la obra de Bandini se encuentran en A. Teresa Hankey, “Domenico di Bandino of Arezzo (1335?-1418)”, *Italian studies*, 12 (1957), 110-128; Ead., “Bandini, Domenico”, en *Dizionario biografico degli italiani* (Roma: Istituto della Enciclopedia Italiana, 1960 ss.), V (1963), pp. 707-709; y Armando Bisanti, “Dominicus Bandinus”, en *Compendium auctorum Latinorum Medii Aevi (500-1500)* (Firenze: Sismel – Edizioni del Galluzzo, 2000 ss.), III.1 (2009), pp. 98-99.

² Quizá la mejor introducción sobre la estructura y la composición del *Fons* siga siendo A. Teresa Hankey, “The successive revisions and surviving codices of the *Fons memorabilium universi* of Domenico di Bandino”, *Rinascimento*, 11 (1960), 3-49; es también indispensable Paolo Viti, “Domenico Bandini professore e umanista”, en *750 anni degli statuti universitari aretini. Atti del convegno internazionale su origini, maestri, discipline e ruolo culturale dello “Studium” di Arezzo. Arezzo, 16-18 febbraio 2005*, ed. Francesco Stella (Firenze: Sismel-Edizioni del Galluzzo, 2006), pp. 317-336; una de las últimas aportaciones de más amplia perspectiva es la de Carla Maria Monti, “Le biografie di Seneca e di Lucano nel *De viris claris* di Domenico Bandini”, *Italia medioevale e umanistica*, 51 (2010), 97-145, que contiene –entre otras cosas– una lista de las voces del *Fons* editadas hasta ahora (p. 100 n. 8) y adonde remito también para la bibliografía más reciente. Sobre el contexto en el que se sitúa el *De viris claris*, v. Marco Petoletti, “Les recueils *De viris illustribus* en Italie (XIV^e-XV^e siècles)”, en *Exempla docent. Les exemples des philosophes de l’Antiquité à la Renaissance. Actes du colloque international 23-25 octobre 2003, Université de Neuchâtel*, éd. Thomas Ricklin et al. (Paris: Vrin, 2006), pp. 335-353 (especialmente pp. 337-338) y, desde otra perspectiva, Markus Schürer, “Enzyklopädik als Naturkunde und Kunde vom Menschen.

Domenico Bandini (c. 1335-1418) invirtió casi toda su vida en la elaboración de la enciclopedia: sabemos que para 1374 tenía ya compuestos varios de sus libros y que murió sin haber podido terminar la revisión a la que estaba sometiendo su *opus magnum*. Fuera del *Fons*, y como tantos otros maestros de la época, Bandini se ocupó sobre todo en obras gramaticales y en el comentario de los *auctores*: Lucano, Valerio Máximo, Séneca trágico.³ Su vida transcurrió principalmente en Florencia y en torno a Florencia, donde admiró y trató a Coluccio Salutati, aunque sin duda también fueron importantes sus estancias en Bolonia y Padua. La enciclopedia tuvo una difusión discreta durante las décadas centrales del s. XV; no se han registrado copias posteriores y, desde luego, nunca llegó a imprimirse: solo algunas de sus voces –en número, sin embargo, no despreciable– han visto la luz en el último siglo.

Uno de los episodios más conocidos de la vida de Bandini es la visita que le hizo a Petrarca pocos días antes de la muerte de este en julio de 1374 y en la que le enseñó “varios quaternos diversorum librorum” del *Fons memorabilium universi*. Como se verá más abajo, y aunque es un texto bien conocido, se trata de un dato que nos interesa muy directamente; el relato forma parte de la voz Petrarca del propio *Fons*:⁴

Anno tandem Domini mcccclxxiiii, increbescente per Tusciam contagiosa glandularum peste, dimissa ego infecta patria, Bononie profectus salutis gratia, legebam Rhetoricam Ciceronis. Quo tempore dominus Franciscus de Carrara, dominus padovanus, me suis munificis prerogativis quum attraheret, Patavium profectus sum, moxque visitavi hoc lumen fulgidum sine fumo, cui post gratas,

Einige Thesen zum *Fons memorabilium universi* des Domenico Bandini”, *Mittellateinisches Jahrbuch*, 45 (2010), 115-131.

³ Sobre la posible atribución a Bandini de una edición de las tragedias de Séneca con nuevos *argumenta*, v. Carla Maria Monti, “Un’edizione tardo trecentesca delle tragedie di Seneca”, en Carla Maria Monti-Francesca Pasut, “Episodi della fortuna di Seneca tragico nel Trecento”, *Aevum*, 73 (1999), 513-547 (pp. 513-534).

⁴ Fue editada por Angelo Solerti, *Le vite di Dante, Petrarca e Boccaccio scritte fino al secolo decimosesto* (Milano: Vallardi, [1904]), pp. 286-287, pero doy el texto que para este pasaje proporciona Monti, “Le biografie di Seneca e di Lucano”, p. 98. Sobre esas palabras exhortatorias que, según Bandini, habría pronunciado Petrarca en relación con la redacción del *Fons memorabilium universi*, téngase muy en cuenta la observación de Hankey, “Domenico di Bandino”, pp. 115-116 y n. 27; para la figura de Petrarca en la voz correspondiente del *Fons* –y sobre otros aspectos relativos a Petrarca y Bandini–, v. Paolo Viti, “Domenico Bandini”, en *Petrarca e i Padri della Chiesa. Petrarca e Arezzo*, a cura di Roberto Cardini e Paolo Viti (Firenze: Pagliai Polistampa, 2004), pp. 167-170, además de lo aducido en la nota 5.

familiares ac domesticas visitationes aperui quod tentabam de *Fonte* meo. Qui, cum varios quaternos diversorum librorum meque etiam cum illis examinasset, post multas exhortationes, totis in me fixatis luminibus: “Vade, inquit, fili, bonis avibus prosequere meritorie, laudabiliter quod cepisti. Exentera libros omnes et volvendo atque revolvendo eos nomen tuum in longissimum deduc evum”. Et infra paucos dies, heu mors! heu dolor! heu dico, nec cesso deflere! Hic vir divinus Arquade rure, inter colles Euganeos, deno distante ab urbe Patavi miliario, morbo epilensico obiit, ibique sepultus est anno etatis sue lxx, vel lxxi secundum alios, xviii iulii.

Bandini no solo fue un devoto de la memoria de Petrarca sino que conoció la mayor parte de sus escritos y los utilizó con frecuencia en su enciclopedia, invocando siempre su nombre como una autoridad digna de absoluto crédito.⁵ A tal actitud y a tal juicio responde plenamente el contenido de la voz sobre Terencio, en la que Bandini, reconociendo expresamente su fuente, se limita casi a transcribir la *Vita Terrentii* petrarquesca.⁶ Es un capítulo que, a pesar de todo, no carece de interés.

Según la reconstrucción realizada por Hankey, aún vigente, todos los testimonios del *De viris claris* que han llegado hasta nosotros descienden de U, un ejemplar escrito en parte por Bandini y corregido por él mismo en los últimos años de su vida. Sin embargo, a U le falta actualmente la segunda mitad y, por tanto, el capítulo sobre Terencio. A diferencia de U, el ms. que Hankey denomina E tiene la totalidad del *De viris claris* y no hay duda de que fue copiado directamente y corregido a partir de U: pero está falto precisamente del folio que contenía la voz que aquí nos ocupa, a excepción de sus últimas palabras.⁷ Del resto de los códices que transmiten el *De viris claris*

⁵ Para la presencia del humanista en la biblioteca y en el conjunto de la obra de Bandini –aunque muy principalmente en el *De viris claris*–, son esenciales Remigio Sabbadini, *Le scoperte dei codici latini e greci ne’ secoli XIV e XV. Nuove ricerche* (Firenze: Sansoni, 1914 [= Firenze: Le Lettere, 1996]), pp. 179-190. A. Teresa Hankey, “The library of Domenico di Bandino”, *Rinascimento*, 8 (1957), 177-207, Vincenzo Fera, “Lettori e postillatori dell’Africa fra Tre e Quattrocento”, *Studi petrarcheschi*, n.s., 4 (1987), 33-45 (en particular pp. 43-45), Viti, “Domenico Bandini professore e umanista” y Monti, “Le biografie di Seneca e di Lucano”, los dos últimos ya citados. Interesa al respecto la siguiente observación de Monti (*loc. cit.*, p. 141 n. 49) con motivo del importante uso que hace Bandini de la obra petrarquesca en la voz sobre Séneca: “Il ricorso a Petrarca come *auctoritas* per ricostruire la biografia di un classico si va diffondendo nel Trecento e si può trovare nel commento a Lucano di Benvenuto da Imola e nel *Preambulum sive introductio libri Lucani* di Pietro da Parma”.

⁶ Lo había advertido ya Hankey, “The library of Domenico di Bandino”, p. 188.

⁷ En efecto, entre los folios numerados como 375 y 376 falta uno que constituía la primera mitad del bifolio externo del quinió que contiene los actuales folios 376-384: así, el final del f. 375v corresponde al capítulo “Terheus” y las primeras palabras del f. 376r son

solo dos tienen el capítulo sobre Terencio: a los restantes les falta la parte final de la obra (es el caso de C, Co y G) y P tiene una importante laguna en la que entra de lleno la biografía del comediógrafo.⁸

Así las cosas, para el capítulo sobre Terencio disponemos de dos testimonios completos (los mss. H y V de Hankey, C y V en la nomenclatura de Monti) y un tercero (el E de Hankey, F en Monti) que contiene solo las últimas palabras de la voz en cuestión:⁹

- F Firenze, Biblioteca Medicea Laurenziana, Edili 172 (f. 376r)¹⁰
 C Città del Vaticano, Biblioteca Apostolica Vaticana, Chigi G VIII 236 (f. 428rv)
 V Città del Vaticano, Biblioteca Apostolica Vaticana, Vat. lat. 2029 (ff. 419r-420r)

ya las últimas del capítulo “Terentius” (omito las evidencias que proporcionan el reclamo del f. 375v y la signatura del f. 376r). En concreto, el texto de la voz sobre Terencio conservado en el f. 376r es el siguiente: “salva Servii pace ponitus deinde inepte arbitrator” (l. 71), aunque la palabra “salva”, igual que sucede en C y V (v. infra), es de lectura insegura.

⁸ El importante ms. que Hankey llama U es Città del Vaticano, Biblioteca Apostolica Vaticana, Urb. Lat. 300, y el también fundamental E es Firenze, Biblioteca Medicea Laurenziana, Edili 172. Para el resto de los testimonios, a los que me refero solo por las siglas e irrelevantes para lo que nos ocupa, remito a Hankey, “The successive revisions”, pp. 22-49; deben añadirse las contribuciones de Paul Oskar Kristeller, *Iter Italicum* (London-Leiden: The Warburg Institute-Brill, 1963-1997), II (1967), pp. 89, 305-306, 559 y VI (1992), p. 150, así como Emiliano Bertin, “Per il censimento dei manoscritti di Domenico Bandini, *Fons memorabilium universi*”, *Italia medioevale e umanistica*, 47 (2006), 289-292; aportan datos relevantes al respecto Monica Berté, “La vita dantesca di Domenico di Bandino”, en Monica Berté-Maurizio Fiorilla, “Le antiche vite di Dante”, en *Leggere Dante oggi. I testi, l’esegesi. Atti del convegno-seminario di Roma 25-27 ottobre 2010*, a cura di Enrico Malato e Andrea Mazzucchi (Roma: Salerno, 2012), pp. 209-233, en concreto pp. 217-233, y Markus Schürer, “Die Manuskripte Rossiani 1155, 1156, 1157 und Chigiani G. VIII. 236 der Biblioteca Apostolica Vaticana - ein vollständiger Textzeuge von Domenico Bandinis *Fons memorabilium universi*”, *Codices manuscripti*, 80-81 (2011), 1-11. Sobre la autografía –en cualquier caso parcial– de U, v. Monti, “Le biografie di Seneca e di Lucano”, p. 102 n. 14.

⁹ Para los tres mss. que transmiten el capítulo sobre Terencio utilizo las siglas de Monti, pues son los mismos que transmiten el capítulo sobre Séneca: Monti, “Le biografie di Seneca e di Lucano”, pp. 101-102. Una descripción relativamente detallada de cada uno de ellos puede verse en Hankey, “The successive revisions”, pp. 33, 36-37 y 43 respectivamente.

¹⁰ Interesa muy directamente a nuestro caso la *scheda* de Lorenzo Amato sobre el ms. Edili 170 en *Coluccio Salutati e l’invenzione dell’umanesimo*, a cura di Teresa de Robertis, Giuliano Tanturli, Stefano Zamponi (Firenze: Mandragora, 2008), pp. 58-60.

Al menos por lo que hace a la voz Terencio, no parece que quepa establecer una jerarquía entre C y V: únicamente puede decirse que el copista de V es más erudito que el de C o ha tenido un antígrafo más claro o más correcto.¹¹

En la edición del texto he aplicado los siguientes criterios. Salvo en los casos señalados expresamente más abajo, mantengo la grafía de la época pero distingo, según la costumbre, *u* y *v*. Ante la inconsistencia que se observa en los testimonios, adopto la norma clásica en la alternancia *-ti / -ci* (sin señalarlo en el aparato crítico).¹² Cuando un nombre propio o una palabra de origen griego tiene distinta grafía en C y V, he optado (dada la singularidad del caso) por la que reconstruimos para la *Vit. Terr.* petrarquesca;¹³ para el nombre del humanista (*Petrarca* C : *Petrarcha* V), he privilegiado la primera; no aplico tales regularizaciones cuando hay unanimidad entre los dos testimonios (v.gr. *Asya*) ni cuando doy las variantes correspondientes en el aparato. La puntuación, el uso de mayúsculas y minúsculas y otras convenciones tipográficas responden a la práctica actual; en los adjetivos referidos a nombres propios he optado por prescindir de la mayúscula inicial. En fin, y siguiendo la práctica de editores precedentes, desarrollo como *liber Virorum* la abreviatura *li. vir.* (con la que remite a la propia obra) y *c.* como *capitulum*.¹⁴

¹¹ Véase al respecto, sobre todo, Fabio Stok, “Il Virgilio di Domenico di Bandino”, *Giornale italiano di filologia*, 44 (1992), 3-28 (especialmente pp. 16-17), y Monti, “Le biografie di Seneca e di Lucano”, ya citado, pp. 101-102.

¹² Así también para el nombre *Terentius*, que aparece en cada uno de los testimonios bajo todas las formas posibles: *Terrentius*, *Terrencius*, *Terentius*, *Terencius*. Parece claro, sin embargo, que el texto de la *Vita Terentii* utilizado por Bandini leía –al menos normalmente– *Terrentius*, pues de lo contrario no se explicarían lecciones como “*Tarientium*” (l. 5, C), “*Terientium*” (l. 15, C), etc.

¹³ Por ejemplo: *epytaphyum* C : *epythaphyum* V : *epythaphium* *Vit. Terr.*; *Hannibal* C y *Vit. Terr.* : *Hanibal* V; *Anthioco* C : *Anthioco* V : *Anthiocho* *Vit. Terr.*; *Adelphis* C y *Vit. Terr.* : *Adelphys* V. Sin embargo, regularizo *Menander* también en aquel caso (l. 57) en el que ambos testimonios dan *Meander*, dado que a continuación se encuentra por dos veces y en cada uno de los mss. la forma correcta.

¹⁴ Tanto en el aparato de fuentes como en las páginas siguientes, para las citas y referencias al *Fons memorabilium universi* utilizo F, es decir, el ms. Edili 172 tantas veces mencionado.

<Terentius>

- Terentius poeta comicus fuit africanus genere. De quo aliqui falsa scribentes moverunt Petrarcam ipsius poete vitam mortem ac mores ponere sub ista verborum serie. De Terentii vita in antiquis libris multa reperiuntur, plura etiam in modernis scripta per varios scolasticos ignaros rerum veris falsa miscentes.
- 5 Et pro primo fundamento ponunt cartaginensem patria fuisse Terentium, quod absque dubio verum est, prout epythaphium eius indicat quod tale fuisse creditur:

- Natus in excelsis tectis Cartaginis alte
 romanis ducibus bellica preda fui.
- 10 Descripsi mores hominum iuvenumque senumque.
 Qualiter et servi decipiant dominos,
 quid meretrix, quid leno dolis confingat avarus
 hec quicumque leget sic puto cautus erit.

- Mox huic vero addiunt hoc falsum: Scipione redeunte Romam, eversa
 15 Cartagine Hannibaleque occiso, hunc Terentium inter ceteros captivos solutum ac pilleatum incessisse post triumphalem Scipionis curram. Que res multipliciter a veritate semota est. Nam in primis superior Africanus Cartaginem non evertit, licet eam fecerit tributariam, sed nepos eius Africanus posterior incineravit eam prout scripsi in eodem libro *Virorum* agendo de Scipione Emiliano. Similiter

1 *Terentius... genere*: cf. *accessus ad Terentium* (v. infra y nota 27). 3-6 *De Terentii vita... indicat*: Petrarca, *Vit. Terr.*, 1-2. 8-13 *Natus... cautus erit*: *Anth. Lat.*, I, II, 487c. 14-18 *Mox... Africanus posterior*: Petrarca, *Vit. Terr.*, 3-4. 18 *incineravit eam*: v. nota 28. 19 *prout scripsi... Scipione Emiliano*: Bandini, *De viris claris*, s.v. "Scipio Emilianus" (F, ff. 355ra-356rb [f. 355ra]; pero v. también s.v. "Scipio Africanus maior", F, ff. 343vb-354ra [f. 344ra]). 19-21 *Similiter... bellum gessit*: Petrarca, *Vit. Terr.*, 5.

2 *Petrarcam*] *Petrarcham* V. 3 *De Terentii vita in antiquis libris multa reperiuntur*] *De Terentii vita multa in antiquis libris reperiuntur* V (*Vit. Terr.*, 1: "De Terentii vita in antiquis libris multa reperiuntur"). 5 *Terentium*] *Tarientium* C, *Tarentum Terrentium* V (*Tarentum* con subrayado de expunción). 6 *eptythaphium*] *eptytaphyium* C; *indicat*] *iudicat* C (*Vit. Terr.*, 2: "sicut epythaphium eius clare indicat"). 12 *quid*] *quod* C (en ambos casos; *quid* edd.). 13 *quicumque*] *quecumque* V; *leget*] *leges* CV, *leget* edd.; *sic*] CV y los mss. según Riese, que sin embargo edita *hic* (*Anthologia Latina sive poesis Latinae supplementum*, edd. Franciscus Buecheler et Alexander Riese. Pars prior. *Carmina in codicibus scripta*, rec. Alexander Riese. Fasciculus II. *Reliquorum librorum carmina* [Leipzig: Teubner, 1906²]). 15 *Terentium*] *Terientium* C, *Terencium* V. 19 *in eodem libro Virorum agendo*] *eodem libro agendo* V.

Africanus superior Hannibalem bello vicit; qui victus fugit in Asyam ubi, militans 20
 sub Anthiocho rege Syrie, novum cum romanis bellum gessit, prout plene scripsi
 eodem libro *Virorum* capitulo “Hannibal”. Deinde Scipionis triumphantis
 currum non hic Terentius prosecutus est, sed alter huius nominis romanus civis
 pretoria ortus familia, prout dixi capitulo proxime precedenti; qui etiam post 25
 id tempus, cum scilicet Scipionis frater Rome accusaretur, pretor in urbe erat.
 Hic ergo triumphantis Scipionis currum prosecutus est pilleatus, quod donate
 libertatis signum erat. Require eodem libro *Virorum* capitulum “Titus Quintus
 Flamineus”. Fuit namque mos romanus ut donati libertate pilleati currum
 principis sequerentur. Quatuor milia Romanorum civium, qui bello punico 30
 capti erant et in servitutem redacti, victor Scipio liberavit liberosque revexit in
 urbem; inter quos fuit Terentius iste urbicus tam gratus accepti beneficii quod
 per omnem vitam liberatorem suum Scipionem debita veneratione coluerit. Sed
 minus miror scolasticos hoc errore correptos cum Paulus Orosius hoc scripserit
 in libro quarto, de quo mirarer admodum, ni quod interdum magna ingenia et 35
 in multis occupata et inter difficultates absorta instar equorum propter incautam
 securitatem in plano cespitant. Identitas nominis, ni fallor, errorem fecit eo
 quod uterque Terentius dictus sit. At tamen circumspectus homo non vidit nec
 in primis aspexit cognominum diversitatem, quod alter Terentius Culleo et alter

21-22 *prout plene... Hannibal*: Bandini, *De viris claris*, s.v. “Hannibal” (F, ff. 185va-191ra [ff. 190va-191ra]). **22-24** *Deinde... ortus familia*: Petrarca, *Vit. Terr.*, 7. **24** *prout dixi... precedenti*: Bandini, *De viris claris*, s.v. “Terentius Culleo” (v. infra). **24-27** *Qui etiam... signum erat*: Petrarca, *Vit. Terr.*, 7-8. **27-28** *Require... Flamineus*: Bandini, *De viris claris*, s.v. “Titus Quincius Flamineus” (F, ff. 383rb-384rb; v. infra y nota 28). **28-29** *Fuit namque... sequerentur*: *Praefatio Monacensis*, a5-8 (v. infra y nota 27). **29-49** *Quatuor... comicus*: Petrarca, *Vit. Terr.*, 9-10, 12-19 (Oros., *Hist.*, IV, 19, 6; Hier., *Chron.*, ad a. Abr. 1859 = 158 a. Chr.).

20 *bello*] om. V (*Vit. Terr.*, 5: “Hannibalem preteera bello vicit”). **21** *Anthiocho*] *Anthyoco* C. **22** *Deinde*] *Inde* C (*Vit. Terr.*, 7: “Deinde Scipionis triumphantis currum non hic Terentius...”). **24** *capitulo*] *in capitulo* V. **27** *Quintius*] *Quintus* C. **28** *libertate*] *libertati* C (cf. *Vit. Terr.*, 16: “libertate donatus est”); *pilleati*] om. C. **31** *fuit*] *fit* C. **33** *miror*] *miros* V. **34** *ni*] *nam* V (*Vit. Terr.*, 12: “de quo admodum mirarer nisi quod interdum...”). **35** *incautam*] en C se lee la palabra *incertam* con puntos de expunción seguida de *cautam* (*Vit. Terr.*, 12: “propter incautam securitatem”). **36** *cespitant*] *cespitat* CV; *Identitas*] *Idemptitas* V. **37** *At*] *Ac* C (*Vit. Terr.*, 14: “Sed circumspectus homo non vidit...”). **38** *aspexit*] *circumspexit* C (*Vit. Terr.*, 14: “...quod se oculis ingerebat: in primis diversitatem cognominum”; es decir, el modelo petrarquesco no ayuda a dirimir entre las dos variantes adíforas: opto por *aspexit* porque *circumspexit* puede haber surgido por influencia del *circumspectus* de la línea anterior); *Terentius*] en C se lee *Ta*, tachado, y a continuación *Terencius* (cf. ad l. 5 y nota 12).

40 Terentius Affer scribatur ubique; ille romanus, iste cartaginensis; ille e servitute
 in libertatem, alter econtra e libertate in servitutum ductus; ille senator et hic
 poeta; ille iam senior et hic puer illo tempore quo a romanis ducibus captus fuit,
 in qua captivitate ob elegantiam morum ad amicitias potentum venit et, ut scribit
 Eusebius in libro de temporibus, ob ingenium et formam fuit libertate donatus.
 45 Scias etiam quod hic poeta Terentius a principio servitutis fertur a Terentio
 quodam Lucano emptus, a quo forsitan traxit Terentii nomen, cum ante fortasse
 nominaretur aliter apud suos. De hoc tamen preter coniecturam nil recolo me
 legisse. Constat eum tamen Rome latinas litteras didicisse et adeo profecisse
 quod in comedia vicerit omnes qui ante eum scripserint et sequentes a scribendo
 50 deterruit, nullus enim clarus post eum legitur fuisse scriptor comicus. Fertur et
 Athenas ivisse ut grecorum mores nosceret et ingenia, et cum multa translataisset
 in latinam linguam post tempus revertebatur ad urbem, positus in nave sarcinulis
 et comediis quas ibi scripserat, cumque terrestri itinere Patras venisset audivit
 naufragium sue navis circa Maliacum sinum factum. Dolore igitur tante iacture
 55 motus Stymphalim in Archadium profectus est, ubi defunctus ac sepultus publice
 ab Eusebio scriptus est. Scripsit forsitan plures comedias sed tantum sex habentur
 in nostris manibus, quarum in primis quatuor, scilicet *Andria Eunuco Adelphis*
 et *Hentontimerumenon*, Menandrum principem grecorum comicorum creditur
 immitatus; in reliquis duabus profitentur Apollidorum. Quas cum *Eunucho*
 vendidisse fama est octo milibus numorum, quod pretium ante eum nullus
 60 acceperat. Et ut tandem finem faciam, tantus fuit in hoc genere poetandi quod
 Ieronimus inter quatuor poetarum duos scilicet grecorum et totidem latinorum
 duces Terentium quartum nominare non dubitet, hoc quidem ordine: Homerum
 Virgilium Menandrum et Terentium. Quam excellentiam non ei tribuit altitudo

49-55 *Fertur... scriptus est*: Petrarca, *Vit. Terr.*, 25-27. 55-71 *Scripsit... arbitror*: Petrarca, *Vit. Terr.*, 20, 28-34 (Hier., *Epist.*, LVIII, 5; Cic., *Inv.*, I, 27 y 33; Cic., *Att.*, VII, 3, 10; Serv., *Aen.*, I, 410).

39 *e servitute*] *a s.* C (*Vit. Terr.*, 15: “ille e servitute”). 40 *in libertatem*] *in om.* V. 47 *profecisse*] *proficisse* V. 49 *et*] *et et* C. 51 *sarcinulis*] *sarciunculis* V (*Vit. Terr.*, 25: “sarcinulis”). 52 *Patras*] *Patius* C. 56 *in primis*] *om.* V (*Vit. Terr.*, 28: “Et in primis quidem quatuor comediis...”). *Adelphis*] *Adelphys* V (*Vit. Terr.*, 28: “Adelphis”). 57 *Hentontimerumenon*] v. Ruiz Arzalluz, *La “Vita Terrentii”*, p. 7 n. 6; *Menandrum*] *Meandrum* CV (pero v. infra ll. 63-64). 58 *in*] *inde* CV (*Vit. Terr.*, 28: “in reliquis duabus Apollidorum”). 59 *octo milibus*] *octos octo milibus* CV. 60 *ut*] *om.* V; *finem faciam*] *finem faciam finem faciam* C. 61 *poetarum*] *forsitan poetas* C (*Vit. Terr.*, 30: “inter quatuor poetarum duos scilicet grecorum et totidem latinorum duces”). 62 *dubitet*] *dubitat* C (*Vit. Terr.*, 30: “ut Ieronimus [...] non dubitet”); *Homerum*] *Omerum* C (*Vit. Terr.*, 30: “Homerum”).

stili, qua sine dubio Menander apud suos vincitur et Terentius apud nostros et
 que in comediis non modo non est necessaria sed plerumque vincitur vitiosa. 65
 Quid ergo eum excellentem facit? Humanorum morum exacta notitia et
 ordo narrationis laudatus etiam ab ipso Cicerone et stili iocunditas ac gratia.
 Quibusdam vero placet quod sola proprietas morum et hominum hoc faciat,
 dicente Servio super primo Eneydos: “Sciendum est Terentium propter solam
 proprietatem omnibus comicis prelatum esse, quibus quantum ad cetera spectat 70
 est inferior”. Quod ultimum, salva Servii pace, ponitus deinde inepte arbitror.

65 *vincitur*] *forsan convincitur* V. 67 *narrationis*] *narratoris* CV (*Vit. Terr.*, 32: “ordo narrationis”); *Cicerone*] *Cecerone* C. 69 *Eneydos*] *Eneidos* C (*Vit. Terr.*, 33: “primo Eneydos commentum”, pero véase el aparato crítico ad loc.). 70 *quantum*] *quantum est* CV (*Vit. Terr.*, 33: “omnibus comicis esse prelatum, quibus est, quantum ad cetera spectat, inferior”). 71 *salva*] *salaia* CV; *deinde*] om. C.

A pesar de las limitaciones que impone el hecho de operar con una adaptación y no una copia, algunas lecciones nos permiten determinar con cierta precisión la familia a la que pertenecía el texto de la *Vita Terrentii* que Bandini tuvo ante sí. Los testimonios del opúsculo petrarquesco se difundieron a través de cuatro grandes ramas: b c d e.¹⁵ La variante más llamativa del texto recogido en el *Fons* es “salva Servii pace” (l. 71): se trata de una innovación que surge en la familia c (bajo la forma “Servii pace salva”) frente a la lección auténtica y vulgata que reza simplemente “Servii pace” (§ 34). Sin embargo, no es menos claro que el texto que Bandini utilizó no podía pertenecer a la familia c, puesto que presenta variantes propias del resto de la tradición y distintas de las de dicho grupo:

scripta rel. B : *scripta sunt* c (l. 4, § 1)
fecit rel. : *fecerit* B : *effecit* c (l. 18, § 4)
fuit Ter(r)entius iste rel. B : *erat iste Terrentius* c (l. 31, § 10)
sinum Maliacum rel. : *Maliacum sinum* B : *sinum Illiricum* c (l. 53, § 26)
And. Eun. Ad. Haut. rel. B : *And. Eun. Haut. Ad.* c (ll. 56-57, § 28)¹⁶
 etc.

La familia d debe descartarse al menos en principio porque el texto de Bandini está libre del único error válido para nuestro caso: en el pasaje “Quam sibi excellentiam non stili tribuit altitudo, *qua* a multis [...] vincitur” (§ 31), todo d lee “que” (o “quia”) mientras B conserva la lección correcta “*qua*”. La familia e, aparte de ciertas peculiaridades que la convierten en un candidato poco verosímil, tiene un solo error común que resulta inútil por hallarse en un pasaje no recogido por Bandini. En cambio, varios indicios nos remiten positivamente a la familia b: el único error común al conjunto de la familia b y válido para nuestro propósito –cierto que solo relativamente– es la omisión de “clare” en la frase “sicut epythaphium eius *clare* indicat” (§ 2), igualmente ausente de B; la lección “inter quos fuit *iste* Terentius” (frente a “inter quos fuit *hic* Terentius” de la vulgata, § 10) nos lleva ya más precisamente a b¹; en fin, la variante “positis in nave” de B (l. 51) remite al grupo g¹, que lee “in navi

¹⁵ Para todo lo que sigue me baso en Iñigo Ruiz Arzalluz, *La “Vita Terrentii” de Petrarca* (Padova – Roma: Antenore, 2010), que contiene la edición crítica en las pp. 120-149. En las referencias que se dan para cada variante, el párrafo remite a la edición de la *Vita Terrentii* ya citada y la línea al texto de Bandini (abreviado como B). El valor de las siglas de los mss. que transmiten la *Vita Terrentii* se encuentra en la obra mencionada en esta misma nota, pp. 123-137.

¹⁶ Hago abstracción de las diversas formas en las que aparecen algunos de los títulos de las comedias: lo que aquí importa es el orden en el que se suceden en la enumeración.

positis” frente a la lección vulgata “in navim impositis” (§ 25). El stemma de esta parte de la *recensio* ayudará a comprender lo anterior y lo que sigue:

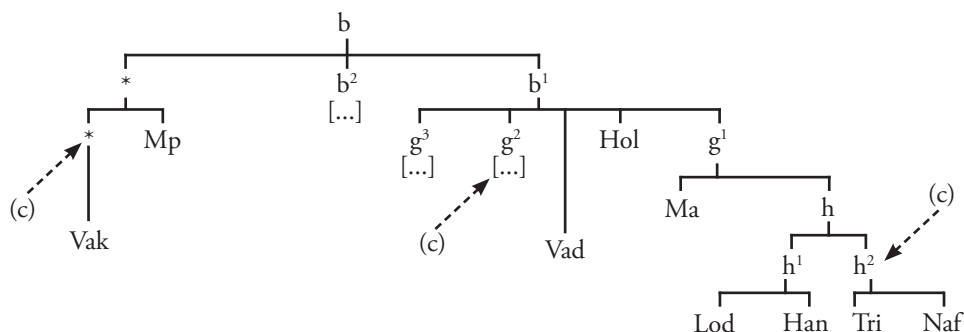

Los mss. de la familia c tuvieron una influencia considerable sobre otros testimonios de la *Vita Terrentii*; así, en el conjunto de la historia del texto hay varios mss. que fueron contaminados independientemente unos de otros a partir de ejemplares de c:¹⁷ uno de ellos fue precisamente h². En efecto, este grupo de mss. presenta una selección de variantes muy similar –por no decir idéntica– a la que se revela en el texto de Bandini:¹⁸

¹⁷ Aunque es un indicio que, como veremos a continuación, debe utilizarse con muchas reservas, las series de variantes que estos otros mss. importan desde c muestran notables divergencias con respecto a la que vemos presente en el grupo h². En efecto, Vak no tiene la lección “Servii pace salva” en ninguna de sus variantes y, en cambio, muestra otras que están ausentes en B (*fecit* rel. : *fecerit* B : *effecit* c : *efficit* Vak [l. 18, § 4], *fuit hic Ter[r]entius* rel. : *fuit Terentius iste* B : *erat iste Ter[r]entius* c Vak [l. 31, § 10], *debita veneratione* rel. B : *debita reverentia et veneratione* c Vak [l. 32, § 10], etc.); tampoco g² tiene “Servii pace salva” y, por otro lado, contiene errores de diverso tipo ausentes de B (*hoc errore correptos* rel. B : *hoc errore corruptos* g² [l. 33, § 12], omisión de *Patras* [l. 52, § 25], etc.); d¹, en fin, tiene “sinum Illiricum” (en lugar de *sinum Maliacum* rel. : *Maliacum sinum* B : *sinum Illiricum* c d¹ [l. 53, § 26]) y una larga serie de errores que no se encuentran en B (*redeunte* rel. B : *revertente* d¹ [l. 14, § 3], *hoc errore correptos* rel. B : *hoc errore deceptos* d¹ [l. 33, § 12], *a principio servitutis* rel. B : *a principio iuventutis* d¹ [l. 44, § 18], etc.).

¹⁸ Aparte de las que indico a continuación, hay otras dos lecciones que h² ha adoptado de un texto c (v. Ruiz Arzalluz, *La “Vita Terrentii”*, p. 53): aquí son irrelevantes porque se encuentran en frases que Bandini no ha recogido.

contra rel. : *econtra c h² B* (l. 40, § 15)

Servii pace rel. : *Servii pace salva c : salva Servii pace h² B* (l. 71, § 34).¹⁹

Pero, como ya se ha indicado, h² no pertenece a la familia c, con lo que está libre de aquellas lecciones tan características enumeradas más arriba y que difícilmente habrían dejado de reflejarse en la adaptación que se encuentra en el *Fons memorabilium universi*.²⁰

La vinculación de B con g¹ se corrobora por la lección “vincitur” del siguiente pasaje (ll. 63-65): “[...] altitudo stili [...] que in comediis non modo non est necessaria sed plerumque *vincitur* vitiosa”. Frente a esto, en el texto de la *Vita Terrentii* se lee simplemente “[...] que in comediis non modo non necessaria sed plerumque etiam vitiosa est” (§ 31). La explicación, sin duda, está en la glosa que encontramos en el margen de Mp y que reaparece insertada en el texto de Ma; reza así:²¹

Non eget comedia altitudine stili, quia materia ipsius non importat grandia loqui. Ita altiloquium in ipsa vitiosum est. Et ipsi comici vincuntur a multis in hac parte, sed in proprietate loquendi vincunt alios et precipue hic Terentius de quo sermo est.

Es evidente que g¹, al igual que Mp, tenía la glosa en el margen, y el copista de Ma –o, por supuesto, el de algún testimonio intermedio del que no ha quedado huella– la introdujo en el texto. Sería perfectamente posible que la glosa se hubiera mantenido, bajo una u otra forma, en los márgenes de h y h², y que sin embargo solo hubiera sido tomada en consideración por el copista

¹⁹ El orden de palabras “salva Servii pace” es exclusivo de h² y B, frente a “Servii pace salva” de c, “Servii salva pace” de d¹ o “salva pace” de Muc: obviamente, constituye un argumento más en favor de la hipótesis que defiende.

²⁰ Hay algunas lecciones de B que difieren de las correspondientes en h² y coinciden, al mismo tiempo, con las que se encuentran en otras ramas de la transmisión: *vicit bello* h² et alii : *bello vicit* B et alii (l. 20, § 5); *currum Scipionis* h² et alii : *Scipionis currum* B et alii (l. 26, § 8); *quat(t)uor comediis Andria* h² et alii : *quat(t)uor scilicet Andria* B et alii (l. 56, § 28). No hay ningún motivo para no atribuir las dos primeras al proceder habitual de Bandini que, en efecto, con frecuencia cambia el orden de las palabras en circunstancias similares: *vero huic* > *huic vero* (l. 14, § 3), *falsum illud* > *hoc falsum* (l. 14, § 3), *Romam redeunte* > *redeunte Romam* (l. 14, § 3), *in Asiam profugit* > *fugit in Asiam* (l. 20, § 5), *pretoria familia ortus* > *pretoria ortus familia* (l. 24, § 7), *admodum mirarer* > *mirarer admodum* (l. 34, § 12), de entre las muchas que podrían aducirse. La última se explica por tratarse de una de las variantes surgidas en c y exportadas a otros testimonios (como de hecho sucede en el grupo d¹): no aparece en h², pero no tendría nada de extraordinario que hubiera estado presente en g¹.

²¹ Pueden verse los detalles en Ruiz Arzalluz, *La “Vita Terrentii”*, pp. 4-5 n. 3; sobre el origen de la glosa, *ibid.*, pp. 114-116.

que ejecutó el antígrafo utilizado por Bandini (y que llamaremos ban): en tal caso, deberíamos hacer depender a ban directamente de h^2 , donde sabemos que se ha producido la integración en el texto de las lecciones tomadas de c. Pero hay un dato que hace recomendable la ubicación de ban directamente bajo g^1 ; en efecto, varias innovaciones que caracterizan a todo h están ausentes de ban:²²

plura etiam B rel. : *et plura etiam* h (l. 3, § 1)

bello punico B rel. : *in bello punico* h (l. 29, § 9)

hic sane Terrentius rel. : *is sane Terrentius* h : *hic poeta Terrentius* B (l. 44, § 18)

En esta hipótesis ya no es necesario suponer la existencia de la glosa “Non eget” en h y h^2 pero, a cambio, tenemos que postular la presencia de las lecciones importadas desde c (que, integradas en el texto, afloran solo en h^2 y ban) precisamente en los márgenes de los mismos h y h^2 , una circunstancia atestiguada en otros momentos de la transmisión de la *Vita Terrentii*.²³ Así, y a la vista de la información aportada por la presencia de ban, el stemma anterior debería corregirse de la siguiente manera:

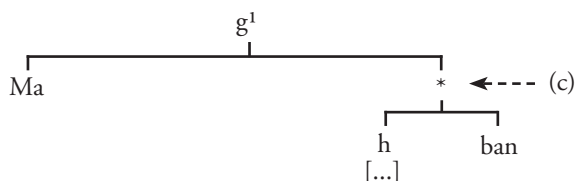

Con los datos de los que disponemos, el nodo que desciende de g^1 es necesario porque la contaminación ejercida desde c es común a ban y a h^2 , mientras nada nos permite suponerla en Ma; por otro lado, es poco probable –no imposible– que ban sea el propio nodo, porque ello implicaría que fue Bandini mismo quien introdujo las variantes marginales procedentes de c en su adaptación.

Hay indicios de que tanto b^1 como b^2 –y quizá también b– deben ubicarse en el Véneto: b^2 podría muy bien ser el ejemplar del gran canciller veneciano Lorenzo Monaci o, al menos, hallarse muy próximo a este; en el caso de b^1 , que es el que aquí más nos interesa, apuntan en tal sentido las circunstancias

²² Ruiz Arzalluz, *La “Vita Terrentii”*, pp. 52-53.

²³ Es el caso de g^2 y, muy probablemente, d^1 : Ruiz Arzalluz, *La “Vita Terrentii”*, pp. 51-52 n. 6 y pp. 75-76.

siguientes: que Hol sea una copia ejecutada en Venecia; que Vad presente glosas en escritura veneciana; y que Naf sea un códice comprado por Giano Parrasio en la misma ciudad.²⁴ Cabría conjeturar que Bandini copió el texto de la *Vita Terrentii* durante la temporada que sabemos pasó en Padua y Venecia entre 1374 y 1376; pero, obviamente, se trata solo de una mera posibilidad.²⁵

La decisión de trasladar casi literalmente la *Vita Terrentii* a su enciclopedia, lejos de mostrar despreocupación o falta de criterio, sería en todo caso una prueba de la erudición y buen sentido de Bandini: exactamente por la misma época y en los mismos ambientes, eran varios los maestros que, reaccionando –si no me equivoco– a la intervención de Petrarca, habían dado un paso atrás denominando al comediógrafo *Terentius Culleo* o incluso reivindicando abiertamente para aquel un origen romano y no cartaginés. En efecto, Boccaccio y Sozomeno habían introducido una novedad en las rúbricas de sus Terencios sustituyendo el *Terentius Afer* de la tradición por *Terentius Culleo*, y una defensa de la romanidad de Terencio se encuentra en el discurso que encabeza el importante ms. Roma, Biblioteca Corsiniana, Rossi 63 (43 G 21) y en un curioso texto –puede que escrito entre bromas y

²⁴ Sobre los indicios que hacen verosímil la ubicación de b² en Venecia, v. Ruiz Arzalluz, *La "Vita Terrentii"*, p. 57 n. 20. Hol es un Terencio al que se le ha añadido la *Vita Terrentii*: al final del texto de las seis comedias se lee una suscripción en la que el copista se declara “Venetiis commorantem”; fuera de esto, la vida posterior del códice parece haberse mantenido en el Véneto, pues sabemos que acabó en una biblioteca de Padua (Kristeller, *Iter Italicum*, IV, p. 43). Vad es también un Terencio al que le sigue, añadida con posterioridad, la *Vita Terrentii*: Marco Vatasso, *I codici petrarcheschi della Biblioteca Vaticana* (Roma: Tipografía Poliglota Vaticana, 1908), pp. 119-120, señala que gran parte de la glosa que acompaña al texto de Terencio es de “una mano veneta del s. XV” (v. también Elisabeth Pellegrin et al., *Les manuscrits classiques latins de la Bibliothèque Vaticane* [Paris: CNRS, 1975-2010], I [1975], pp. 734-735). En cualquier caso, para Hol y Naf remito una vez más a Ruiz Arzalluz, *La "Vita Terrentii"*, p. 50 n. 3 y p. 54; a la bibliografía ahí aducida para Naf debe añadirse Caterina Tristano, *La biblioteca di un umanista calabrese: Aulo Giano Parrasio* (Roma: Vecchiarelli, 1989), pp. 24 y 137-138.

²⁵ Hankey, “Domenico di Bandino”, pp. 115-116. Si quisiéramos seguir el camino inverso y preguntarnos a dónde podría haber recurrido Bandini en busca de un ejemplar de la *Vita Terrentii*, la respuesta más obvia sería la biblioteca de Salutati: compárese por ejemplo –mutatis mutandis, porque se trata de obras que circularon mucho menos– el caso del *De viris* petrarquesco y, quizá, el del *Africa* (Hankey, “The library of Domenico di Bandino”, pp. 200-201 y Fera, “Lettori e postillatori dell’Africa”, pp. 44-45). Sin embargo, no hay rastro del o de los Terencios que sin duda tuvo que tener el canciller florentino (Antonio Manfredi, “Nella biblioteca di Coluccio Salutati”, en *Coluccio Salutati e l’invenzione dell’umanesimo*, ya citado, pp. 219-225 [p. 221]): es posible que, si tal o tales códices aparecieran, se aclararía más de un aspecto importante de la historia de la lectura toscana del comediógrafo. En cualquier caso, esta posibilidad –meramente teórica– no es incompatible con el origen supuestamente véneto del texto de Bandini.

veras— del humanista Andrea Biglia.²⁶ En el *Fons*, en cambio, la cuestión de la identidad de Terencio se presenta de manera impecable: fuera del hecho de reproducir casi literalmente el texto de la *Vita Terrentii*, las palabras introductorias de Bandini muestran clara conciencia del problema (“De quo aliqui falsa scribentes moverunt Petrarcam [...]”, ll. 1-2); en el mismo sentido apunta el contenido —y la mera existencia— de la voz sobre el senador Terencio Culeón, que precede inmediatamente a la relativa al comediógrafo. En efecto, Bandini ha dedicado un capítulo del *De viris claris* al personaje —fugazmente mencionado por Livio y Valerio Máximo, sobre todo— que había originado una sutil confusión atestiguada por primera vez en Paulo Orosio. Es poco probable que hubiera entrado en la enciclopedia si no hubiera sido precisamente por el papel que tiene en la *Vita Terrentii* petrarquesca, algo que, en cierto modo, sugiere el propio Bandini al final del capítulo correspondiente y que merece la pena editar aquí.²⁷

<Quintius Terentius Culleo>

Terentius, qui Quintius Terentius agnomine Culleo scribitur ab historicis et sic agnominatur a Tito Livio libro decimo de secundo bello punico, fuit, teste Valerio sub rubrica “De gratis”, pretoria familia natus Romeque senator splendidus, sed a cartaginensibus captus venit in servitutem. Tandem, secutus maiorem Africanum triumphantem cum pilleo capiti imposito, ad romanam urbem reductus est. Hunc quidam indocti illum arbitrantur comicum poetam esse qui *Andriam Eunuchum* et alias comedias scripsit. Sed hic error ostendetur aperte in sequenti capitulo in quo de Terentio poeta scribam. 5

2 a Tito Livio: Liv., XXX, 43, 11 y 45, 5. **2-4 fuit... splendidus:** Val. Max., V, 2, 5; Petrarca, *Vit. Terr.*, 7. **4 captus... servitutem:** Petrarca, *Vit. Terr.*, 15. **4-5 Tandem... imposito:** Petrarca, *Vit. Terr.*, 8. **5-6 ad romanam... reductus est:** Petrarca, *Vit. Terr.*, 9. **6 quidam indocti:** cf. Petrarca, *Vit. Terr.*, 1. **7 hic error:** cf. Petrarca, *Vit. Terr.*, 12-13, 35. **8 in sequenti... scribam:** Bandini, *De viris claris*, s.v. “Terentius” (v. supra).

2 agnominatur] agnominatus C. **4 splendidus] splendus C.** **6 quidam] quidem C.**
7 Eunuchum] Eunucum C. **8 Terentio] Tarentio C.**

²⁶ Claudia Villa, “Successi e sfortune della *Vita Terrentii* nell’Umanesimo”, en *Il Petrarca latino e le origini dell’umanesimo. Atti del convegno internazionale Firenze 19-22 maggio 1991* (Firenze: Le Lettere, 1996), II (= *Quaderni petrarcheschi*, 9-10, 1992-1993), pp. 555-569; Íñigo Ruiz Arzalluz, “‘Terentius Culleo’, entre Boccaccio y Petrarca”, en Id. et al. (eds.), *Estudios de filología e historia en honor del profesor Vitalino Valcárcel* (Vitoria – Gasteiz: Universidad del País Vasco, 2014), II, pp. 921-932; e Id., “Un fingido escrito de Terencio a cargo del humanista Andrea Biglia”, *Aevum*, en prensa.

²⁷ Los testimonios que transmiten este capítulo son los mismos que contienen la voz sobre el comediógrafo y los criterios que sigo en la edición son iguales a los expuestos más

A pesar de que la decisión de Bandini fue atenerse casi al pie de la letra al texto de la *Vita Terrentii* petrarquesca, no cabe duda de que también tuvo presentes otras fuentes. La frase que abre el capítulo (“Terentius poeta comicus fuit africanus genere”, l. 1) no está en el texto de Petrarca y es obvio que remite al comienzo de cualquiera de las *vitae* que solían encabezar la mayoría de los Terencios de la época: se diría especialmente próxima a la llamada *Vita Brunsiana* (“Terentius comicus genere quidem exstitit afer”), aunque no es inverosímil que “poeta comicus” sea una aclaración del autor y que lo que tenía in mente fuera la *Praefatio Monacensis*, que parece asomar algo más abajo.²⁸ En efecto, “Fuit namque mos romanus ut donati libertate pilleati currum principis sequerentur” (ll. 28-29) reproduce casi literalmente una frase de la *Praefatio Monacensis*: “Consuetudo enim erat ut qui libertate donabantur currum principis pilleati sequerentur” (a5-8). Las líneas que siguen (“De quo aliqui [...] sub ista verborum serie”, ll. 1-3) solo pueden ser del propio Bandini y resumen con eficacia las circunstancias que dan lugar a la *Vita Terrentii*. El epitafio “Natus in excelsis”, que Petrarca no incluye en su texto y que podía leerse casi en cada ejemplar de Terencio, ha sido introducido aquí –muy oportunamente– por iniciativa del enciclopedista.²⁹

arriba. El texto sobre Terencio Culeón se encuentra en C en el f. 428r y en V en el f. 419r; en F falta por completo debido a la laguna sobre la que he tratado más arriba (nota 7).

²⁸ Yves-François Riou, “Essai sur la tradition manuscrite du *Commentum Brunsianum* des comédies de Térence”, *Revue d'histoire des textes*, 3 (1973), 79-113 (p. 106). Pero, como ya se ha señalado, no cabe descartar la *Praefatio Monacensis* (“Terentius afer genere exstitit, civis carthaginiensis”), la *Vita Ambrosiana* (“Terentius Afer genere carthaginiensis”) o incluso cualquiera de las versiones de los *commentarii recentiores* (“Legitur auctor iste africanus fuisse”, etc.). Véanse, respectivamente, Guglielmo Ballaira, “Praefatio ‘Monacensis’ ad Terentium quae integra in cod. Vat. Lat. 11455 asservatur”, *Bollettino del Comitato per la preparazione della Edizione Nazionale dei classici greci e latini*, n.s., 16 (1968), 13-24 (p. 15); Marcus Deufert, *Eine verkannte Terenzbiographie der Spätantike: Untersuchungen zur ‘Vita Ambrosiana’* (Göttingen: Vandenhoeck & Ruprecht, 2003) [“Nachrichten der Akademie der Wissenschaften zu Göttingen. I. Philologisch-historische Klasse”, Jahrgang 2003, Nr. 6], p. 56; y *Scholia Terentiana*, ed. Friedrich Schlee (Leipzig: Teubner, 1893), p. 163.

²⁹ No encuentro una fuente plenamente satisfactoria para la afirmación de que “nepos eius Africanus posterior incineravit eam [sc. Carthagem]” (l. 18) que, ciertamente, no está en la *Vita Terrentii*, donde Petrarca se limita a señalar que “non evertit tamen ipse [sc. Africanus maior] Carthagem, sed nepos eius adoptivus Africanus minor” (§ 4). Dentro del capítulo “Scipio Africanus maior”, en un pasaje de evidentes reminiscencias petrarquescas (cf. *Vit. Terr.*, 4), Bandini repite exactamente la misma expresión (F, f. 344ra): “Et agnominatus est maior Africanus ad differentiam Scipionis Emilianus, qui dictus fuit Africanus minor. Nam iste primo fecit Cartaginem et Africam tributariam, Emilianus autem tractu temporis iterum vicit Africam et Cartaginem incineravit”; y vuelve a utilizar el mismo término en la voz “Scipio Emilianus” (F, f. 355ra): “Africe caput incineravit Cartaginem”. Bandini pudo haber encontrado una mención del incendio que siguió a la toma definitiva de Cartago en multitud de lugares; otra cosa es que fuera el propio Escipión el Menor quien decidiera incendiar la ciudad: Floro, quizá uno de los autores accesibles para Bandini que da más

Un elemento ciertamente novedoso, ausente tanto de la *Vita Terrentii* como de la filología terenciana de la época, es la mención de Tito Quincio Flaminio –en Bandini, como en tantos otros textos de la época, *Flamineus*–: viene motivada porque, en el triunfo que se le concedió el año 194 a.C., los ciudadanos romanos que durante la guerra habían sido hechos prisioneros y vendidos como esclavos desfilaron tras el carro del vencedor *pilleati* o, según otras fuentes, “*capitibus rasis*”. Parece claro que la idea de introducir la anécdota le vino a Bandini de la lectura de Valerio Máximo, que la refiere inmediatamente después de haber expuesto el caso de Terencio Culeón, y la completó a continuación con los detalles que pudo encontrar en la *Historia Romana* de Paulo Diácono –que él cita simplemente como ‘Eutropio’–.³⁰

Por tanto, Bandini se tomó la molestia de recurrir directamente a Valerio Máximo, a quien Petrarca cita *expressis verbis* como fuente para el episodio protagonizado por el senador: en el capítulo sobre el comediógrafo añadió la noticia relativa a Flaminio y en la voz sobre Culeón quiso precisar que el título del apartado correspondiente era “*De gratis*”. Es probable que hiciera lo mismo con Livio y con Orosio: no es que en estos casos incorporara datos que no estuvieran ya en la *Vita Terrentii*, pero inducen a creerlo la claridad con la que están redactadas ambas voces y las referencias –ausentes en el texto petrarquesco– sobre los lugares en los que uno y otro autor tratan de los dos personajes en cuestión. Es una prueba más del concienzudo trabajo

detalles al respecto, afirma claramente que “*incendium [...] domibus ac templis suis sponte hostes [sc. carthaginienses] in miserant*” (Flor., *Epit.*, XXXI).

³⁰ El pasaje de Valerio Máximo –que, tal y como se ha señalado, viene inmediatamente a continuación de las líneas que le dedica al caso de Terencio Culeón– reza así (V, 2, 6): “*At Flaminini de Philippo rege triumphantis currum non unus, sed duo milia civium romanorum pilleata comitata sunt, quae is puniceis bellis intercepta et in Graecia servientia cura sua collecta in pristinum gradum restituerat. † geminarum ea decus imperatoris, a quo simul et devicti hostes et conservati cives spectaculum patriae praebuerunt. Illorum quoque salus dupliciter omnibus accepta fuit, et quia tam multi et quia tam grati exoptatum libertatis statum recuperaverant*”. En el capítulo del *Fons* sobre Tito Quincio Flaminio (F, ff. 383^rb-384^rb, en concreto f. 384^rb), Bandini remite expresamente a Valerio Máximo, al propio Petrarca y a Eutropio, nombre con el que sin duda se refiere a una versión con los añadidos de Paulo Diácono (IV, 2): “*Ingenti gloria triumphavit, duxit ante currum nobilissimos obsides, Demetrium Philippi filium et Armenem Nabidis. Romani captivi, qui sub Annibale per Greciam venditi fuerant, universi recepti capitibus rasis ob detersam servitutem currum triumphantis secuti sunt*” (*Pauli Diaconi Historia Romana*, a cura di Amedeo Crivellucci [Roma: Istituto Storico Italiano, 1914], pp. 53-54; sobre “Eutropius as supplemented by Paulus Diaconus” como fuente de Bandini, v. Hankey, “The library of Domenico di Bandino”, p. 184). Naturalmente, la adición de Paulo está tomada al pie de la letra de Orosio (*Hist.*, IV, 20, 3), un autor que Bandini conocía bien pero a quien no cita en el capítulo sobre Flaminio.

de documentación que llevó a cabo Bandini al menos para algunas de sus biografías.³¹

Otros aspectos de la adaptación que hace Bandini del texto de Petrarca son más bien previsibles: elimina palabras o incisos que hay que suponer estima superfluos en el nuevo destino (un caso particular lo constituye la supresión de casi todo lo relativo a la obra de Terencio: *Vit. Terr.*, 20-24) y, quizá sobre todo, tiende a simplificar –o, si se quiere, a banalizar– el latín de Petrarca. Fuera de lo anterior, hay detalles que no han sido bien recogidos en la versión de Bandini, algunos probablemente por descuido y otros quizá por alguna peculiaridad del antígrafo utilizado. Así, la constatación explícita de que Escipión el Mayor no mató a Aníbal parecía necesaria (“Hannibalem preteera bello vicit fugavitque, *sed nequaquam interfecit*”, *Vit. Terr.*, 5), pero Bandini la omite: “Similiter Africanus superior Hannibalem bello vicit; qui victus fugit in Asyam [...]” (ll. 19-20). Y ha entendido mal el pasaje “Vendidisse eum *Eunuchum* suam fama est octo milibus nummorum” (*Vit. Terr.*, 29), que depende casi literalmente de la *Vita Ambrosiana* (“Hic *Eunuchum* vendidisse dicitur octo milibus numorum”, § 7): es posible que la adaptación de Bandini (“Quas cum *Eunucho* vendidisse fama est octo milibus numorum”, ll. 58-59, donde “quas” solo puede entenderse como referido a las dos comedias dependientes de Apolodoro, que Terencio habría vendido junto con el *Eunuco*) tenga su origen en un original de difícil lectura.

* * *

Las enciclopedias rara vez han sido vanguardia de la erudición. Bandini, al menos por lo que respecta al *De viris claris*, dio numerosas muestras de su voluntad y capacidad de estar *à la dernière*; la investigación de las últimas

³¹ En rigor, tales precisiones no implican necesariamente que Bandini hubiera acudido a las fuentes: es posible que las hubiera encontrado ya resueltas en su ejemplar del opúsculo petrarquesco, como de hecho vemos que sucede en algunos testimonios conservados. Pero, como ha quedado dicho, hay otros indicios que apuntan en esta dirección; tampoco tendría nada de extraordinario, ya que todos ellos son autores que Bandini cita con frecuencia (baste remitir a Hankey, “The library of Domenico di Bandino”, pp. 181 y 184). Valerio Máximo en particular es un autor muy explotado por el aretino: un dato que aquí tiene su relevancia es que las denominaciones *Africanus superior* y *Africanus posterior* que encontramos en el capítulo sobre Terencio y en el *Fons* en general son características de aquel, sin ser ciertamente exclusivas suyas (Bandini hace una reflexión sobre el nombre del personaje al principio del capítulo que le dedica: s.v. “Scipio Emilianus”, F, f. 355ra). En fin, no es necesario aclarar que “a Tito Livio libro decimo de secundo bello punico” no contiene ningún error: Livio menciona al senador Terencio al final del libro XXX (para ser exactos, en XXX, 43, 11 y 45, 5), que es el libro décimo de la década que trata sobre la segunda guerra púnica.

décadas nos ha proporcionado valiosos ejemplos: así, sabemos que utilizó directamente el texto de Tácito cuando todavía eran muy pocos los que habían alcanzado a saludarlo; según todas las apariencias, fue el primero –desde los mismos folios del *Fons*– en distinguir los dos Lactancios; no se atestigua antes de Bandini una lectura humanística de la *Vita Vergilii* de Donato; etc. El capítulo sobre Terencio, así como la voz relativa a Terencio Culeón, es una prueba más: cuando otros *scholastici* se resistían a aceptar la explicación de Petrarca –diáfana y concluyente– y a pesar de que durante muchas décadas seguirían copiándose –e imprimiéndose– los viejos *accessus* para encabezar nuevos ejemplares de las seis comedias, Bandini no solo estaba al corriente de la existencia de la *Vita Terrentii*, sino que supo apreciarla como lo que era, es decir, la mejor exposición sobre Terencio disponible en aquel momento; bastante más de lo que cabría exigir a quien no estaba trabajando dentro de los cómodos límites del especialista, sino en la mar océano de una obra como el *Fons memorabilium universi*.

Recibido: 22/11/2015

Aceptado: 18/12/2015

ÍNDICE

	Págs.
LIMINAR	
José M. ^a Maestre Maestre, <i>Homenaje póstumo al profesor José Guillermo Montes Cala</i>	7
Ángel Urbán Fernández – Joaquín Salinas D'Anglada, <i>Fotografía del Prof. Dr. D. José Guillermo Montes Cala</i>	13
Rafael J. Gallé Cejudo – M. ^a de la Paz Fernández Montañez, <i>Currículum científico del profesor José Guillermo Montes Cala</i>	15
Jesús Fernández Palacios, <i>Para Guillermo</i>	37
ARTÍCULOS	
AYUSO GARCÍA, MANUEL: La forma textual de las ediciones incunables de Marciano Capela: modelos, relaciones e influencia en la tradición impresa del inicio del s. XVI	41
BAEZA-ANGULO, EULOGIO: El <i>exordium</i> del <i>Ibis</i> ovidiano en la traducción al castellano de Diego Mexía de Fernangil	81
DÍEZ YÁÑEZ, MARÍA: Aristotelianism and Alfonso de Cartagena (<i>ca.</i> 1385-1456). Ethical and Political Theory for the Administration of a Kingdom: Liberality, Magnificence and Magnanimity	95
FALQUE, EMMA: Los prólogos en la historiografía latina medieval: la <i>Historia Compostelana</i> y el <i>Liber Eliensis</i>	121
FLORISTÁN, JOSÉ M.: Dos memoriales inéditos de Manuel Glinzunio (1582)	137
GIL FERNÁNDEZ, LUIS: Tres cartas de Roberto Sherley	153
JIMÉNEZ DEL CASTILLO, JUAN CARLOS: El tópico del <i>concilium deorum</i> en la <i>Austriaca siue Naumachia</i> de Francisco de Pedrosa....	171

	Págs.
LÓPEZ FONSECA, ANTONIO: Rodrigo Sánchez de Arévalo, un humanista pionero en educación	193
LÓPEZ-MUÑOZ, MANUEL: Bartolomé de Alcázar (1648-1721) y la retórica	207
PASCUAL BAREA, JOAQUÍN: El epigrama de Fernando Bravo a Santa Helena en la justa hispalense de junio de 1555	229
PINO CAMPOS, LUIS MIGUEL: Telégono y Edipo en la obra sobre el parricidio de Juan de Solórzano	243
RODRÍGUEZ HERRERA, GREGORIO: Las <i>Gnomai</i> en las <i>In Hesiodum Annotationes</i> de Georg Henisch: entre el <i>progymnasma</i> y el florilegio	257
RUIZ ARZALLUZ, IÑIGO: La <i>Vita Terrentii</i> de Petrarca en el <i>Fons memorabilium universi</i> de Bandini	279
SALAS SALGADO, FRANCISCO: Presencia clásica en la biblioteca de la familia Martínez de Escobar: una primera aproximación	299
SÁNCHEZ SALOR, EUSTAQUIO: Estructura binaria de la oración. De Platón al siglo XVIII	327