



Encuentros del suelo con los muros:

- En los casos establecidos en la tabla 2.4 de DB HS 1 Protección frente a la humedad, el encuentro debe realizarse de la forma detallada a continuación.
- Cuando el suelo y el muro sean hormigonados in situ, excepto en el caso de muros pantalla, debe sellarse la junta entre ambos con una banda elástica embebida en la masa del hormigón a ambos lados de la junta.

Encuentros entre suelos y particiones interiores:

- Cuando el suelo se impermeabilice por el interior, la partición no debe apoyarse sobre la capa de impermeabilización, sino sobre la capa de protección de la misma.

3.- FACHADAS Y MEDIANERAS DESCUBIERTAS

3.1.- Grado de impermeabilidad

El grado de impermeabilidad mínimo exigido a las fachadas se obtiene de la tabla 2.5 de CTE DB HS 1, en función de la zona pluviométrica de promedios y del grado de exposición al viento correspondientes al lugar de ubicación del edificio, según las tablas 2.6 y 2.7 de CTE DB HS 1.

Clase del entorno en el que está situado el edificio:	E1 ⁽¹⁾
Zona pluviométrica de promedios:	II ⁽²⁾
Altura de coronación del edificio sobre el terreno:	12.5 m ⁽³⁾
Zona eólica:	C ⁽⁴⁾
Grado de exposición al viento:	V3 ⁽⁵⁾
Grado de impermeabilidad:	4 ⁽⁶⁾

Notas:

⁽¹⁾ Clase de entorno del edificio E1 (Terreno tipo IV: Zona urbana, industrial o forestal).

⁽²⁾ Este dato se obtiene de la figura 2.4, apartado 2.3 de DB HS 1 Protección frente a la humedad.

⁽³⁾ Para edificios de más de 100 m de altura y para aquellos que están próximos a un desnivel muy pronunciado, el grado de exposición al viento debe ser estudiada según lo dispuesto en DB SE-AE.

⁽⁴⁾ Este dato se obtiene de la figura 2.5, apartado 2.3 de HS1, CTE.

⁽⁵⁾ Este dato se obtiene de la tabla 2.6, apartado 2.3 de HS1, CTE.

⁽⁶⁾ Este dato se obtiene de la tabla 2.5, apartado 2.3 de HS1, CTE.

3.2.- Condiciones de las soluciones constructivas

Fachada ventilada cara vista de dos hojas de fábrica + aislamiento	B3+C2+H1+J2
--	-------------

Fachada ventilada cara vista de dos hojas de fábrica, con cámara de aire de 4 cm de espesor, compuesta de: HOJA PRINCIPAL: hoja, de 11,5 cm de espesor de fábrica, de ladrillo cerámico cara vista perforado hidrofugado, color Rojo, acabado liso, recibida con mortero de cemento industrial, color gris, M-7,5, suministrado a granel; y formación de dinteles mediante ladrillos a sardinel con fábrica armada; AISLANTE TÉRMICO: aislamiento térmico, formado por panel de lana mineral, de 70 mm de espesor; HOJA INTERIOR: hoja de 12 cm de espesor, de fábrica de ladrillo cerámico perforado para revestir, recibida con mortero de cemento industrial, color gris, M-5, suministrado a granel; formación de dinteles mediante vigueta prefabricada T-18, revestida con piezas cerámicas, colocadas con mortero de alta adherencia;

Revestimiento exterior:	No
Grado de impermeabilidad alcanzado:	5 (B3+C1, Tabla 2.7, CTE DB HS1)

Resistencia a la filtración de la barrera contra la penetración de agua:

B3 Debe disponerse una barrera de resistencia muy alta a la filtración. Se consideran como tal los siguientes:



- Una cámara de aire ventilada y un aislante no hidrófilo de las siguientes características:
 - La cámara debe disponerse por el lado exterior del aislante;
 - Debe disponerse en la parte inferior de la cámara y cuando ésta quede interrumpida, un sistema de recogida y evacuación del agua filtrada a la misma (véase el apartado 2.3.3.5 de DB HS 1 Protección frente a la humedad);
 - El espesor de la cámara debe estar comprendido entre 3 y 10 cm;
 - Deben disponerse aberturas de ventilación cuya área efectiva total sea como mínimo igual a 120 cm² por cada 10 m² de paño de fachada entre forjados repartidas al 50 % entre la parte superior y la inferior. Pueden utilizarse como aberturas rejillas, llagas desprovistas de mortero, juntas abiertas en los revestimientos discontinuos que tengan una anchura mayor que 5 mm u otra solución que produzca el mismo efecto.
- Revestimiento continuo intermedio en la cara interior de la hoja principal, de las siguientes características:
 - Estanquidad al agua suficiente para que el agua de filtración no entre en contacto con la hoja del cerramiento dispuesta inmediatamente por el interior del mismo;
 - Adherencia al soporte suficiente para garantizar su estabilidad;
 - Permeabilidad suficiente al vapor para evitar su deterioro como consecuencia de una acumulación de vapor entre él y la hoja principal;
 - Adaptación a los movimientos del soporte y comportamiento muy bueno frente a la fisuración, de forma que no se fisure debido a los esfuerzos mecánicos producidos por el movimiento de la estructura, por los esfuerzos térmicos relacionados con el clima y con la alternancia día-noche, ni por la retracción propia del material constituyente del mismo;
 - Estabilidad frente a los ataques físicos, químicos y biológicos que evite la degradación de su masa.

Composición de la hoja principal:

C2 Debe utilizarse una hoja principal de espesor alto. Se considera como tal una fábrica cogida con mortero de:

- 1 pie de ladrillo cerámico, que debe ser perforado o macizo cuando no exista revestimiento exterior o cuando exista un revestimiento exterior discontinuo o un aislante exterior fijados mecánicamente;
- 24 cm de bloque cerámico, bloque de hormigón o piedra natural.

Higroscopicidad del material componente de la hoja principal:

H1 Debe utilizarse un material de higroscopicidad baja, que corresponde a una fábrica de:

- Ladrillo cerámico de succión $\leq 4,5 \text{ kg}/(\text{m}^2 \cdot \text{min})$, según el ensayo descrito en UNE EN 772-11:2001 y UNE EN 772-11:2001/A1:2006;



- Piedra natural de absorción ≤ 2 %, según el ensayo descrito en UNE-EN 13755:2002.

Resistencia a la filtración de las juntas entre las piezas que componen la hoja principal:

J2 Las juntas deben ser de resistencia alta a la filtración. Se consideran como tales las juntas de mortero con adición de un producto hidrófugo, de las siguientes características:

- Sin interrupción excepto, en el caso de las juntas de los bloques de hormigón, que se interrumpen en la parte intermedia de la hoja;
- Juntas horizontales llagueadas o de pico de flauta;
- Cuando el sistema constructivo así lo permita, con un rejuntado de un mortero más rico.

Fachada de una hoja con aislamiento por el exterior, sistema 'ETICS'

R3+B2+C1+J2

Fachada de una hoja con aislamiento por el exterior, sistema 'ETICS', compuesta de: REVESTIMIENTO EXTERIOR: aislamiento térmico con el sistema Clima 34 "ISOVER", compuesto por: panel rígido de lana de vidrio de alta densidad, no revestido, Clima 34 "ISOVER", de 60 mm de espesor, fijado al soporte con mortero polimérico de altas prestaciones reforzado con fibras, Webertherm Base, "WEBER" y fijaciones mecánicas con taco de expansión y clavo de polipropileno; capa de regularización de mortero polimérico de altas prestaciones reforzado con fibras, Webertherm Base, "WEBER"; capa de acabado de mortero monocapa de ligantes mixtos reforzado con fibras, Webertherm Clima "WEBER", aplicado manualmente, acabado raspado; HOJA PRINCIPAL: hoja de 11 cm de espesor de fábrica, de ladrillo cerámico hueco (tochana), para revestir, recibida con mortero de cemento industrial, color gris, M-5, suministrado a granel; revestimiento de los frentes de forjado con piezas cerámicas, colocadas con mortero de alta adherencia, formación de dinteles mediante obra de fábrica con armadura de acero corrugado;

Revestimiento exterior: Sí

Grado de impermeabilidad alcanzado: 5 (R3+C1, Tabla 2.7, CTE DB HS1)

Resistencia a la filtración del revestimiento exterior:

R3 El revestimiento exterior debe tener una resistencia muy alta a la filtración. Se considera que proporcionan esta resistencia los siguientes:

- Revestimientos continuos de las siguientes características:
 - Estanquidad al agua suficiente para que el agua de filtración no entre en contacto con la hoja del cerramiento dispuesta inmediatamente por el interior del mismo;
 - Adherencia al soporte suficiente para garantizar su estabilidad;
 - Permeabilidad al vapor suficiente para evitar su deterioro como consecuencia de una acumulación de vapor entre él y la hoja principal;
 - Adaptación a los movimientos del soporte y comportamiento muy bueno frente a la fisuración, de forma que no se fisure debido a los esfuerzos mecánicos producidos por el movimiento de la estructura, por los esfuerzos térmicos relacionados con el clima y con la alternancia día-noche, ni por la retracción propia del material constituyente del mismo;
 - Estabilidad frente a los ataques físicos, químicos y biológicos que evite la degradación de su masa.



- Revestimientos discontinuos fijados mecánicamente de alguno de los siguientes elementos dispuestos de tal manera que tengan las mismas características establecidas para los discontinuos de R1, salvo la del tamaño de las piezas:
 - Escamas: elementos manufacturados de pequeñas dimensiones (pizarra, piezas de fibrocemento, madera, productos de barro);
 - Lamas: elementos que tienen una dimensión pequeña y la otra grande (lamas de madera, metal);
 - Placas: elementos de grandes dimensiones (fibrocemento, metal);
 - Sistemas derivados: sistemas formados por cualquiera de los elementos discontinuos anteriores y un aislamiento térmico.

Resistencia a la filtración de la barrera contra la penetración de agua:

B2 Debe disponerse al menos una barrera de resistencia alta a la filtración. Se consideran como tal los siguientes elementos:

- Cámara de aire sin ventilar y aislante no hidrófilo dispuestos por el interior de la hoja principal, estando la cámara por el lado exterior del aislante;
- Aislante no hidrófilo dispuesto por el exterior de la hoja principal.

Composición de la hoja principal:

C1 Debe utilizarse al menos una hoja principal de espesor medio. Se considera como tal una fábrica cogida con mortero de:

- ½ pie de ladrillo cerámico, que debe ser perforado o macizo cuando no exista revestimiento exterior o cuando exista un revestimiento exterior discontinuo o un aislante exterior fijados mecánicamente;
- 12 cm de bloque cerámico, bloque de hormigón o piedra natural.

Resistencia a la filtración de las juntas entre las piezas que componen la hoja principal:

J2 Las juntas deben ser de resistencia alta a la filtración. Se consideran como tales las juntas de mortero con adición de un producto hidrófugo, de las siguientes características:

- Sin interrupción excepto, en el caso de las juntas de los bloques de hormigón, que se interrumpen en la parte intermedia de la hoja;
- Juntas horizontales llagueadas o de pico de flauta;
- Cuando el sistema constructivo así lo permita, con un rejuntado de un mortero más rico.

Fachada Jantokia Policarbonato SO

R1+B2+C1

Revestimiento exterior: Sí

Grado de impermeabilidad alcanzado: 4 (R1+B2+C1, Tabla 2.7, CTE DB HS1)



Resistencia a la filtración del revestimiento exterior:

R1 El revestimiento exterior debe tener al menos una resistencia media a la filtración. Se considera que proporcionan esta resistencia los siguientes:

- Revestimientos continuos de las siguientes características:
 - Espesor comprendido entre 10 y 15 mm, salvo los acabados con una capa plástica delgada;
 - Adherencia al soporte suficiente para garantizar su estabilidad;
 - Permeabilidad al vapor suficiente para evitar su deterioro como consecuencia de una acumulación de vapor entre él y la hoja principal;
 - Adaptación a los movimientos del soporte y comportamiento aceptable frente a la fisuración;
 - Cuando se dispone en fachadas con el aislante por el exterior de la hoja principal, compatibilidad química con el aislante y disposición de una armadura constituida por una malla de fibra de vidrio o de poliéster.
- Revestimientos discontinuos rígidos pegados de las siguientes características:
 - De piezas menores de 300 mm de lado;
 - Fijación al soporte suficiente para garantizar su estabilidad;
 - Disposición en la cara exterior de la hoja principal de un enfoscado de mortero;
 - Adaptación a los movimientos del soporte.

Resistencia a la filtración de la barrera contra la penetración de agua:

B2 Debe disponerse al menos una barrera de resistencia alta a la filtración. Se consideran como tal los siguientes elementos:

- Cámara de aire sin ventilar y aislante no hidrófilo dispuestos por el interior de la hoja principal, estando la cámara por el lado exterior del aislante;
- Aislante no hidrófilo dispuesto por el exterior de la hoja principal.

Composición de la hoja principal:

C1 Debe utilizarse al menos una hoja principal de espesor medio. Se considera como tal una fábrica cogida con mortero de:

- ½ pie de ladrillo cerámico, que debe ser perforado o macizo cuando no exista revestimiento exterior o cuando exista un revestimiento exterior discontinuo o un aislante exterior fijados mecánicamente;
- 12 cm de bloque cerámico, bloque de hormigón o piedra natural.

Fachada Jantokia Policarbonato

R1+B2+C1

Revestimiento exterior:

Sí



Grado de impermeabilidad alcanzado: 4 (R1+B2+C1, Tabla 2.7, CTE DB HS1)

Resistencia a la filtración del revestimiento exterior:

R1 El revestimiento exterior debe tener al menos una resistencia media a la filtración. Se considera que proporcionan esta resistencia los siguientes:

- Revestimientos continuos de las siguientes características:
 - Espesor comprendido entre 10 y 15 mm, salvo los acabados con una capa plástica delgada;
 - Adherencia al soporte suficiente para garantizar su estabilidad;
 - Permeabilidad al vapor suficiente para evitar su deterioro como consecuencia de una acumulación de vapor entre él y la hoja principal;
 - Adaptación a los movimientos del soporte y comportamiento aceptable frente a la fisuración;
 - Cuando se dispone en fachadas con el aislante por el exterior de la hoja principal, compatibilidad química con el aislante y disposición de una armadura constituida por una malla de fibra de vidrio o de poliéster.
- Revestimientos discontinuos rígidos pegados de las siguientes características:
 - De piezas menores de 300 mm de lado;
 - Fijación al soporte suficiente para garantizar su estabilidad;
 - Disposición en la cara exterior de la hoja principal de un enfoscado de mortero;
 - Adaptación a los movimientos del soporte.

Resistencia a la filtración de la barrera contra la penetración de agua:

B2 Debe disponerse al menos una barrera de resistencia alta a la filtración. Se consideran como tal los siguientes elementos:

- Cámara de aire sin ventilar y aislante no hidrófilo dispuestos por el interior de la hoja principal, estando la cámara por el lado exterior del aislante;
- Aislante no hidrófilo dispuesto por el exterior de la hoja principal.

Composición de la hoja principal:

C1 Debe utilizarse al menos una hoja principal de espesor medio. Se considera como tal una fábrica cogida con mortero de:

- ½ pie de ladrillo cerámico, que debe ser perforado o macizo cuando no exista revestimiento exterior o cuando exista un revestimiento exterior discontinuo o un aislante exterior fijados mecánicamente;



- 12 cm de bloque cerámico, bloque de hormigón o piedra natural.

Fachada Policarbonato Aldeak

R2+B2+C1+H1+J2+N1

Fachada cara vista de dos hojas de fábrica, sin cámara de aire, compuesta de: HOJA PRINCIPAL: hoja de 11,5 cm de espesor, de fábrica de ladrillo cerámico cara vista perforado hidrofugado, color Salmón, acabado liso, recibida con mortero de cemento industrial, color gris, M-7,5, suministrado a granel; revestimiento de los frentes de forjado con ladrillos cortados, colocados con mortero de alta adherencia; y formación de dinteles mediante ladrillos a sardinel con fábrica armada; REVESTIMIENTO INTERMEDIO: enfoscado de cemento, a buena vista, acabado superficial rugoso, con mortero de cemento, tipo GP CSIII W1; Aislante térmico: aislamiento térmico, formado por panel rígido de lana mineral, de 40 mm de espesor; HOJA INTERIOR: hoja de 6,5 cm de espesor, de fábrica de ladrillo cerámico hueco (machetón), para revestir, recibida con mortero de cemento industrial, color gris, M-5, suministrado a granel; formación de dinteles mediante obra de fábrica sobre carpintería.

Revestimiento exterior: Sí

Grado de impermeabilidad alcanzado: 5 (R2+B1+C1, Tabla 2.7, CTE DB HS1)

Resistencia a la filtración del revestimiento exterior:

R2 El revestimiento exterior debe tener al menos una resistencia alta a la filtración. Se considera que proporcionan esta resistencia los revestimientos discontinuos rígidos fijados mecánicamente dispuestos de tal manera que tengan las mismas características establecidas para los discontinuos de R1, salvo la del tamaño de las piezas.

Resistencia a la filtración de la barrera contra la penetración de agua:

B2 Debe disponerse al menos una barrera de resistencia alta a la filtración. Se consideran como tal los siguientes elementos:

- Cámara de aire sin ventilar y aislante no hidrófilo dispuestos por el interior de la hoja principal, estando la cámara por el lado exterior del aislante;
- Aislante no hidrófilo dispuesto por el exterior de la hoja principal.

Composición de la hoja principal:

C1 Debe utilizarse al menos una hoja principal de espesor medio. Se considera como tal una fábrica cogida con mortero de:

- ½ pie de ladrillo cerámico, que debe ser perforado o macizo cuando no exista revestimiento exterior o cuando exista un revestimiento exterior discontinuo o un aislante exterior fijados mecánicamente;
- 12 cm de bloque cerámico, bloque de hormigón o piedra natural.

Higroscopicidad del material componente de la hoja principal:

H1 Debe utilizarse un material de higroscopicidad baja, que corresponde a una fábrica de:



- Ladrillo cerámico de succión $\leq 4,5 \text{ kg}/(\text{m}^2 \cdot \text{min})$, según el ensayo descrito en UNE EN 772-11:2001 y UNE EN 772-11:2001/A1:2006;
- Piedra natural de absorción $\leq 2 \%$, según el ensayo descrito en UNE-EN 13755:2002.

Resistencia a la filtración de las juntas entre las piezas que componen la hoja principal:

J2 Las juntas deben ser de resistencia alta a la filtración. Se consideran como tales las juntas de mortero con adición de un producto hidrófugo, de las siguientes características:

- Sin interrupción excepto, en el caso de las juntas de los bloques de hormigón, que se interrumpen en la parte intermedia de la hoja;
- Juntas horizontales llagueadas o de pico de flauta;
- Cuando el sistema constructivo así lo permita, con un rejuntado de un mortero más rico.

Resistencia a la filtración del revestimiento intermedio en la cara interior de la hoja principal:

N1 Debe utilizarse al menos un revestimiento de resistencia media a la filtración. Se considera como tal un enfoscado de mortero con un espesor mínimo de 10 mm.

3.3.- Puntos singulares de las fachadas

Deben respetarse las condiciones de disposición de bandas de refuerzo y de terminación, así como las de continuidad o discontinuidad relativas al sistema de impermeabilización que se emplee.

Juntas de dilatación:

- Deben disponerse juntas de dilatación en la hoja principal de tal forma que cada junta estructural coincida con una de ellas y que la distancia entre juntas de dilatación contiguas sea como máximo la que figura en la tabla 2.1 Distancia entre juntas de movimiento de fábricas sustentadas de DB SE-F Seguridad estructural: Fábrica.

Distancia entre juntas de movimiento de fábricas sustentadas

Tipo de fábrica	Distancia entre las juntas (m)		
de piedra natural	30		
de piezas de hormigón celular en autoclave	22		
de piezas de hormigón ordinario	20		
de piedra artificial	20		
de piezas de árido ligero (excepto piedra pómez o arcilla expandida)	20		
de piezas de hormigón ligero de piedra pómez o arcilla expandida	15		
de ladrillo cerámico ⁽¹⁾	Retracción final del mortero (mm/m)	Expansión final por humedad de la pieza cerámica (mm/m)	
	$\leq 0,15$	$\leq 0,15$	30
	$\leq 0,20$	$\leq 0,30$	20
	$\leq 0,20$	$\leq 0,50$	15
	$\leq 0,20$	$\leq 0,75$	12
	$\leq 0,20$	$\leq 1,00$	8

⁽¹⁾ Puede interpolarse linealmente



- En las juntas de dilatación de la hoja principal debe colocarse un sellante sobre un relleno introducido en la junta. Deben emplearse rellenos y sellantes de materiales que tengan una elasticidad y una adherencia suficientes para absorber los movimientos de la hoja previstos y que sean impermeables y resistentes a los agentes atmosféricos. La profundidad del sellante debe ser mayor o igual que 1 cm y la relación entre su espesor y su anchura debe estar comprendida entre 0,5 y 2. En fachadas enfoscadas debe enrasarse con el paramento de la hoja principal sin enfoscar. Cuando se utilicen chapas metálicas en las juntas de dilatación, deben disponerse las mismas de tal forma que éstas cubran a ambos lados de la junta una banda de muro de 5 cm como mínimo y cada chapa debe fijarse mecánicamente en dicha banda y sellarse su extremo correspondiente (véase la siguiente figura).

- El revestimiento exterior debe estar provisto de juntas de dilatación de tal forma que la distancia entre juntas contiguas sea suficiente para evitar su agrietamiento.

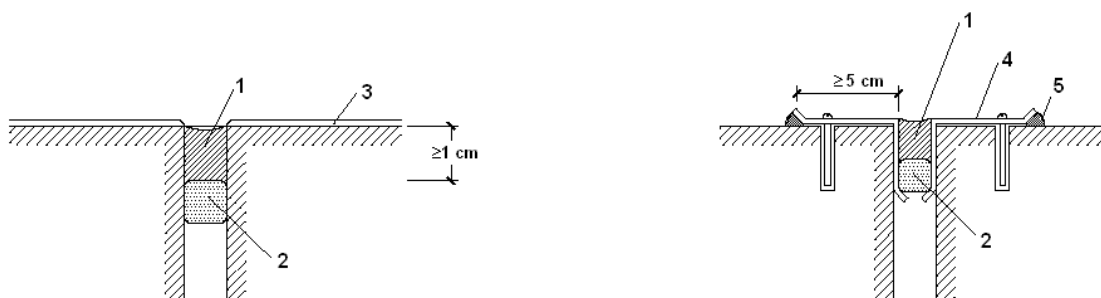

1. Sellante
2. Relleno
3. Enfoscado
4. Chapa metálica
5. Sellado

Arranque de la fachada desde la cimentación:

- Debe disponerse una barrera impermeable que cubra todo el espesor de la fachada a más de 15 cm por encima del nivel del suelo exterior para evitar el ascenso de agua por capilaridad o adoptarse otra solución que produzca el mismo efecto.

- Cuando la fachada esté constituida por un material poroso o tenga un revestimiento poroso, para protegerla de las salpicaduras, debe disponerse un zócalo de un material cuyo coeficiente de succión sea menor que el 3%, de más de 30 cm de altura sobre el nivel del suelo exterior que cubra el impermeabilizante del muro o la barrera impermeable dispuesta entre el muro y la fachada, y sellarse la unión con la fachada en su parte superior, o debe adoptarse otra solución que produzca el mismo efecto (véase la siguiente figura).

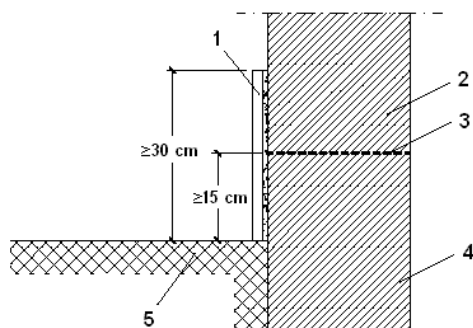

1. Zócalo
2. Fachada
3. Barrera impermeable
4. Cimentación
5. Suelo exterior



- Cuando no sea necesaria la disposición del zócalo, el remate de la barrera impermeable en el exterior de la fachada debe realizarse según lo descrito en el apartado 2.4.4.1.2 de DB HS 1 Protección frente a la humedad o disponiendo un sellado.

Encuentros de la fachada con los forjados:

- Cuando la hoja principal esté interrumpida por los forjados y se tenga revestimiento exterior continuo, debe adoptarse una de las dos soluciones siguientes (véase la siguiente figura):

- Disposición de una junta de desolidarización entre la hoja principal y cada forjado por debajo de éstos dejando una holgura de 2 cm que debe rellenarse después de la retracción de la hoja principal con un material cuya elasticidad sea compatible con la deformación prevista del forjado y protegerse de la filtración con un goterón;
- Refuerzo del revestimiento exterior con mallas dispuestas a lo largo del forjado de tal forma que sobrepasen el elemento hasta 15 cm por encima del forjado y 15 cm por debajo de la primera hilada de la fábrica.

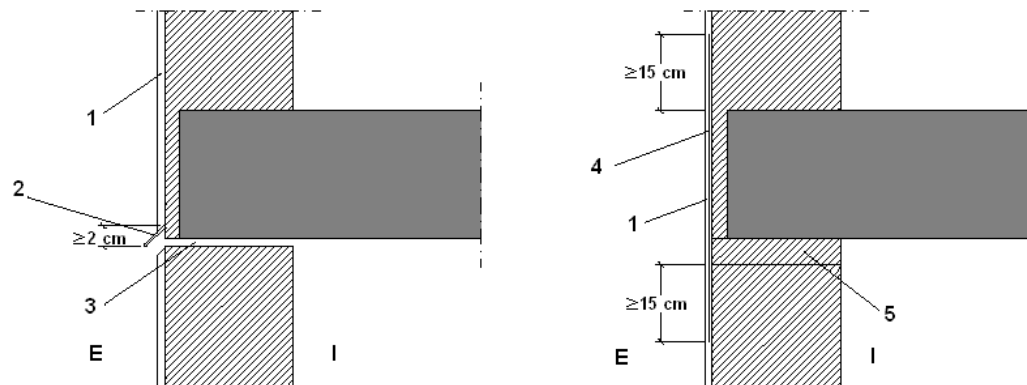

1. Revestimiento continuo
2. Perfil con goterón
3. Junta de desolidarización
4. Armadura
5. 1ª Hilada
- I. Interior
- E. Exterior

- Cuando en otros casos se disponga una junta de desolidarización, ésta debe tener las características anteriormente mencionadas.

Encuentros de la fachada con los pilares:

- Cuando la hoja principal esté interrumpida por los pilares, en el caso de fachada con revestimiento continuo, debe reforzarse éste con armaduras dispuestas a lo largo del pilar de tal forma que lo sobrepasen 15 cm por ambos lados.



Cuando la hoja principal esté interrumpida por los pilares, si se colocan piezas de menor espesor que la hoja principal por la parte exterior de los pilares, para conseguir la estabilidad de estas piezas, debe disponerse una armadura o cualquier otra solución que produzca el mismo efecto (véase la siguiente figura).

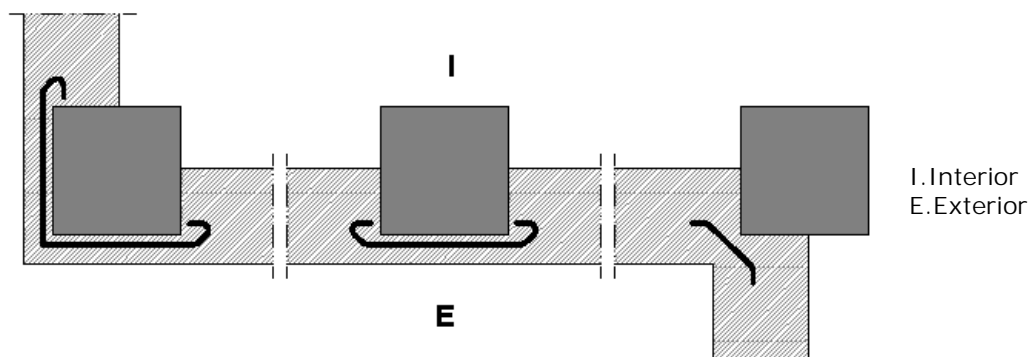

Encuentros de la cámara de aire ventilada con los forjados y los dinteles:

- Cuando la cámara quede interrumpida por un forjado o un dintel, debe disponerse un sistema de recogida y evacuación del agua filtrada o condensada en la misma.
- Como sistema de recogida de agua debe utilizarse un elemento continuo impermeable (lámina, perfil especial, etc.) dispuesto a lo largo del fondo de la cámara, con inclinación hacia el exterior, de tal forma que su borde superior esté situado como mínimo a 10 cm del fondo y al menos 3 cm por encima del punto más alto del sistema de evacuación (véase la siguiente figura). Cuando se disponga una lámina, ésta debe introducirse en la hoja interior en todo su espesor.
- Para la evacuación debe disponerse uno de los sistemas siguientes:
 - a) Un conjunto de tubos de material estanco que conduzcan el agua al exterior, separados 1,5 m como máximo (véase la siguiente figura);



- b) Un conjunto de llagas de la primera hilada desprovistas de mortero, separadas 1,5 m como máximo, a lo largo de las cuales se prolonga hasta el exterior el elemento de recogida dispuesto en el fondo de la cámara.

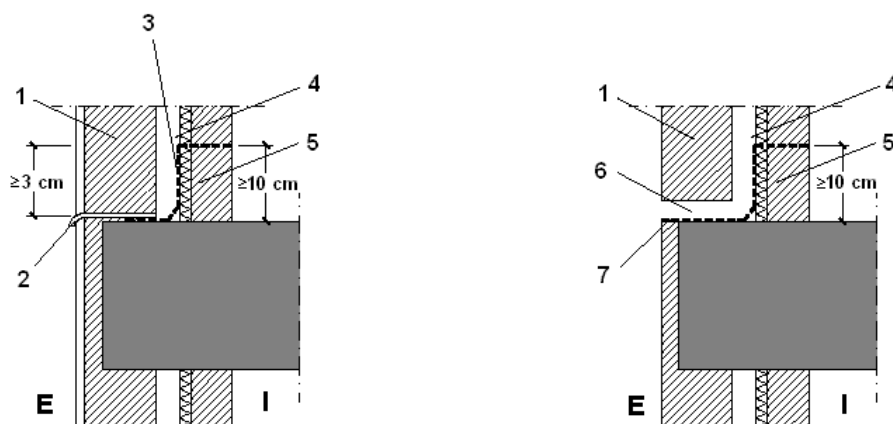

1. Hoja principal
 2. Sistema de evacuación
 3. Sistema de recogida
 4. Cámara
 5. Hoja interior
 6. Llaga desprovista de mortero
 7. Sistema de recogida y evacuación
- I. Interior
E. Exterior

Encuentro de la fachada con la carpintería:

- Debe sellarse la junta entre el cerco y el muro con un cordón que debe estar introducido en un llagueado practicado en el muro de forma que quede encajado entre dos bordes paralelos.

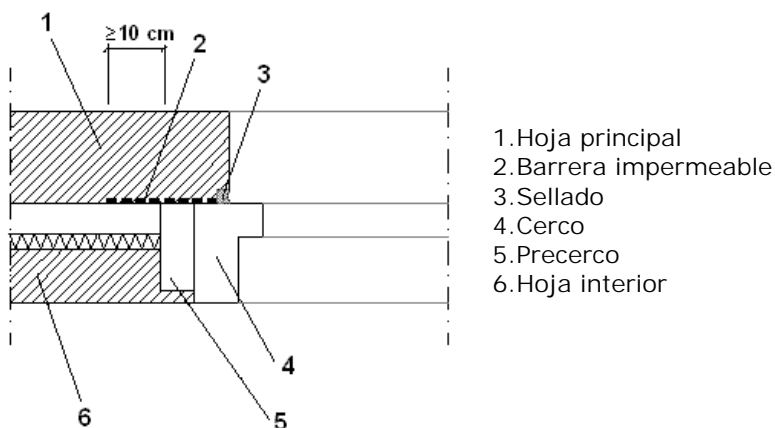

1. Hoja principal
2. Barrera impermeable
3. Sellado
4. Cerco
5. Pre cerco
6. Hoja interior

- Cuando la carpintería esté retranqueada respecto del paramento exterior de la fachada, debe rematarse el alféizar con un vierteaguas para evacuar hacia el exterior el agua de lluvia que llegue a él y evitar que alcance la parte de la fachada inmediatamente inferior al mismo y disponerse un goterón en el dintel para evitar que el agua de lluvia discorra por la parte inferior del dintel hacia la carpintería o adoptarse soluciones que produzcan los mismos efectos.



- El vierteaguas debe tener una pendiente hacia el exterior de 10° como mínimo, debe ser impermeable o disponerse sobre una barrera impermeable fijada al cerco o al muro que se prolongue por la parte trasera y por ambos lados del vierteaguas y que tenga una pendiente hacia el exterior de 10° como mínimo. El vierteaguas debe disponer de un goterón en la cara inferior del saliente, separado del paramento exterior de la fachada al menos 2 cm, y su entrega lateral en la jamba debe ser de 2 cm como mínimo (véase la siguiente figura).

- La junta de las piezas con goterón debe tener la forma del mismo para no crear a través de ella un puente hacia la fachada.

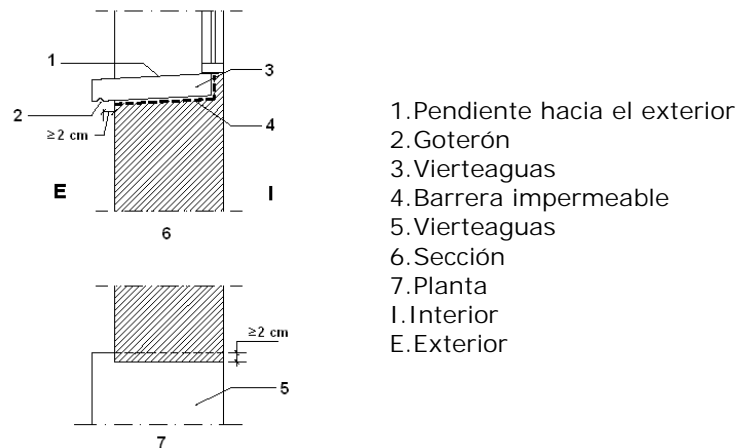

Antepechos y remates superiores de las fachadas:

- Los antepechos deben rematarse con albardillas para evacuar el agua de lluvia que llegue a su parte superior y evitar que alcance la parte de la fachada inmediatamente inferior al mismo o debe adoptarse otra solución que produzca el mismo efecto.

- Las albardillas deben tener una inclinación de 10° como mínimo, deben disponer de goterones en la cara inferior de los salientes hacia los que discurre el agua, separados de los paramentos correspondientes del antepecho al menos 2 cm y deben ser impermeables o deben disponerse sobre una barrera impermeable que tenga una pendiente hacia el exterior de 10° como mínimo. Deben disponerse juntas de dilatación cada dos piezas cuando sean de piedra o prefabricadas y cada 2 m cuando sean cerámicas. Las juntas entre las albardillas deben realizarse de tal manera que sean impermeables con un sellado adecuado.

Anclajes a la fachada:

- Cuando los anclajes de elementos tales como barandillas o mástiles se realicen en un plano horizontal de la fachada, la junta entre el anclaje y la fachada debe realizarse de tal forma que se impida la entrada de agua a través de ella mediante el sellado, un elemento de goma, una pieza metálica u otro elemento que produzca el mismo efecto.

Aleros y cornisas:

- Los aleros y las cornisas de constitución continua deben tener una pendiente hacia el exterior para evacuar el agua de 10° como mínimo y los que sobresalgan más de 20 cm del plano de la fachada deben

- a) Ser impermeables o tener la cara superior protegida por una barrera impermeable, para evitar que el agua se filtre a través de ellos;



- b) Disponer en el encuentro con el paramento vertical de elementos de protección prefabricados o realizados in situ que se extiendan hacia arriba al menos 15 cm y cuyo remate superior se resuelva de forma similar a la descrita en el apartado 2.4.4.1.2 de DB HS 1 Protección frente a la humedad, para evitar que el agua se filtre en el encuentro y en el remate;
- c) Disponer de un goterón en el borde exterior de la cara inferior para evitar que el agua de lluvia evacuada alcance la fachada por la parte inmediatamente inferior al mismo.

- En el caso de que no se ajusten a las condiciones antes expuestas debe adoptarse otra solución que produzca el mismo efecto.

- La junta de las piezas con goterón debe tener la forma del mismo para no crear a través de ella un puente hacia la fachada.

4.- CUBIERTAS PLANAS

4.1.- Condiciones de las soluciones constructivas

ALDERANTZI ZKATUA Cubierta plana transitable, no ventilada, con solado fijo, impermeabilización mediante láminas asfálticas. (Forjado unidireccional)

REVESTIMIENTO EXTERIOR: Cubierta plana transitable, no ventilada, con solado fijo, tipo convencional, compuesta de: formación de pendientes: arcilla expandida, acabado con capa de regularización de mortero de cemento, industrial, M-5 de 4 cm de espesor; aislamiento térmico: panel rígido de lana mineral soldable, hidrofugada, de 50 mm de espesor; impermeabilización monocapa adherida: lámina de betún modificado con elastómero SBS, LBM(SBS)-40-FP; capa separadora bajo protección: geotextil no tejido compuesto por fibras de poliéster unidas por agujeteado; capa de protección: baldosas cerámicas de gres rústico 20x20 cm colocadas en capa fina con adhesivo cementoso de fraguado normal, C1 gris, sobre capa de regularización de mortero de cemento, industrial, M-5, rejuntadas con mortero de juntas cementoso tipo CG 2, color blanco.

ELEMENTO ESTRUCTURAL

Estructura de hormigón armado, realizada con hormigón HA-25/B/20/IIa, y acero UNE-EN 10080 B 500 S en zona de refuerzo de negativos y conectores de viguetas y zunchos, vigas y pilares con una cuantía total de 16 kg/m², compuesta de los siguientes elementos: FORJADO UNIDIRECCIONAL: horizontal, de canto 30 = 25+5 cm; semivigueta pretensada T-12; bovedilla de hormigón, 60x20x25 cm; capa de compresión de 5 cm de espesor, con armadura de reparto formada por malla electrosoldada ME 20x20 Ø 5-5 B 500 T 6x2,20 UNE-EN 10080; vigas planas con zunchos perimetrales de planta, encofrado para vigas, montaje y desmontaje de sistema de encofrado continuo, con acabado tipo industrial para revestir, formado por: superficie encofrante de tableros de madera tratada, reforzados con varillas y perfiles, amortizables en 25 usos, estructura soporte horizontal de sopandas metálicas y accesorios de montaje, amortizables en 150 usos y estructura soporte vertical de puntales metálicos, amortizables en 150 usos; PILARES: con montaje y desmontaje de sistema de encofrado de chapas metálicas reutilizables. Incluso agente filmógeno para el curado de hormigones y morteros.

REVESTIMIENTO DEL TECHO

Techo con revestimiento continuo, compuesto de: REVESTIMIENTO BASE: guarnecido de yeso de construcción B1 a buena vista; Capa de acabado: aplicación manual de dos manos de pintura al temple, color blanco, acabado mate, textura gotelé con gota fina, la primera mano diluida con un máximo de 40% de agua y la siguiente sin diluir; sobre paramento interior de mortero de cemento, horizontal.

Tipo:	Transitable peatones
Formación de pendientes:	
Pendiente mínima/máxima:	1.0 % / 5.0 % ⁽¹⁾
Aislante térmico ⁽²⁾ :	
Material aislante térmico:	XPS Expandido con dióxido de carbono CO2 [0.034 W/[mK]]
Espesor:	0.1 cm ⁽³⁾
Barrera contra el vapor:	Impermeabilización asfáltica monocapa adherida
Tipo de impermeabilización:	
Descripción:	Material bituminoso/bituminoso modificado



Notas:

- ⁽¹⁾ Este dato se obtiene de la tabla 2.9 de DB HS 1 Protección frente a la humedad.
- ⁽²⁾ Según se determine en DB HE 1 Ahorro de energía.
- ⁽³⁾ Debe disponerse una capa separadora bajo el aislante térmico, cuando deba evitarse el contacto entre materiales químicamente incompatibles.

Sistema de formación de pendientes

- El sistema de formación de pendientes debe tener una cohesión y estabilidad suficientes frente a las sollicitaciones mecánicas y térmicas, y su constitución debe ser adecuada para el recibido o fijación del resto de componentes.
- Cuando el sistema de formación de pendientes sea el elemento que sirve de soporte a la capa de impermeabilización, el material que lo constituye debe ser compatible con el material impermeabilizante y con la forma de unión de dicho impermeabilizante a él.

Aislante térmico:

- El material del aislante térmico debe tener una cohesión y una estabilidad suficiente para proporcionar al sistema la solidez necesaria frente a las sollicitaciones mecánicas.
- Cuando el aislante térmico esté en contacto con la capa de impermeabilización, ambos materiales deben ser compatibles; en caso contrario debe disponerse una capa separadora entre ellos.
- Cuando el aislante térmico se disponga encima de la capa de impermeabilización y quede expuesto al contacto con el agua, dicho aislante debe tener unas características adecuadas para esta situación.

Capa de impermeabilización:

- Cuando se disponga una capa de impermeabilización, ésta debe aplicarse y fijarse de acuerdo con las condiciones para cada tipo de material constitutivo de la misma.
- Impermeabilización con materiales bituminosos y bituminosos modificados:
 - Las láminas pueden ser de oxiasfalto o de betún modificado.
 - Cuando la pendiente de la cubierta esté comprendida entre 5 y 15%, deben utilizarse sistemas adheridos.
 - Cuando se quiera independizar el impermeabilizante del elemento que le sirve de soporte para mejorar la absorción de movimientos estructurales, deben utilizarse sistemas no adheridos.
 - Cuando se utilicen sistemas no adheridos debe emplearse una capa de protección pesada.

Capa de protección:

- Cuando se disponga una capa de protección, el material que forma la capa debe ser resistente a la intemperie en función de las condiciones ambientales previstas y debe tener un peso suficiente para contrarrestar la succión del viento.
- Solado fijo:
 - El solado fijo puede ser de los materiales siguientes: baldosas recibidas con mortero, capa de mortero, piedra natural recibida con mortero, hormigón, adoquín sobre lecho de arena, mortero filtrante, aglomerado asfáltico u otros materiales de características análogas.
 - El material que se utilice debe tener una forma y unas dimensiones compatibles con la pendiente.



- Las piezas no deben colocarse a hueso.

4.2.- Puntos singulares de las cubiertas planas

Deben respetarse las condiciones de disposición de bandas de refuerzo y de terminación, las de continuidad o discontinuidad, así como cualquier otra que afecte al diseño, relativas al sistema de impermeabilización que se emplee.

Juntas de dilatación:

- Deben disponerse juntas de dilatación de la cubierta y la distancia entre juntas de dilatación contiguas debe ser como máximo 15 m. Siempre que exista un encuentro con un paramento vertical o una junta estructural debe disponerse una junta de dilatación coincidiendo con ellos. Las juntas deben afectar a las distintas capas de la cubierta a partir del elemento que sirve de soporte resistente. Los bordes de las juntas de dilatación deben ser romos, con un ángulo de 45° aproximadamente, y la anchura de la junta debe ser mayor que 3 cm.
- Cuando la capa de protección sea de solado fijo, deben disponerse juntas de dilatación en la misma. Estas juntas deben afectar a las piezas, al mortero de agarre y a la capa de asiento del solado y deben disponerse de la siguiente forma:
 - a) Coincidiendo con las juntas de la cubierta;
 - b) En el perímetro exterior e interior de la cubierta y en los encuentros con paramentos verticales y elementos pasantes;
 - c) En cuadrícula, situadas a 5 m como máximo en cubiertas no ventiladas y a 7,5 m como máximo en cubiertas ventiladas, de forma que las dimensiones de los paños entre las juntas guarden como máximo la relación 1:1,5.
- En las juntas debe colocarse un sellante dispuesto sobre un relleno introducido en su interior. El sellado debe quedar enrasado con la superficie de la capa de protección de la cubierta.

Encuentro de la cubierta con un paramento vertical:

- La impermeabilización debe prolongarse por el paramento vertical hasta una altura de 20 cm como mínimo por encima de la protección de la cubierta (véase la siguiente figura).

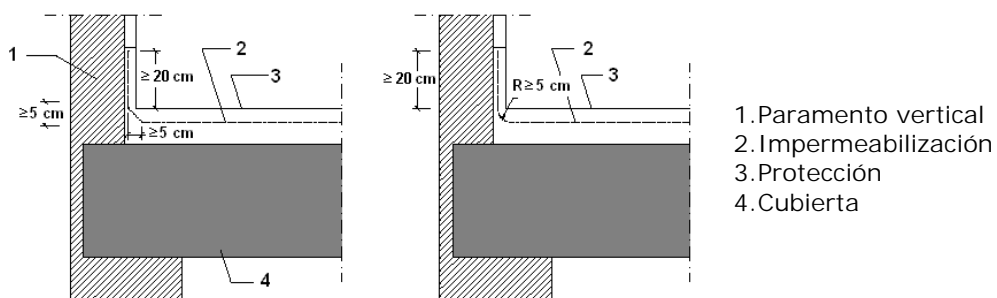

- El encuentro con el paramento debe realizarse redondeándose con un radio de curvatura de 5 cm aproximadamente o achaflanándose una medida análoga según el sistema de impermeabilización.
- Para que el agua de las precipitaciones o la que se deslice por el paramento no se filtre por el remate superior de la impermeabilización, dicho remate debe realizarse de alguna de las formas siguientes o de cualquier otra que produzca el mismo efecto:



- a) Mediante una roza de 3x3 cm como mínimo en la que debe recibirse la impermeabilización con mortero en bisel formando aproximadamente un ángulo de 30° con la horizontal y redondeándose la arista del paramento;
- b) Mediante un retranqueo cuya profundidad con respecto a la superficie externa del paramento vertical debe ser mayor que 5 cm y cuya altura por encima de la protección de la cubierta debe ser mayor que 20 cm;
- c) Mediante un perfil metálico inoxidable provisto de una pestaña al menos en su parte superior, que sirva de base a un cordón de sellado entre el perfil y el muro. Si en la parte inferior no lleva pestaña, la arista debe ser redondeada para evitar que pueda dañarse la lámina.

Encuentro de la cubierta con el borde lateral:

- El encuentro debe realizarse mediante una de las formas siguientes:

- a) Prolongando la impermeabilización 5 cm como mínimo sobre el frente del alero o el paramento;
- b) Disponiéndose un perfil angular con el ala horizontal, que debe tener una anchura mayor que 10 cm, anclada al faldón de tal forma que el ala vertical descuelgue por la parte exterior del paramento a modo de goterón y prolongando la impermeabilización sobre el ala horizontal.

Encuentro de la cubierta con un sumidero o un canalón:

- El sumidero o el canalón debe ser una pieza prefabricada, de un material compatible con el tipo de impermeabilización que se utilice y debe disponer de un ala de 10 cm de anchura como mínimo en el borde superior.
- El sumidero o el canalón debe estar provisto de un elemento de protección para retener los sólidos que puedan obturar la bajante. En cubiertas transitables este elemento debe estar enrasado con la capa de protección y en cubiertas no transitables, este elemento debe sobresalir de la capa de protección.
- El elemento que sirve de soporte de la impermeabilización debe rebajarse alrededor de los sumideros o en todo el perímetro de los canalones (véase la siguiente figura) lo suficiente para que después de haberse dispuesto el impermeabilizante siga existiendo una pendiente adecuada en el sentido de la evacuación.

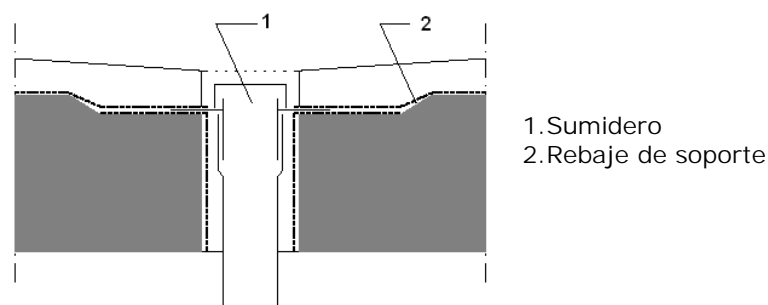

- La impermeabilización debe prolongarse 10 cm como mínimo por encima de las alas.
- La unión del impermeabilizante con el sumidero o el canalón debe ser estanca.
- Cuando el sumidero se disponga en la parte horizontal de la cubierta, debe situarse separado 50 cm como mínimo de los encuentros con los paramentos verticales o con cualquier otro elemento que sobresalga de la cubierta.



- El borde superior del sumidero debe quedar por debajo del nivel de escurrentía de la cubierta.
- Cuando el sumidero se disponga en un paramento vertical, el sumidero debe tener sección rectangular. Debe disponerse un impermeabilizante que cubra el ala vertical, que se extienda hasta 20 cm como mínimo por encima de la protección de la cubierta y cuyo remate superior se haga según lo descrito en el apartado 2.4.4.1.2 de DB HS 1 Protección frente a la humedad.
- Cuando se disponga un canalón su borde superior debe quedar por debajo del nivel de escurrentía de la cubierta y debe estar fijado al elemento que sirve de soporte.
- Cuando el canalón se disponga en el encuentro con un paramento vertical, el ala del canalón de la parte del encuentro debe ascender por el paramento y debe disponerse una banda impermeabilizante que cubra el borde superior del ala, de 10 cm como mínimo de anchura centrada sobre dicho borde resuelto según lo descrito en el apartado 2.4.4.1.2 de DB HS 1 Protección frente a la humedad.

Rebosaderos:

- En las cubiertas planas que tengan un paramento vertical que las delimite en todo su perímetro, deben disponerse rebosaderos en los siguientes casos:
 - a) Cuando en la cubierta exista una sola bajante;
 - b) Cuando se prevea que, si se obtura una bajante, debido a la disposición de las bajantes o de los faldones de la cubierta, el agua acumulada no pueda evacuar por otras bajantes;
 - c) Cuando la obturación de una bajante pueda producir una carga en la cubierta que comprometa la estabilidad del elemento que sirve de soporte resistente.
- La suma de las áreas de las secciones de los rebosaderos debe ser igual o mayor que la suma de las de bajantes que evacuan el agua de la cubierta o de la parte de la cubierta a la que sirvan.
- El rebosadero debe disponerse a una altura intermedia entre la del punto más bajo y la del más alto de la entrega de la impermeabilización al paramento vertical (véase la siguiente figura) y en todo caso a un nivel más bajo de cualquier acceso a la cubierta.

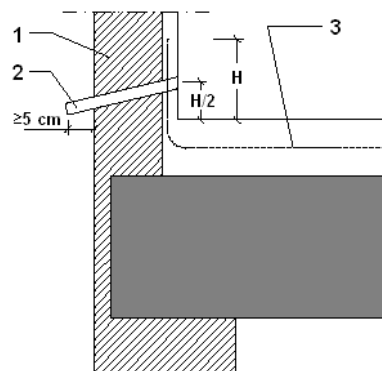

1. Paramento vertical
2. Rebosadero
3. Impermeabilización

- El rebosadero debe sobresalir 5 cm como mínimo de la cara exterior del paramento vertical y disponerse con una pendiente favorable a la evacuación.

Encuentro de la cubierta con elementos pasantes:

- Los elementos pasantes deben situarse separados 50 cm como mínimo de los encuentros con los paramentos verticales y de los elementos que sobresalgan de la cubierta.



- Deben disponerse elementos de protección prefabricados o realizados in situ, que deben ascender por el elemento pasante 20 cm como mínimo por encima de la protección de la cubierta.

Anclaje de elementos:

- Los anclajes de elementos deben realizarse de una de las formas siguientes:
 - a) Sobre un paramento vertical por encima del remate de la impermeabilización;
 - b) Sobre la parte horizontal de la cubierta de forma análoga a la establecida para los encuentros con elementos pasantes o sobre una bancada apoyada en la misma.

Rincones y esquinas:

- En los rincones y las esquinas deben disponerse elementos de protección prefabricados o realizados in situ hasta una distancia de 10 cm como mínimo desde el vértice formado por los dos planos que conforman el rincón o la esquina y el plano de la cubierta.

Accesos y aberturas:

- Los accesos y las aberturas situados en un paramento vertical deben realizarse de una de las formas siguientes:
 - a) Disponiendo un desnivel de 20 cm de altura como mínimo por encima de la protección de la cubierta, protegido con un impermeabilizante que lo cubra y ascienda por los laterales del hueco hasta una altura de 15 cm como mínimo por encima de dicho desnivel;
 - b) Disponiéndolos retranqueados respecto del paramento vertical 1 m como mínimo. El suelo hasta el acceso debe tener una pendiente del 10% hacia fuera y debe ser tratado como la cubierta, excepto para los casos de accesos en balconeras que vierten el agua libremente sin antepechos, donde la pendiente mínima es del 1%.
- Los accesos y las aberturas situados en el paramento horizontal de la cubierta deben realizarse disponiendo alrededor del hueco un antepecho de una altura por encima de la protección de la cubierta de 20 cm como mínimo e impermeabilizado según lo descrito en el apartado 2.4.4.1.2 de DB HS 1 Protección frente a la humedad.

5.- CUBIERTAS INCLINADAS

5.1.- Condiciones de las soluciones constructivas

Policarbonato 10cm

Formación de pendientes:

Descripción:	Tablero multicapa sobre entramado estructural
Pendiente:	6.8 %
Aislante térmico ⁽¹⁾ :	
Material aislante térmico:	MW Lana mineral [0.031 W/[mK]]
Espesor:	0.1 cm ⁽²⁾
Barrera contra el vapor:	Polietileno alta densidad [HDPE]
Tipo de impermeabilización:	
Descripción:	Material bituminoso/bituminoso modificado



Notas:

⁽¹⁾ Según se determine en DB HE 1 Ahorro de energía.

⁽²⁾ Debe disponerse una capa separadora bajo el aislante térmico, cuando deba evitarse el contacto entre materiales químicamente incompatibles.

Sistema de formación de pendientes

- El sistema de formación de pendientes debe tener una cohesión y estabilidad suficientes frente a las sollicitaciones mecánicas y térmicas, y su constitución debe ser adecuada para el recibido o fijación del resto de componentes.
- Cuando el sistema de formación de pendientes sea el elemento que sirve de soporte a la capa de impermeabilización, el material que lo constituye debe ser compatible con el material impermeabilizante y con la forma de unión de dicho impermeabilizante a él.

Aislante térmico:

- El material del aislante térmico debe tener una cohesión y una estabilidad suficiente para proporcionar al sistema la solidez necesaria frente a las sollicitaciones mecánicas.
- Cuando el aislante térmico esté en contacto con la capa de impermeabilización, ambos materiales deben ser compatibles; en caso contrario debe disponerse una capa separadora entre ellos.
- Cuando el aislante térmico se disponga encima de la capa de impermeabilización y quede expuesto al contacto con el agua, dicho aislante debe tener unas características adecuadas para esta situación.

Capa de impermeabilización:

- Cuando se disponga una capa de impermeabilización, ésta debe aplicarse y fijarse de acuerdo con las condiciones para cada tipo de material constitutivo de la misma.
- Impermeabilización con materiales bituminosos y bituminosos modificados:
 - Las láminas pueden ser de oxiasfalto o de betún modificado.
 - Cuando la pendiente de la cubierta esté comprendida entre 5 y 15%, deben utilizarse sistemas adheridos.
 - Cuando se quiera independizar el impermeabilizante del elemento que le sirve de soporte para mejorar la absorción de movimientos estructurales, deben utilizarse sistemas no adheridos.
 - Cuando se utilicen sistemas no adheridos debe emplearse una capa de protección pesada.

Tejado

- Debe estar constituido por piezas de cobertura tales como tejas, pizarra, placas, etc. El solapo de las piezas debe establecerse de acuerdo con la pendiente del elemento que les sirve de soporte y de otros factores relacionados con la situación de la cubierta, tales como zona eólica, tormentas y altitud topográfica.
- Debe recibirse o fijarse al soporte una cantidad de piezas suficiente para garantizar su estabilidad dependiendo de la pendiente de la cubierta, la altura máxima del faldón, el tipo de piezas y el solapo de las mismas, así como de la ubicación del edificio.



5.2.- Puntos singulares de las cubiertas inclinadas

Deben respetarse las condiciones de disposición de bandas de refuerzo y de terminación, las de continuidad o discontinuidad, así como cualquier otra que afecte al diseño, relativas al sistema de impermeabilización que se emplee.

Encuentro de la cubierta con un paramento vertical:

- En el encuentro de la cubierta con un paramento vertical deben disponerse elementos de protección prefabricados o realizados in situ.
- Los elementos de protección deben cubrir como mínimo una banda del paramento vertical de 25 cm de altura por encima del tejado y su remate debe realizarse de forma similar a la descrita en las cubiertas planas.
- Cuando el encuentro se produzca en la parte inferior del faldón, debe disponerse un canalón y realizarse según lo dispuesto en el apartado 2.4.4.2.9 de DB HS 1 Protección frente a la humedad.
- Cuando el encuentro se produzca en la parte superior o lateral del faldón, los elementos de protección deben colocarse por encima de las piezas del tejado y prolongarse 10 cm como mínimo desde el encuentro (véase la siguiente figura).

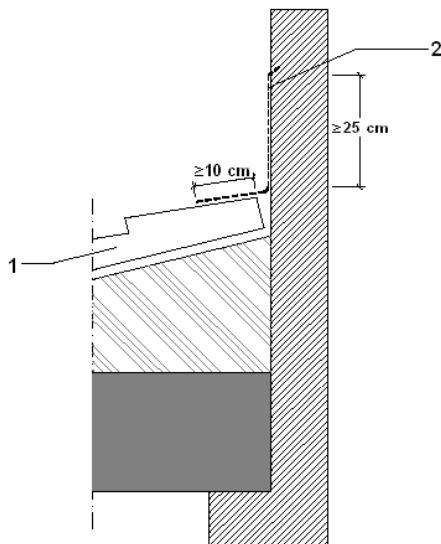

- 1. Piezas de teja
- 2. Elemento de protección del paramento vertical

Alero:

- Las piezas del tejado deben sobresalir 5 cm como mínimo y media pieza como máximo del soporte que conforma el alero.
- Cuando el tejado sea de pizarra o de teja, para evitar la filtración de agua a través de la unión de la primera hilada del tejado y el alero, debe realizarse en el borde un recalce de asiento de las piezas de la primera hilada de tal manera que tengan la misma pendiente que las de las siguientes, o debe adoptarse cualquier otra solución que produzca el mismo efecto.

Borde lateral:



- En el borde lateral deben disponerse piezas especiales que vuelen lateralmente más de 5 cm o baberos protectores realizados in situ. En el último caso el borde puede rematarse con piezas especiales o con piezas normales que vuelen 5 cm.

Limahoyas:

- En las limahoyas deben disponerse elementos de protección prefabricados o realizados in situ.
- Las piezas del tejado deben sobresalir 5 cm como mínimo sobre la limahoya.
- La separación entre las piezas del tejado de los dos faldones debe ser 20 cm. como mínimo.

Cumbreras y limatesas:

- En las cumbreras y limatesas deben disponerse piezas especiales, que deben solapar 5 cm como mínimo sobre las piezas del tejado de ambos faldones.
- Las piezas del tejado de la última hilada horizontal superior y las de la cumbrera y la limatesa deben fijarse.
- Cuando no sea posible el solape entre las piezas de una cumbrera en un cambio de dirección o en un encuentro de cumbreras este encuentro debe impermeabilizarse con piezas especiales o baberos protectores.

Encuentro de la cubierta con elementos pasantes:

- Los elementos pasantes no deben disponerse en las limahoyas.
- La parte superior del encuentro del faldón con el elemento pasante debe resolverse de tal manera que se desvíe el agua hacia los lados del mismo.
- En el perímetro del encuentro deben disponerse elementos de protección prefabricados o realizados in situ, que deben cubrir una banda del elemento pasante por encima del tejado de 20 cm de altura como mínimo.

Lucernarios:

- Deben impermeabilizarse las zonas del faldón que estén en contacto con el precerco o el cerco del lucernario mediante elementos de protección prefabricados o realizados in situ.
- En la parte inferior del lucernario, los elementos de protección deben colocarse por encima de las piezas del tejado y prolongarse 10 cm como mínimo desde el encuentro y en la superior por debajo y prolongarse 10 cm como mínimo.

Anclaje de elementos:

- Los anclajes no deben disponerse en las limahoyas.
- Deben disponerse elementos de protección prefabricados o realizados in situ, que deben cubrir una banda del elemento anclado de una altura de 20 cm como mínimo por encima del tejado.

Canalones:



- Para la formación del canalón deben disponerse elementos de protección prefabricados o realizados in situ.
- Los canalones deben disponerse con una pendiente hacia el desagüe del 1% como mínimo.
- Las piezas del tejado que vierten sobre el canalón deben sobresalir 5 cm como mínimo sobre el mismo.
- Cuando el canalón sea visto, debe disponerse el borde más cercano a la fachada de tal forma que quede por encima del borde exterior del mismo.
- Elementos de protección prefabricados o realizados in situ de tal forma que cubran una banda del paramento vertical por encima del tejado de 25 cm como mínimo y su remate se realice de forma similar a la descrita para cubiertas planas (véase la siguiente figura).

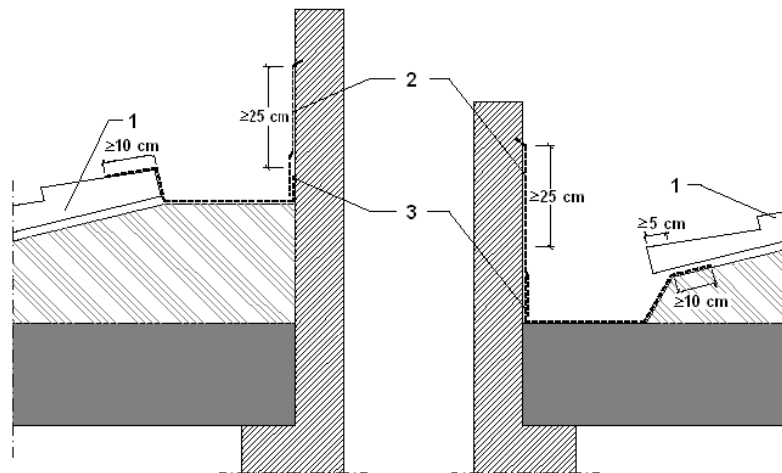

1. Piezas de tejado
2. Elemento de protección del paramento vertical
3. Elemento de protección del canalón

- Cuando el canalón esté situado junto a un paramento vertical deben disponerse:
 - a) Cuando el encuentro sea en la parte inferior del faldón, los elementos de protección por debajo de las piezas del tejado de tal forma que cubran una banda a partir del encuentro de 10 cm de anchura como mínimo (véase la siguiente figura);
 - b) Cuando el encuentro sea en la parte superior del faldón, los elementos de protección por encima de las piezas del tejado de tal forma que cubran una banda a partir del encuentro de 10 cm de anchura como mínimo (véase la siguiente figura);
- Cuando el canalón esté situado en una zona intermedia del faldón debe disponerse de tal forma que:
 - a) El ala del canalón se extienda por debajo de las piezas del tejado 10 cm como mínimo;
 - b) La separación entre las piezas del tejado a ambos lados del canalón sea de 20 cm como mínimo.
 - c) El ala inferior del canalón debe ir por encima de las piezas del tejado