

Amor y distancia técnica.

Tomo II/II:

Junta - Juntura

Lorea Alfaro García

Directores/Zuzendariak: Adolfo Ramírez-Escudero Prado, Iñaki Imaz Urrutikoetxea

Maitasuna eta distantzia teknikoa.



BLOQUE I

I love you baby

Cartel
DinA4
2007

I LOVE

YOU

EXPOSICION DE ELENA FITZKOA

del 2 al 14 de febrero

CENTRO CIVICO DE SAN FRANCISCO



INAUGURACION: 2 DE FEBRERO A LAS 19.00

HORARIO: DE 9.00 A 21.00 DE LUNES A VIERNES

P/ CORAZON DE MARIA

BABY

IT LOVE

YOU

EMERGENCY ON ALIVE WITNESS
THE FBI IS IN CONTROL
CENTRO CIVICO - MILANO



LA FINE DI UN'ERA
LA FINE DI UN'ERA
LA FINE DI UN'ERA

BEHOLD

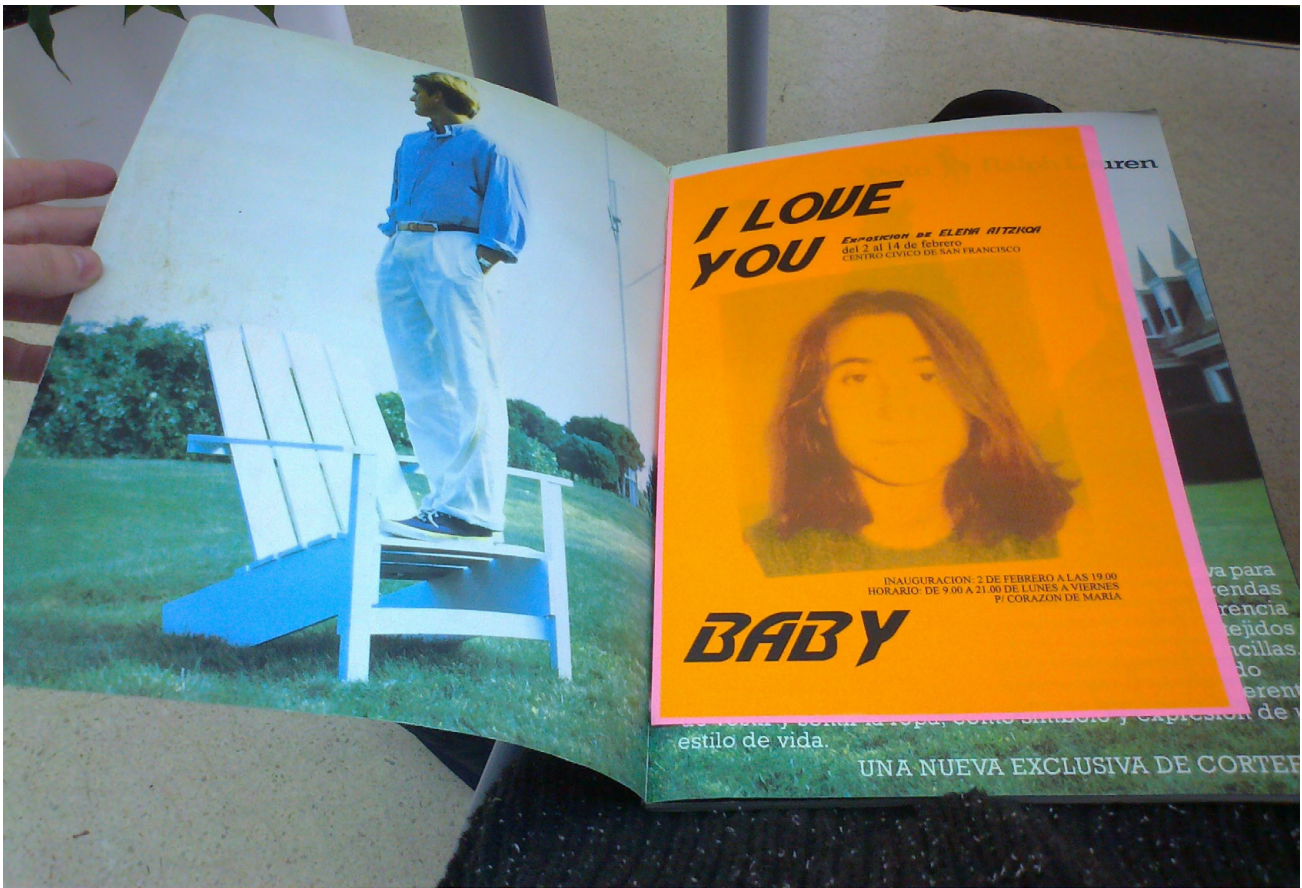

Arriba: 2013. Guardar algo (encontrarlo después).

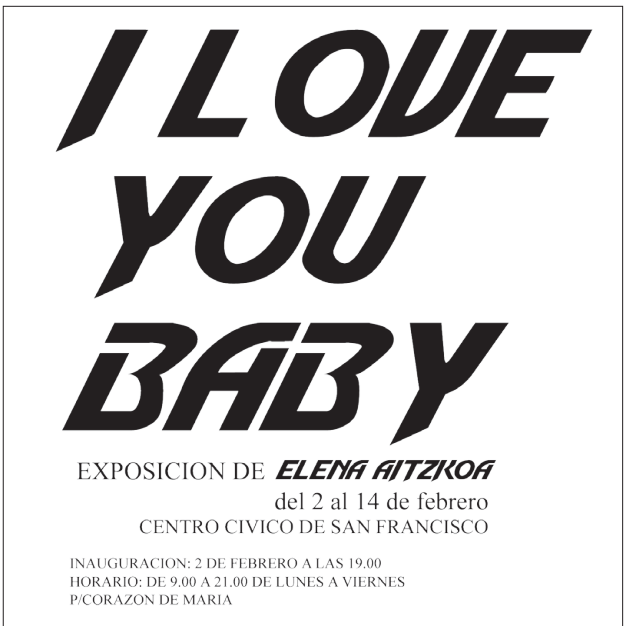
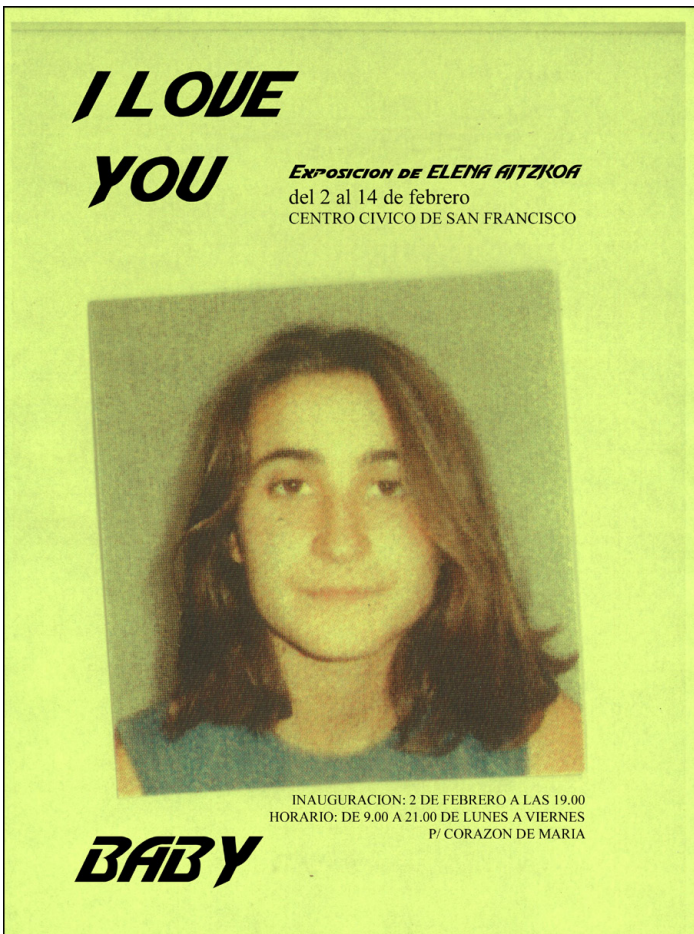

Izquierda: Dos momentos del proceso del cartel.
Arriba: Diseño de texto para las tarjetas de invitación.
Siguiendo: Cartel en una puerta.

I LOVE YOU

EXPOSICION DE ELENA FITZKOF
del 2 al 14 de febrero
CENTRO CIVICO DE SAN FRANCISCO



INAUGURACION: 2 DE FEBRERO A LAS 19.00
HORARIO: DE 9.00 A 21.00 DE LUNES A VIERNES
P/ CORAZON DE MARIA

BABY

Txosnak

Cartel
66 cm x 82,5 cm.
2007

1937

IXILARAZI EZIN IZAN ZENTUZTENEN BILOBAK GARA 2007

LIZARRAKO TXOSNAK ' 07

BOKATAK
SALGAI!



osteguna 2: GUREAK, JAI HERRIKOIAK!!

A RAPA DAS BESTAS

DEIO

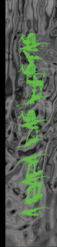

LA KINKY BEAT

20:30 txupinazo
+ ekitaldia

ostirala 3: TXOSNETAN ERE PRESOEN ALDE

14:00 bazkaria koadrilen artean
16:30 gutxi gora behera herri olinpiadak
19:00 kalejira

IN SITU

ARPAVIEJAS

NEUBAT

larumbata 4: SEXUALITATEA ASKATASUNEZ GOZATU

egunean zehar argazki erakusketa

HANOI ZINEMA

KING PUTREAK

SAGARROI



KING PUTREAK

egunero kontzertuen artean: bideoemaldiak, irakurketak, ...

KOLEKTIBOAK ETA LAGUNTZAILEAK:



La Felu
Kixkurra

Cerveceria Ega

El Perro Verde

Librería Irrintzi

Joanto Musical

Urko Musical

Katxetas

Nabarreria

The Corner

Zulobero

Gothyka (tattoo, piercing)

Templo

The Class

Kopas

Berri

Male

Cerveceria Nabarro

Batzoki

21:00 herri afaria
22:30 karaoketa
10:00 masaje tailerra
ta gero sorpresa...



1937

SOMOS IXS NIETXS DE IXS QUE NO PUDISTEIS CALLAR

2007

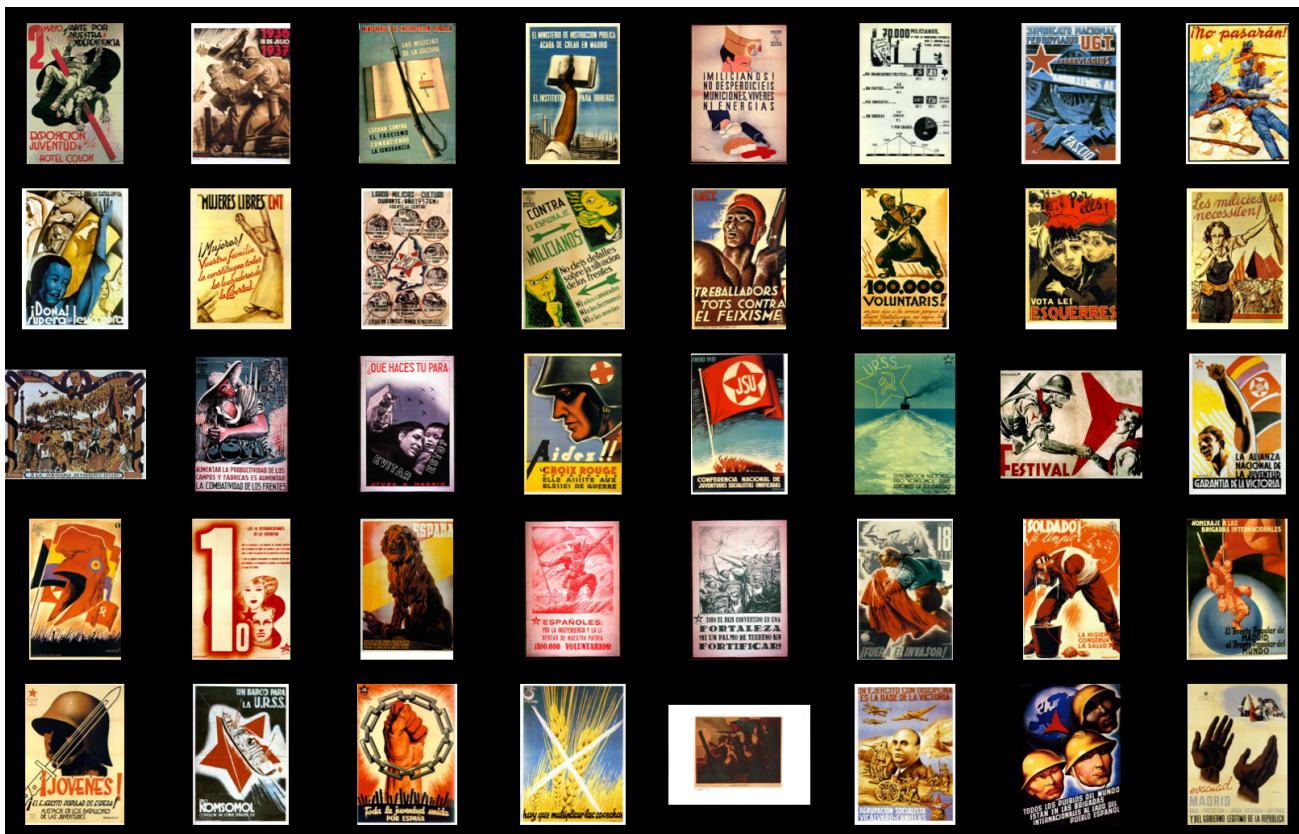

Entrega (arriba) y búsqueda (abajo) de carteles.

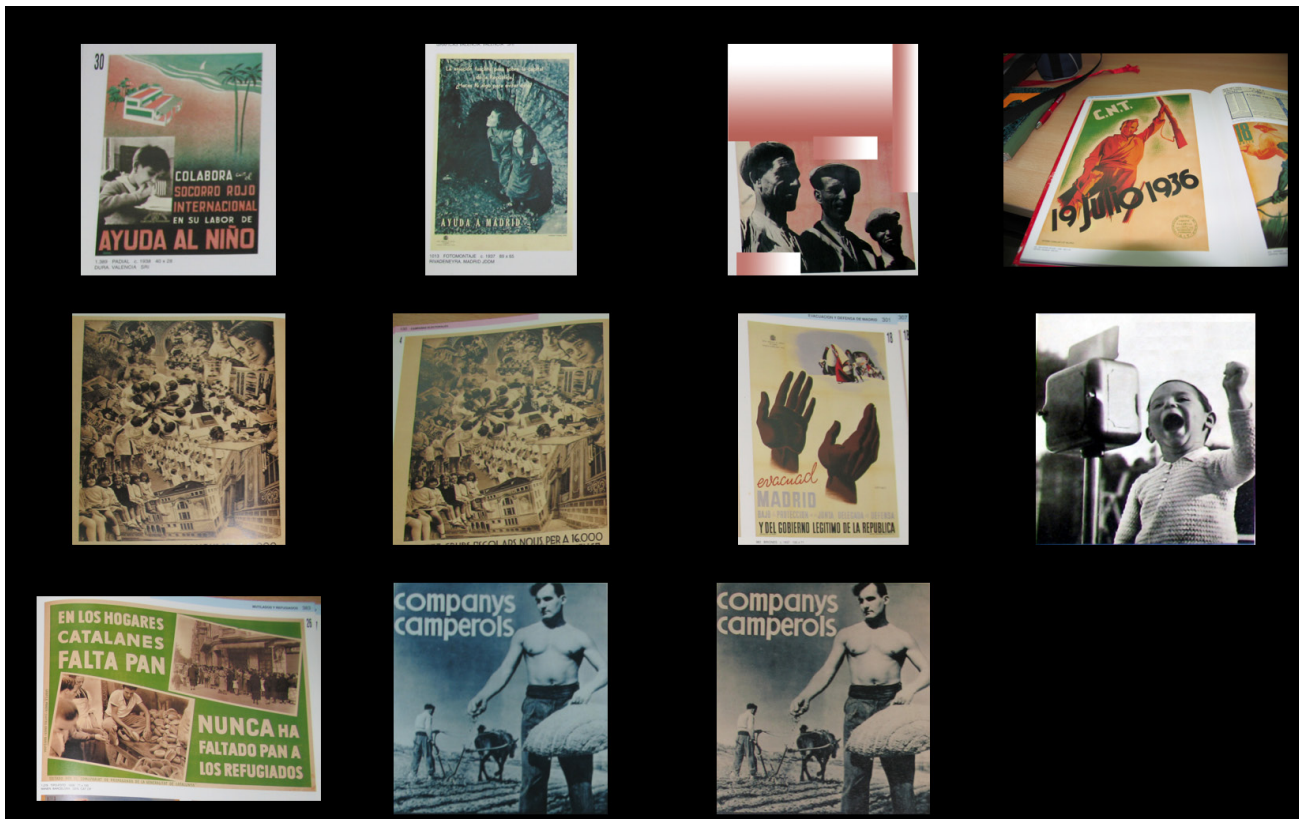

Selección (arriba) y manipulación (abajo) de carteles.

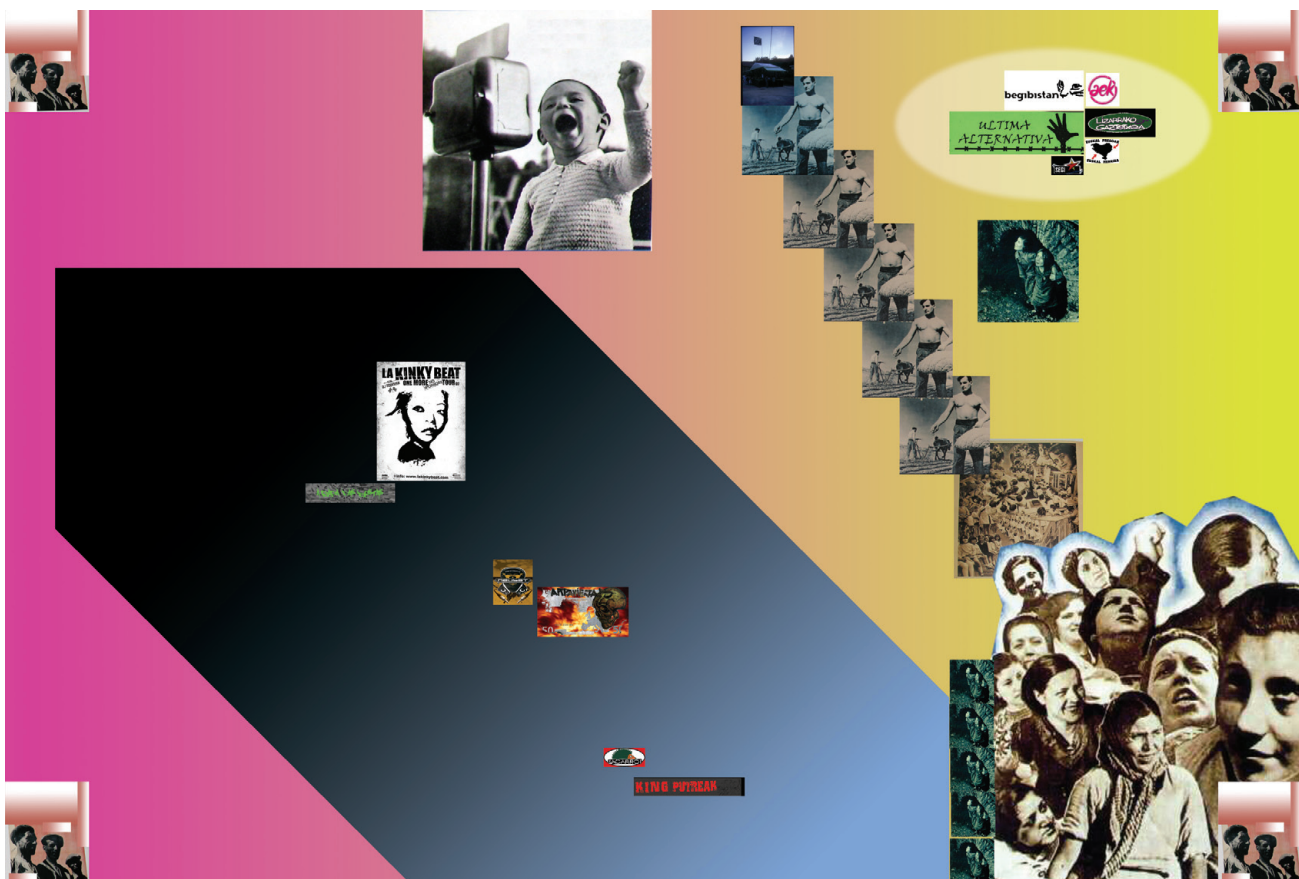
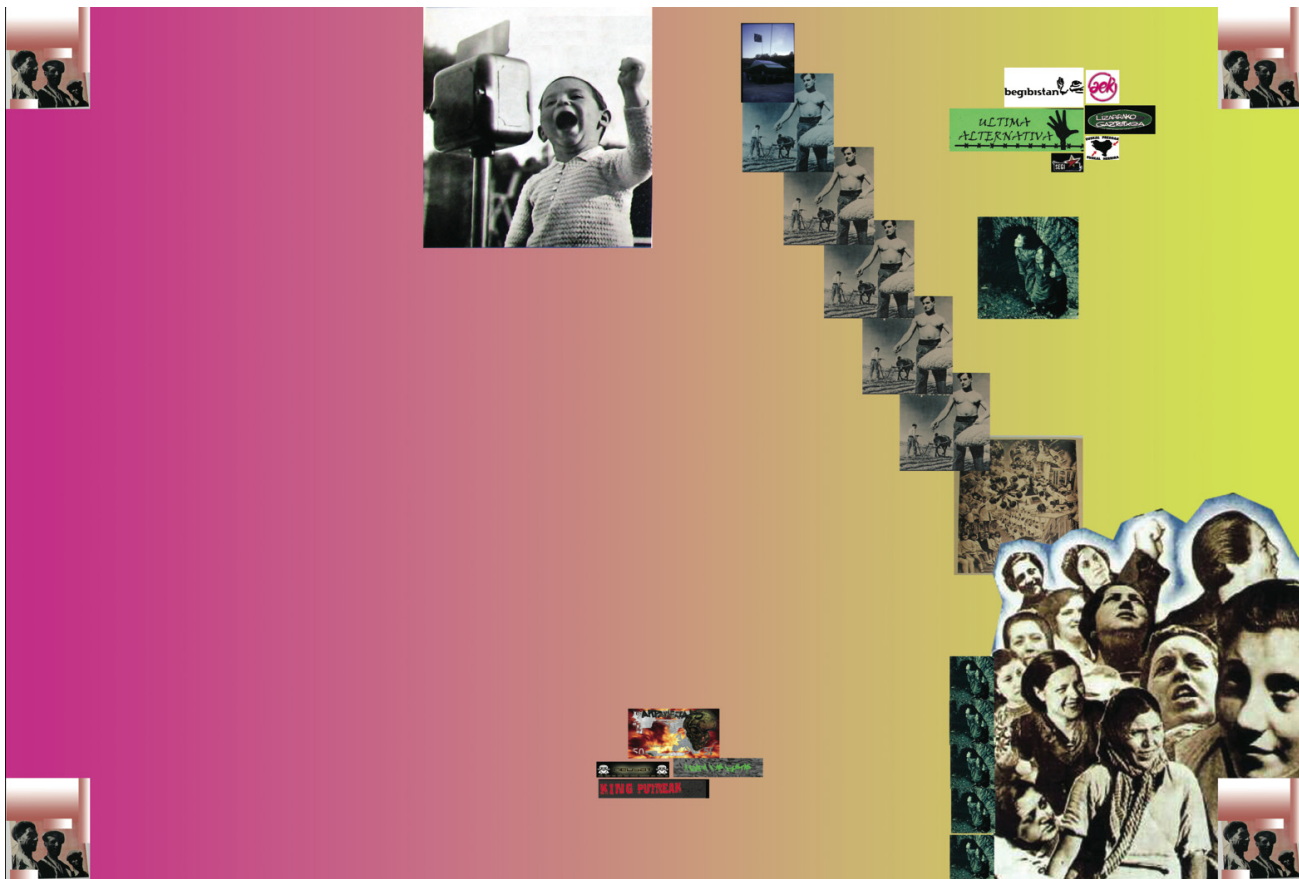

Arriba: Dos momentos del proceso del cartel.

Siguiente: Imágenes del taller impartido dentro del Festival Jazpanart (Beasain), 2014.



Hauek...

Impresiones sobre papel.

90 cm x 130 cm. c.u.

2006



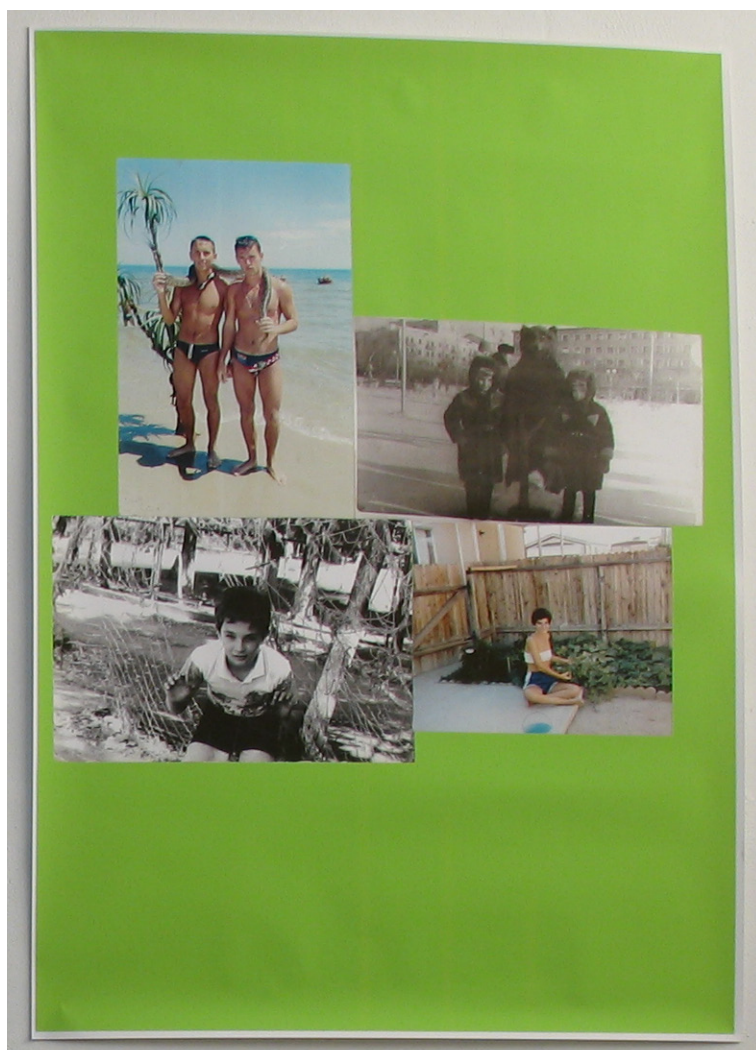
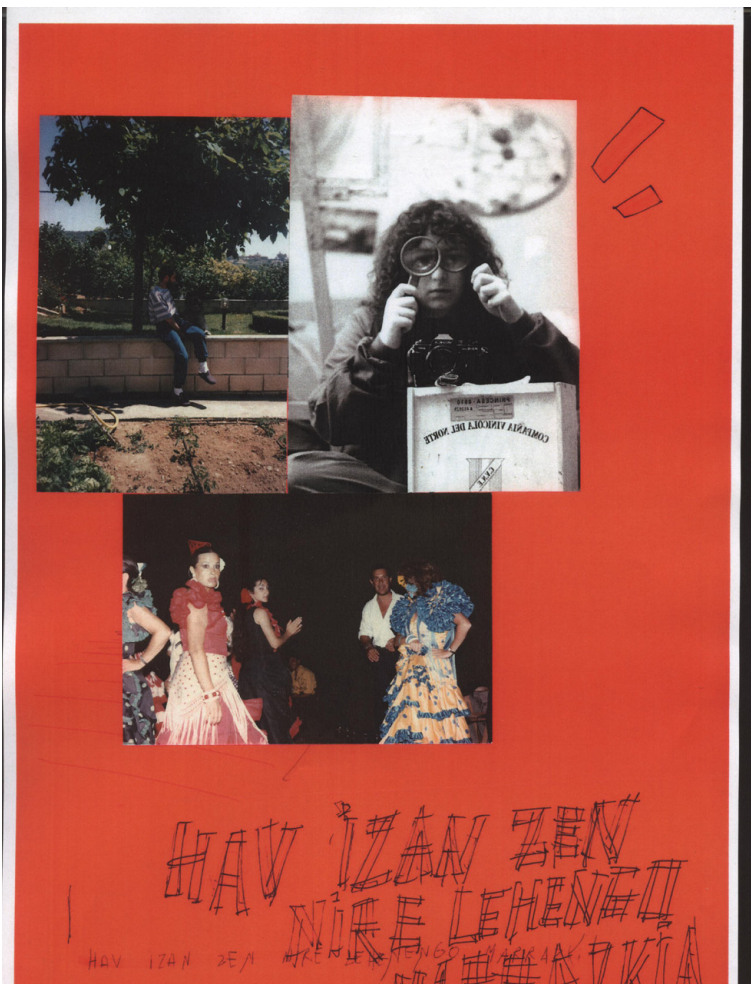

Arriba: DinA3 previo a *Hauek...*
Abajo: Ampliación paralela a *Hauek...*
Siguiendo: Procesos en 2014 con restos y trabajos de 2005-2007.

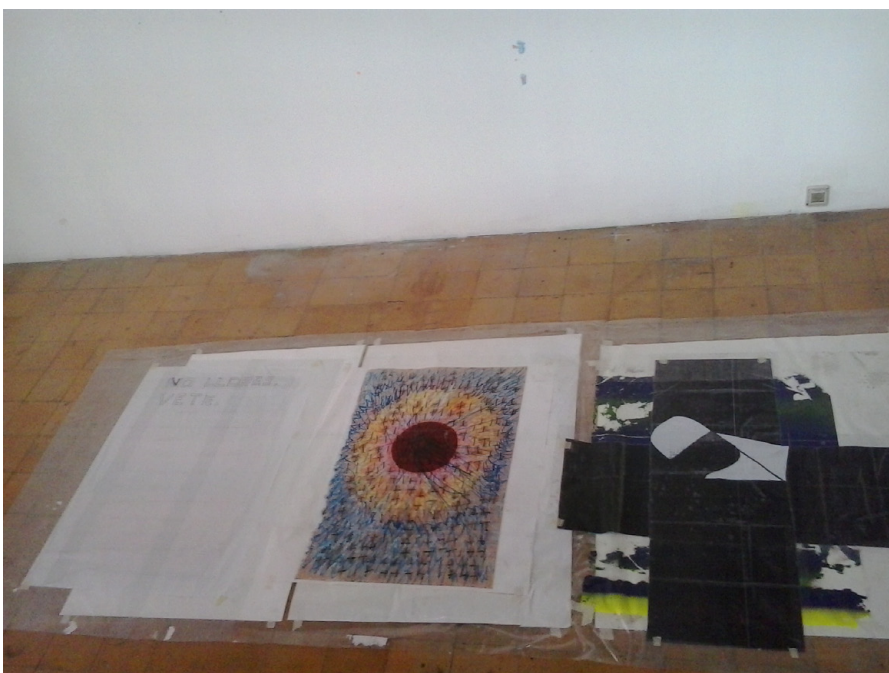



Arriba: Composición digital previa a *Je T'aime*. 2007.



Arriba: *Mariposa* en el estudio de Bilbao, 2014.

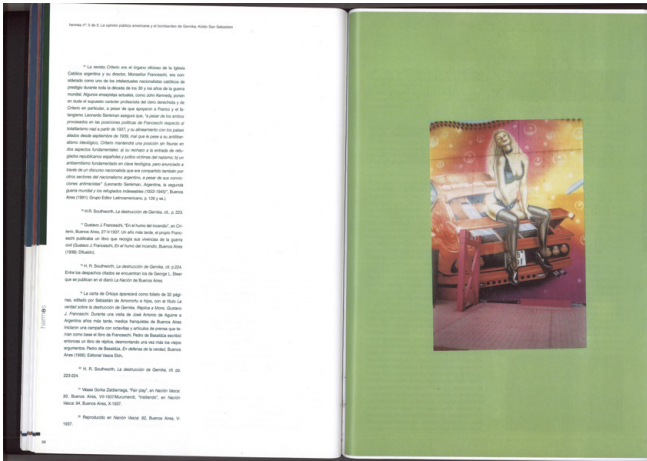
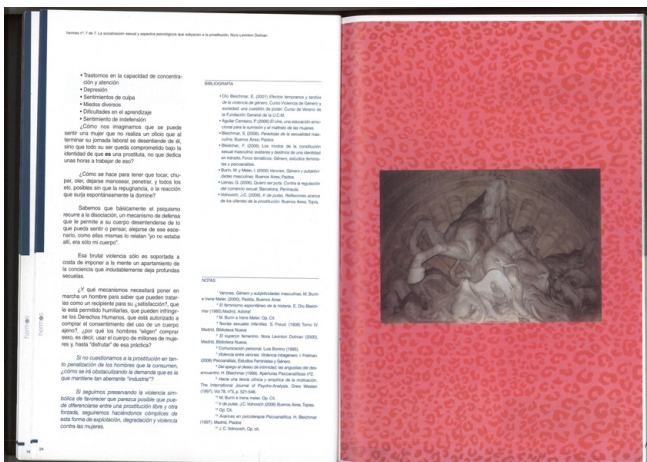
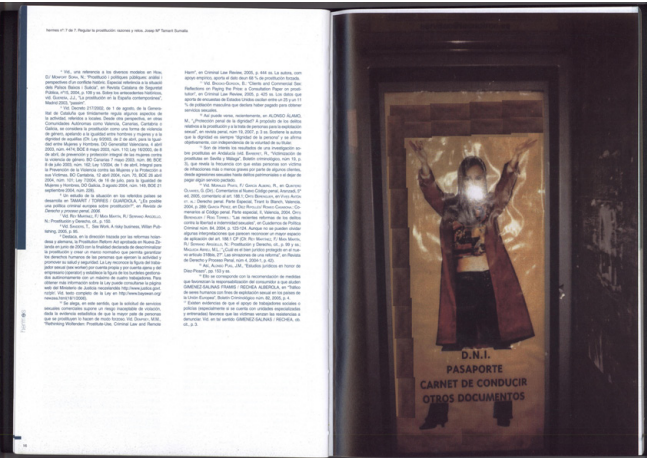
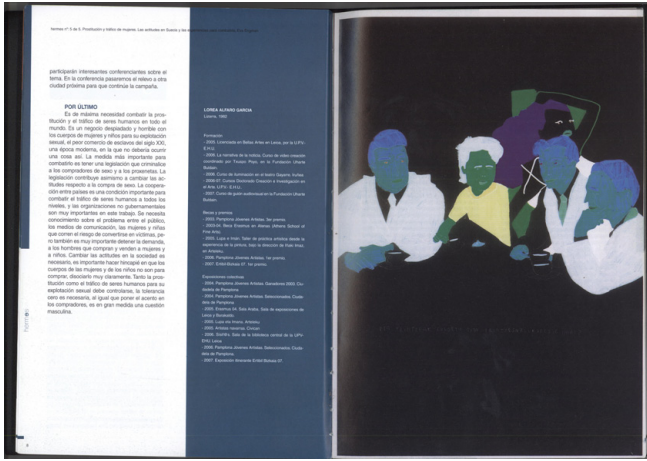

Arriba y siguiente: Escaneos de *Prostitución*... Intervención de 9 páginas y contraportada en revista. 2007.

la apertura de un procedimiento de liquidación patrimonial destinándose el patrimonio resultante a actividades de interés social o humanitario (art. 12.1 LO 6/2002). Situación ciertamente compleja en el caso de Batasuna en que gran parte de los locales que presuntamente actuaban como sedes del partido estaban a nombre de particulares o personas jurídicas diferenciadas del partido político. En este caso, como sucede con las denominadas Herriko Tabernas, la única posibilidad es utilizar caso por caso la técnica jurídica del "levantamiento del velo", penetrar en el sustrato material de la persona física o jurídica titular de la taberna, local, etc., y demostrar que realmente se está encubriendo la propiedad real de Batasuna.

NOTAS

¹ Al margen del análisis de este artículo quedan los efectos de la legalización en relación con las agrupaciones electorales (Dep. Adc. 2ª LOPF).

² STC 99/2004, de 27 de mayo (f. j. 19). Las sentencias del Tribunal Constitucional pueden obtenerse en http://www.boe.es/ges/bases_datos/tp.php.

³ STC 68/2005, de 31 de marzo (f. j. 18).

⁴ Auto del Juzgado de Instrucción nº 5 de 26 de agosto de 2002 (puede consultarse en <http://www.eltiempo.es/especiales/2002/08/espana/batasuna/irtegro.pdf>; última visita 22 de marzo de 2007), p. 358 (negrita en el original).

⁵ Auto del Juzgado de Instrucción nº 5 de 26 de agosto de 2002, p. 370 (negrita en el original).

⁶ Una copia del mismo se encuentra en la dirección http://partamento.euskadi.net/actual/aut_20020906.pdf. Negrita en el original.

⁷ Dejando a las Cámaras parlamentarias y a los entes locales la forma de dar cumplimiento a tal disolución, bien a través de una previsión expresa en su Reglamento, bien aplicando las previsiones genéricas sobre la organización interna y, en todo caso, la de atribución residual a un órgano (la Mesa en los Parlamentos) de las funciones no otorgadas a un órgano específico: E. Virgata Foruria, "Los partidos políticos ilícitos tras la LO 6/2002", en Teoría y Realidad Constitucional, nº 10-11, 2002-2003, pp. 241-242.

⁸ Todas las resoluciones judiciales respecto de la disolución del Grupo ABGSA pueden verse en http://www.parlamento.euskadi.net/c_temas_monograficos_2.html#Documentos%20delacionados%20con%20la%20sentencia%201/2003%20de%20la%20tribunal%20suprema%20del%2011%20de%20junio%20de%202003 (última visita 22 de marzo de 2007).

⁹ Auto TS-Sala especial de 20 de mayo de 2003, p. 10.

¹⁰ Auto TS-Sala especial de 20 de mayo de 2003, pp. 10-11.

¹¹ Aunque fue efectivamente ejecutada por la Cámara foral navarra.

¹² Auto TS-Sala especial de 18 de junio de 2003, p. 5.

¹³ Todas las resoluciones judiciales atinentes a este caso pueden verse en http://www.parlamento.euskadi.net/c_temas_monograficos_2.html#Queella%20por%20desobediencia (última visita 22 de marzo de 2007).

¹⁴ Esta sentencia está recurrida en casación por el Sindicato "Manos Limpias" y en el momento de escribir estas líneas el TS todavía no ha dictado sentencia.

¹⁵ STC 99/2004, de 27 de mayo (f. j. 19).



Artur Mas, Anxo Quintana y Josu Jon Imaz ofrecen su visión sobre el modelo de estado plurinacional

Bajo el título general de "GALIZIA, EUSKADI, CATALUNYA: el Estado plurinacional como reto", los pasados 21 de febrero y 7 y 21 de marzo, respectivamente, se celebraron sendas conferencias en las que Artur Mas, Anxo Quintana y Josu Jon Imaz ofrecieron su visión sobre la necesidad de transformar el Estado español y avanzar hacia la consecución de un Estado plurinacional.

El encargado de inaugurar el ciclo fue Artur Mas, secretario general de Convergència Democràtica de Catalunya (CDC), quien se mostró esperanzado de que el Tribunal Constitucional "deje indelme" el Estatut, de modo que permanezca "íntegramente como lo apoyó el pueblo de Cataluña". Asimismo, advirtió que, si se ven afectados por esta resolución artículos "neurálgicos", se "decapitaría" el estatuto y se generaría "un problema grave de relación entre Cataluña y el Estado".

El 7 de marzo, Anxo Quintana, vicepresidente de la Xunta de Galicia y portavoz nacional de BNG, se refirió al proceso de negociación para la elaboración de un nuevo Estatuto de Autonomía en Galicia, bloqueado por la oposición del Partido Popular.

El líder del BNG afirmó que es mejor "aparcarse" la negociación mientras no haya un cambio en la actual situación política. En ese sentido, acusó al Partido Popular de mantener una "estrategia de confrontación insostenible, propia de una organización de extrema derecha". Según explicó, esta situación de confrontación alejó a la posibilidad de llegar a un acuerdo para la reforma del Estatuto gallego.

Preguntado por la actitud del PSOE en torno al autogobierno gallego, Quintana afirmó que esta fuerza política podrá ahora demostrar su "voluntad autonomista" en las negociaciones entre la Xunta y el Gobierno del Estado para transferir nuevas competencias a Galicia. Entre el paquete de siete com-

petencias que reclamará el Gobierno gallego a corto plazo están la Seguridad Marítima, la Inspección Laboral o los archivos y bibliotecas propiedad del Estado, pero gestionados por la comunidad autónoma.

En la conferencia, el portavoz nacional del BNG apostó por "terminar con un modelo de Estado-Nación propio del siglo XIX" que además "relega a Galicia a un papel secundario".

El ciclo de conferencias "GALIZIA, EUSKADI, CATALUNYA: el Estado plurinacional como reto", organizado por Sabino Arana Fundazioa lo clausuró el 21 de marzo el presidente del Euskadi Buru Batzar de EAJ-PNV, Josu Jon Imaz, quien apostó hoy por "buscar aliados en el seno de la sociedad española", más allá de los catalanes y gallegos, para lograr un "Estado plural y "dar salida al contencioso vasco". Además, afirmó que "nadie busca irse de aquel entorno en el que se le acepta como es".

Imaz recordó que la actual alianza Galeuscat, formada por PNV, CIU y BNG, tiene como objetivo "transformar un Estado español que no termina de aceptar el pluralismo en su expresión político-territorial, identitaria, cultural y lingüística". "Galeuscat ha nacido precisamente para sustituir una visión anacrónica de la soberanía del pueblo español por una concepción más pluralista", aseveró.

A su juicio, para conseguir este objetivo un Estado plural "hay dos caminos: el de la convicción y la cooperación por un lado, y el de la confrontación por otro". "Nosotros somos un pueblo pequeño y necesitamos utilizar la inteligencia y la sabiduría", señaló, para recordar que "la estrategia del vasco ha sido siempre la del pacto, la de la negociación, la de la cooperación".

En este sentido, precisó que "el camino a seguir es el de la convicción y la cooperación, en definitiva, el del pacto interno en la sociedad vasca y el pacto externo con el Estado". Por ello, apostó por colaborar "con los aliados estratégicos", como son sus socios de Galeuscat, "y con todos aquellos sectores aperturistas y democráticos de la sociedad española, con los que miran la realidad sin prejuicios y tratan de buscar soluciones".

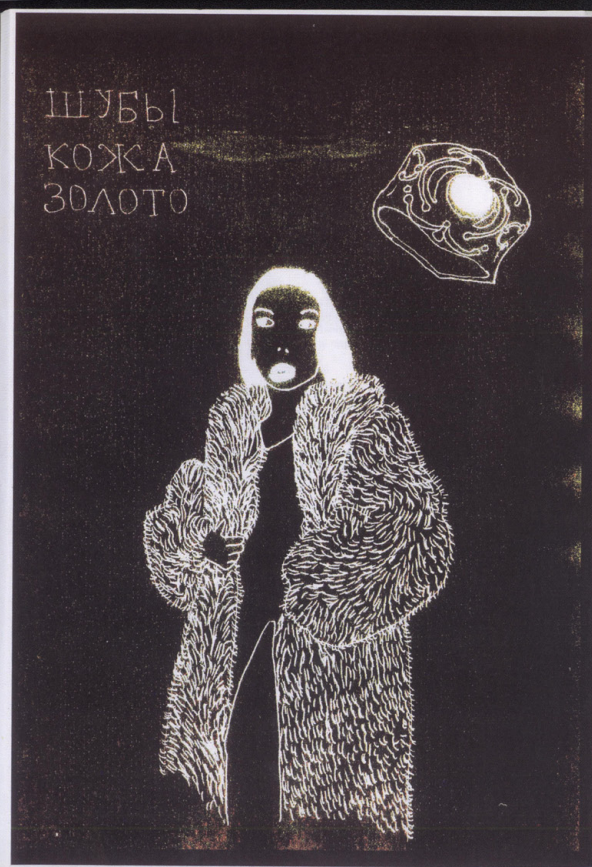

Pegada

Impresiones sobre papel.
90 cm x 130 cm. c.u.
2006

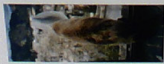





Anterior: Detalles de la instalación. Arriba: Uno de los pósteres.



Arriba: Otro de los pósters. Siguiente: En el CA2M, 2010.

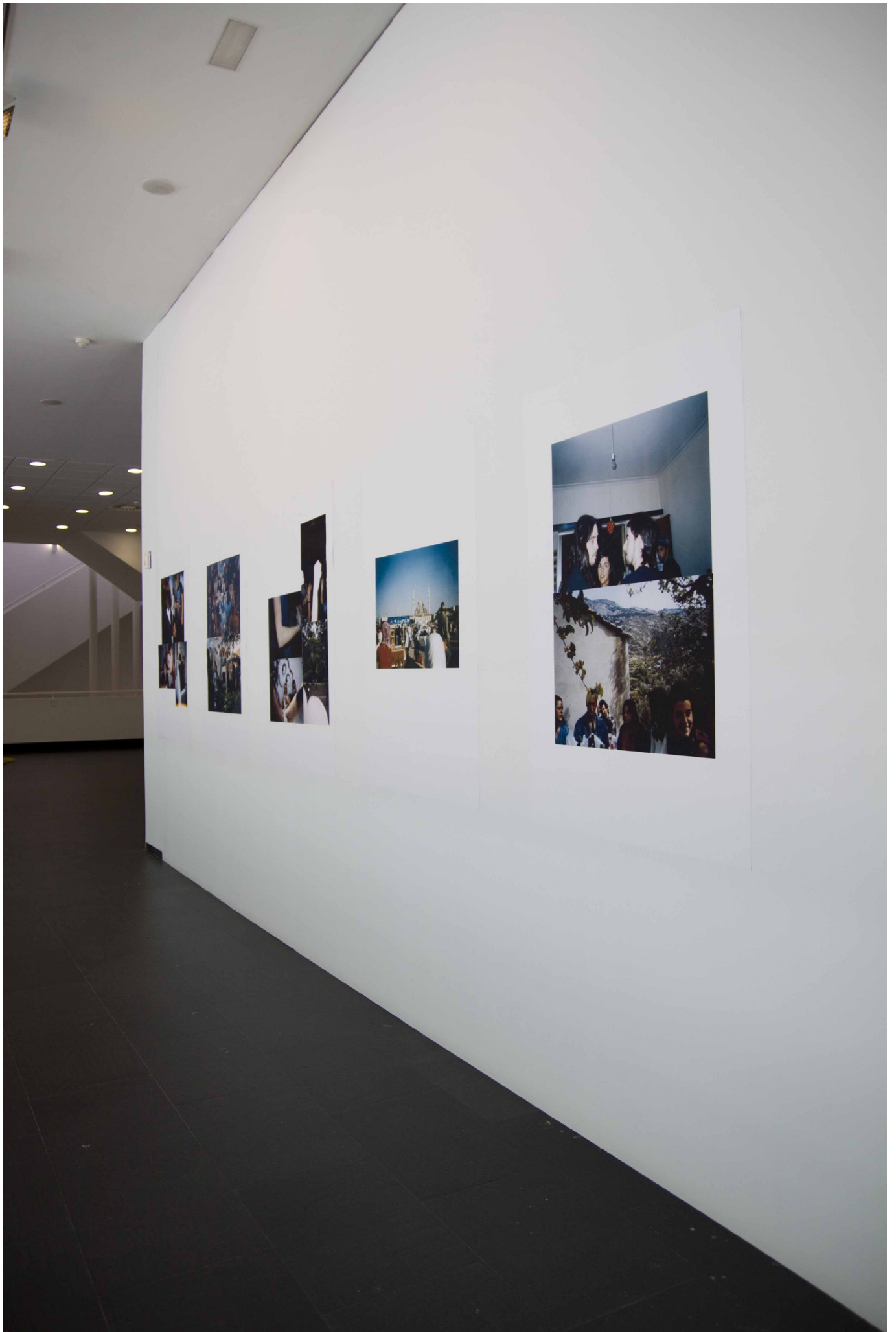

Sudar

Transfer industrial sobre tela
de bandera, varilla de hierro.
100 cm x 150 cm c.u.
2008





Arriba: Mueble-recibidor del Atrio (un póster de *Pegada* en él). Abajo: Giro desde el recibidor.



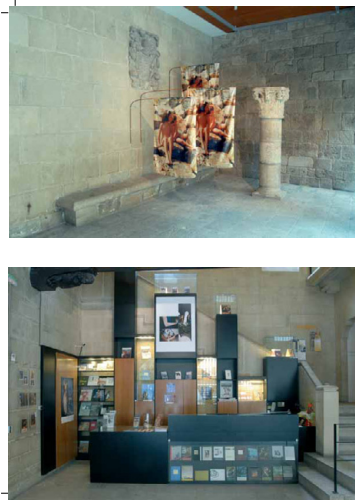

...Uruk... columnas de adobe calcinadas, apiladas verticalmente... flechas de fígaro índes transparentes ocultas, con las huellas impresas de las tijas... al viento... Los chicos rijos, vacíos... Fígaro de fotos de video...

Me vestía a seguir pensando por las paredes de la estación, una Borges o Hegel.

La foto quemada, genérica, se iba. En la arena ni siquiera estaba aquella en un momento, en un momento columna de dimensión humana, que terminan por intemperio, cumplida la cantidad. No hay momento, ni medida ni finalización. Hay puro acabamiento. Puro cúmulo y suficiencia de verosímiles. Son como una pared, como las de Colaplanes de San de Heredia. No son jenas destinadas a un límite. Sobre ellas están unas banderas fijas con las fotos de los dos hermanos (¿columnas?) transparentes. Por el color la fígaro se asocia con el adobe amarrado verticalizado. Dentro profundidad hay una estructura frontal de reparto similar a la que le artista tiene en el fígaro, le pinta cada vez cambiando de tono, como a Tiziano.

La artista pone y presenta reunidas, formando una nueva realidad, cargada de sensaciones, de envíos mutuos y mensajes que forman un tejido, un mundo. Es una colaboración, un acontecimiento que cambia, pero dura.

En una visita al estudio de la artista hablamos de parentesco entre las banderas, las columnas y las estatuas, que está que tenemos en el momento. Que parentesco, unificado y análogo no es de relación causal o de género y especie. Le pregunté que qué es lo que reúne estos objetos y ella convence en un acontecimiento. Me miró con los ojos de su madre—no me separaron—me dijo que no sabía. Estar aquí es estar en la desorganización, en el trabajo de la Burell y en la creación. Para las personas del comportamiento es indagar en el interior de la casa negra, en la impredecible. Es como un principio de inordenamiento que rigiere hacia adelante. Hacia la intelectualización y más al proceso. Para la fígaro es como querer reconocer la cosa buena en el fígaro, le pinta cada vez cambiando de tono, como a Tiziano.

Esta obra no es alegoría como ocurre con algunos conceptos. Aquí la ejecución no es precedida de una idea o planteamiento. Por eso no es ilustración, ni didáctica. No es simbólica porque, aunque parezca la cosa misma no trasciende ni busca la desorganización exterior o interior. Se queda en lo que es.

Se podría decir que hay reflexión y combinación. Convoca cosas a cosas donde hay un momento en lo exterior. Contra la mano una reacción en el que se da un hecho. Dentro la memoria de las cosas son un caso. Tengo que hacer notar que cuando digo cosas a cosas hay que saber que cuando nos topamos con ellas no son meros objetos de saber científico sino que están tratándose sentido, que están reactivas, inventadas de conceptualización, categorización de Freud. El hecho de las categorías de actualidad hay que saber resaltar para que no se eschen o interen. Este es el espacio del poeta.

José Luis Casado Arsuaga

* Esta foto fue escrita a máquina de manos. Luego las cosas cambian en su vida. Pero la respuesta puede seguir escrita. Y esto, es por lo escrito, que sabe. A José Luis no se le hizo el alma.

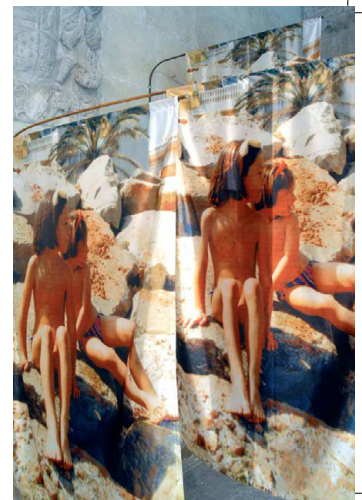

Arriba: Maquetación del folleto (anverso y reverso). Abajo: Estudio de Bilbao en 2008.



Garaje

Plásticos, madera, papel,
espejo, cemento.

400 cm x 260 cm aprox.

2007





Arriba: Montaje digital previo a la formalización final y definición del trabajo.
Izquierda: *Ethnics* (1998) de Ibon Aranberri.

Siguiente: Parte de la exposición *No lo banalices*, en la galería CarrerasMugica, 2018. Abajo, fotografía de Dani Mera. Arriba, la imagen digital del póster.

GARAJE

un peu d'air sur terre



Foto: Jaime Gartzia, 2008. Lorea Alfaro, 2018. NO LO BANALICES
www.313a.com

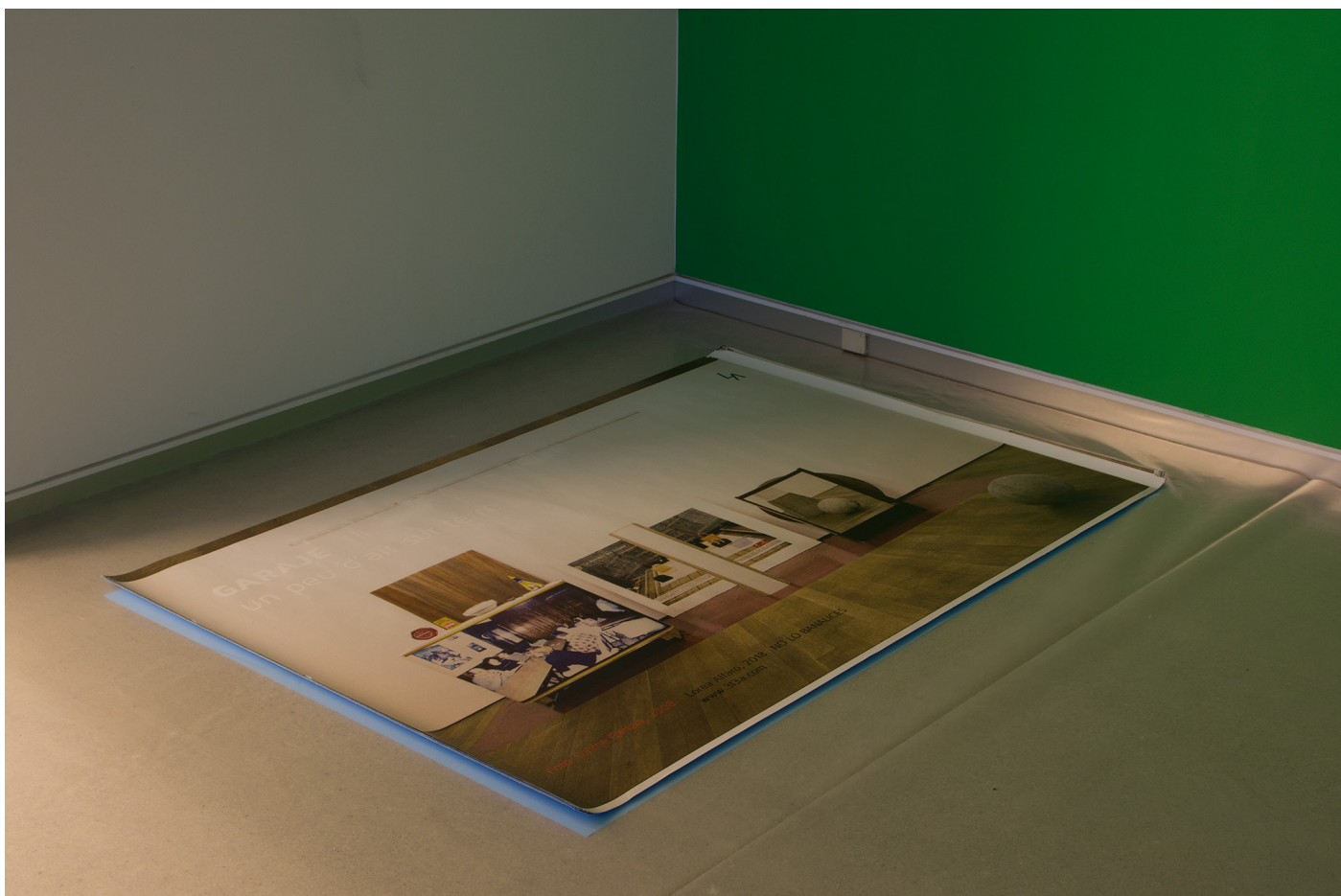



Arriba y siguiente: Procesos en el estudio de Estella. 2006.

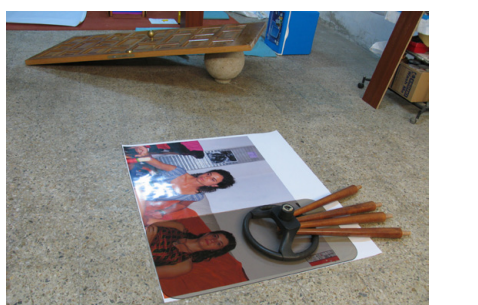



Arriba: *Mariposa*. 470 cm x 270 cm. Impresiones en papel plástificadas con iron-fix. 2014. Colgado en la carpa de Getxoarte 2014, dentro del Programa Curatorial de la edición. Trabajo realizado con restos y trabajos de 2005-2007.

BLOQUE II

Plegu

14 pinturas
Acrílico (reverso) y óleo
(anverso) sobre tela.
Varias medidas.
2008-2009





Arriba y siguiente: *Origin*. Acrílico y óleo sobre lienzo. 125 cm. x 156 cm. 2008.

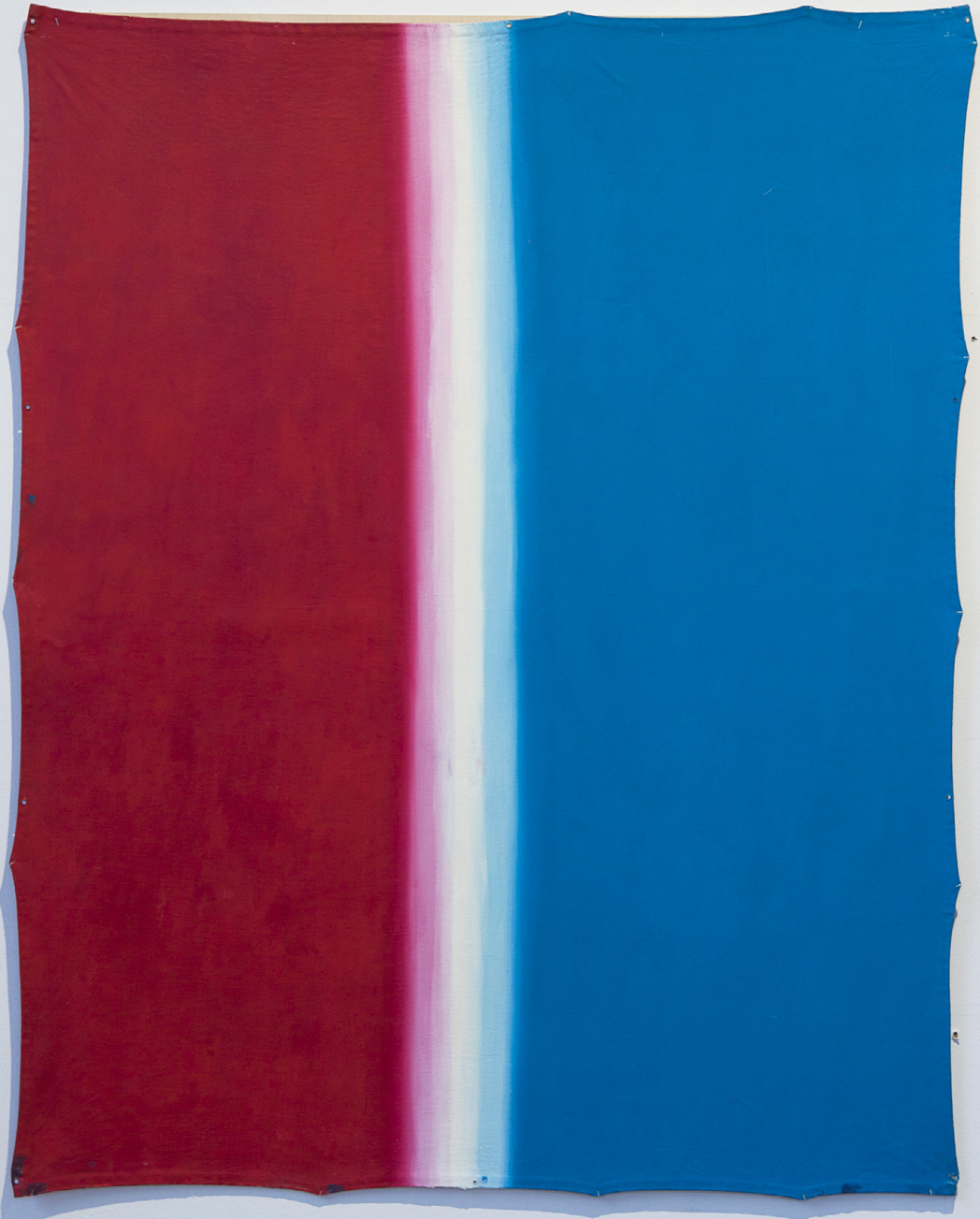

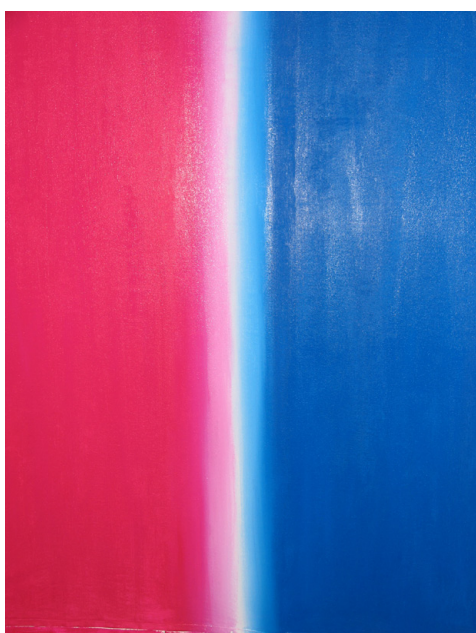

De arriba abajo, de izquierda a derecha:

The Meeting or Have a Nice Day, Mr Hockney (1981-83) de Peter Blake.
La rencontre, ou "Bonjour Monsieur Courbet" (1854) de Gustave Courbet.

Dos fotos de la tela no recuperada.
Un detalle de *Origin*.
1ª fase: *Rosas azules*.

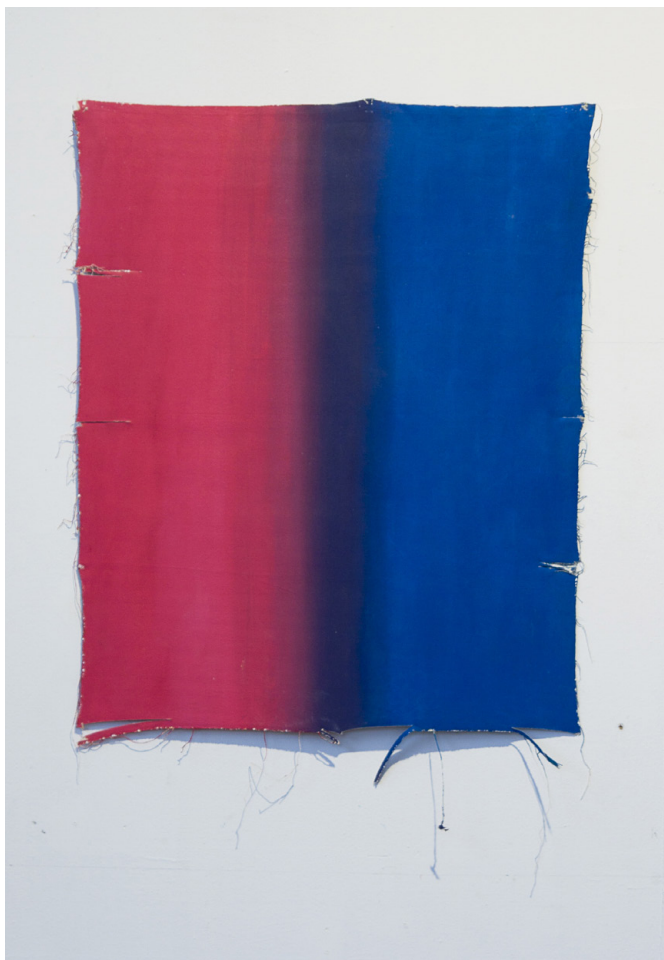

Arriba: *Rosa-azul I*. Acrílico y óleo sobre lienzo. 88 cm. x 100 cm. 2008.
Abajo: *Rosa-azul II*. Acrílico y óleo sobre lienzo. 86 cm. x 100 cm. 2008.

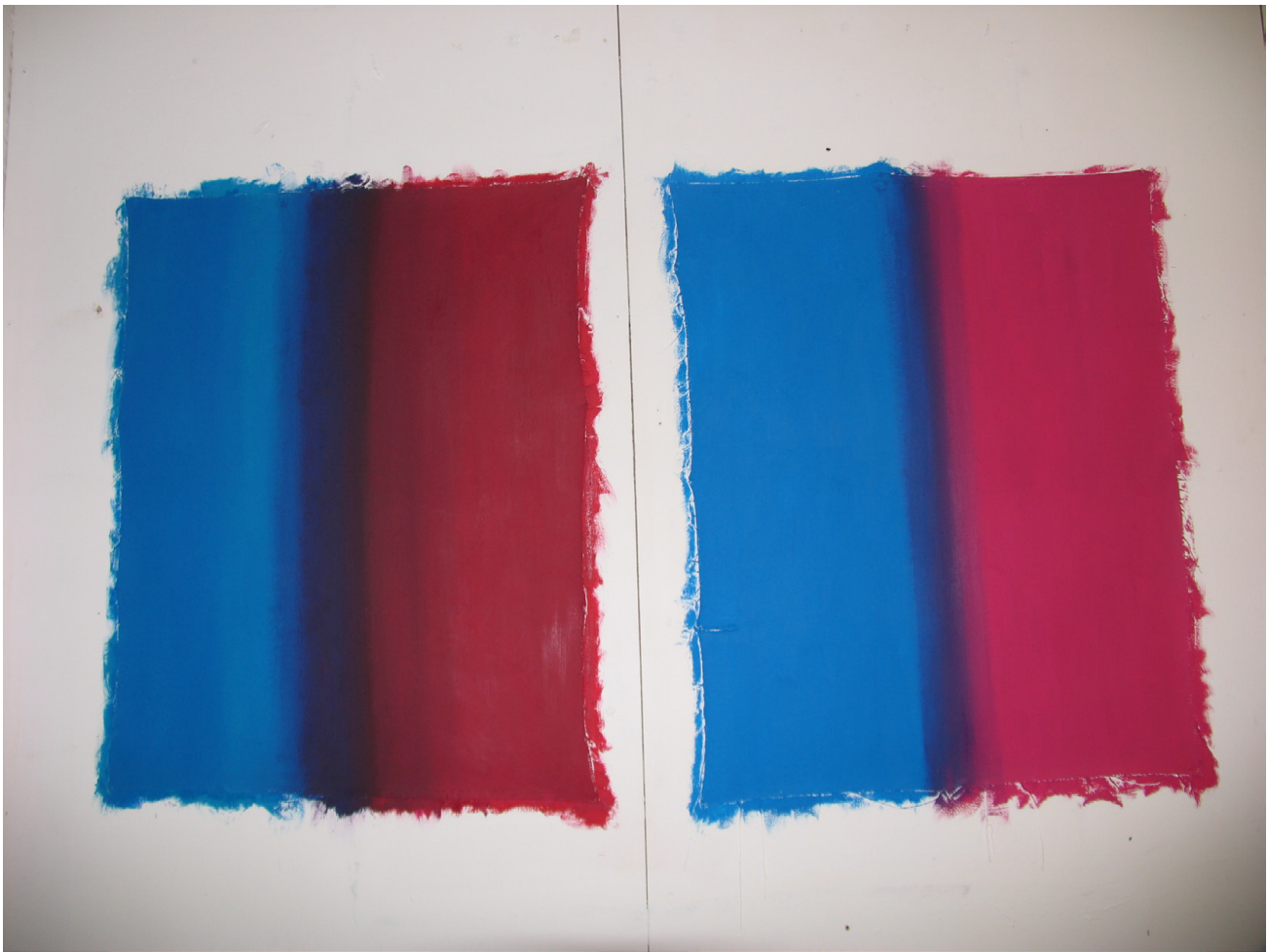

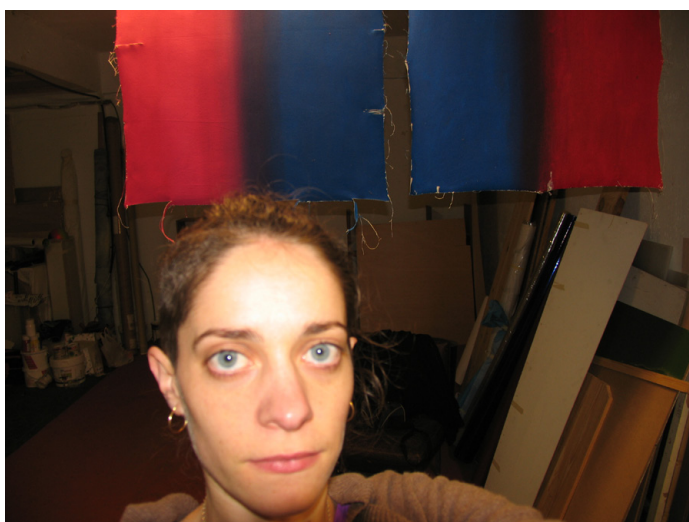
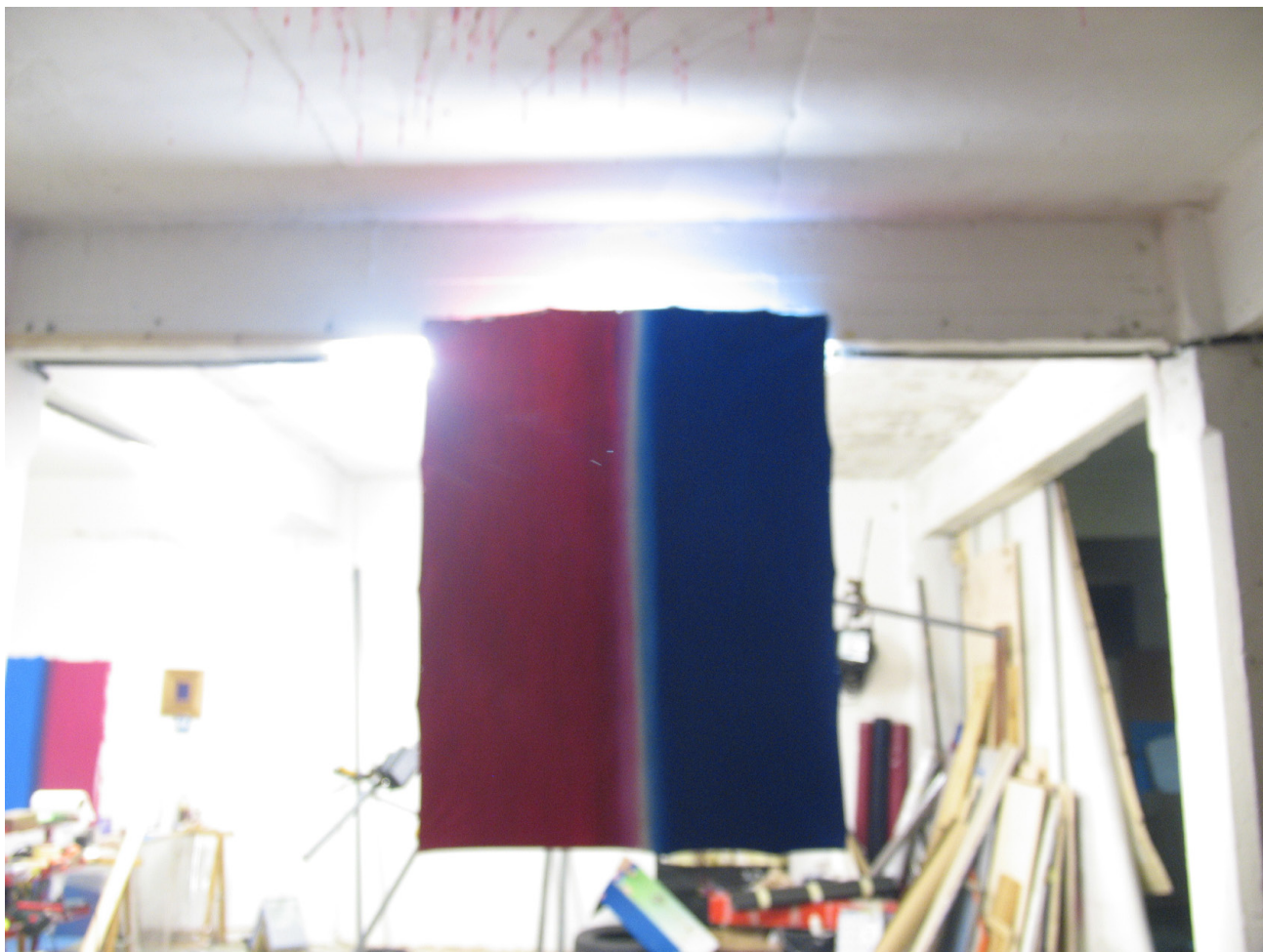

Anterior y arriba: proceso de *Rosas azules*, en el estudio de Cortes.

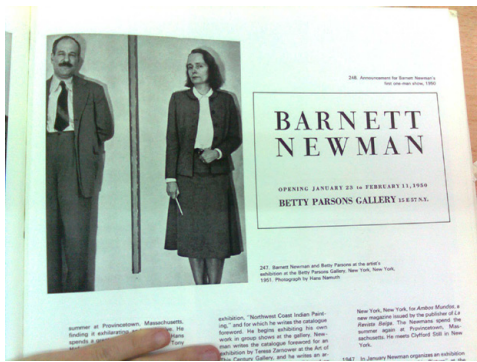
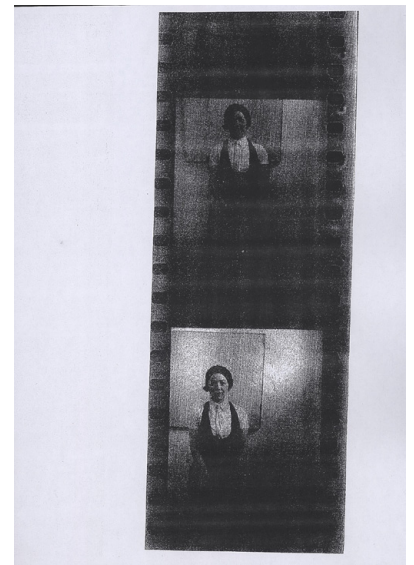
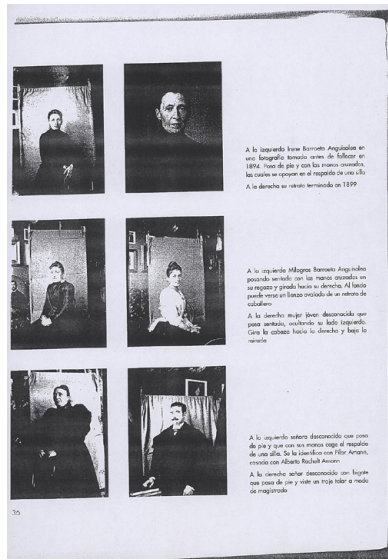
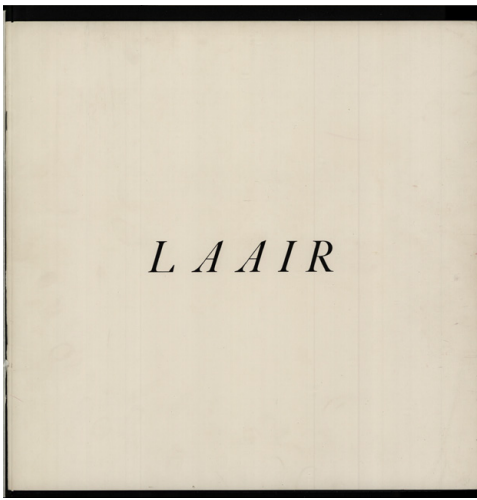

Los cielos de Bruce Nauman, los "zips" de Barnett Newman, los curtidores de Marrakech, Claude Cahun, personas delante de una tela, los y las artistas rusas de las vanguardias. Sus encuentros.

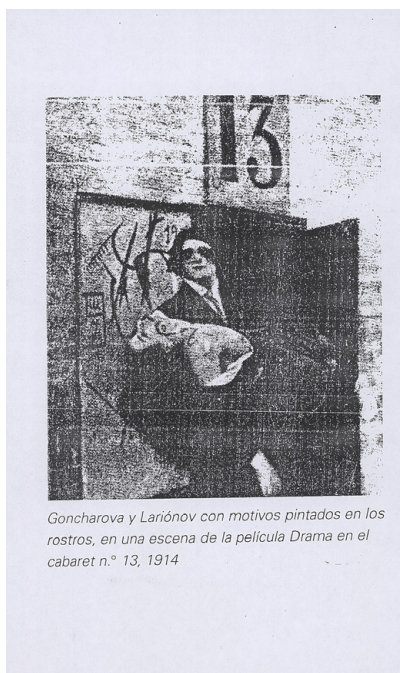



Arriba: *Absence*. Óleo sobre tela sintética. 153 cm. x 215 cm. 2009. Reverso.



Arriba: Anverso de *Absence*.

A la derecha: El retrato de Mao en Pekín.
Abajo: Proceso de *Absence* antes de meter las manos.
2ª fase: *Rojo Catedral*.



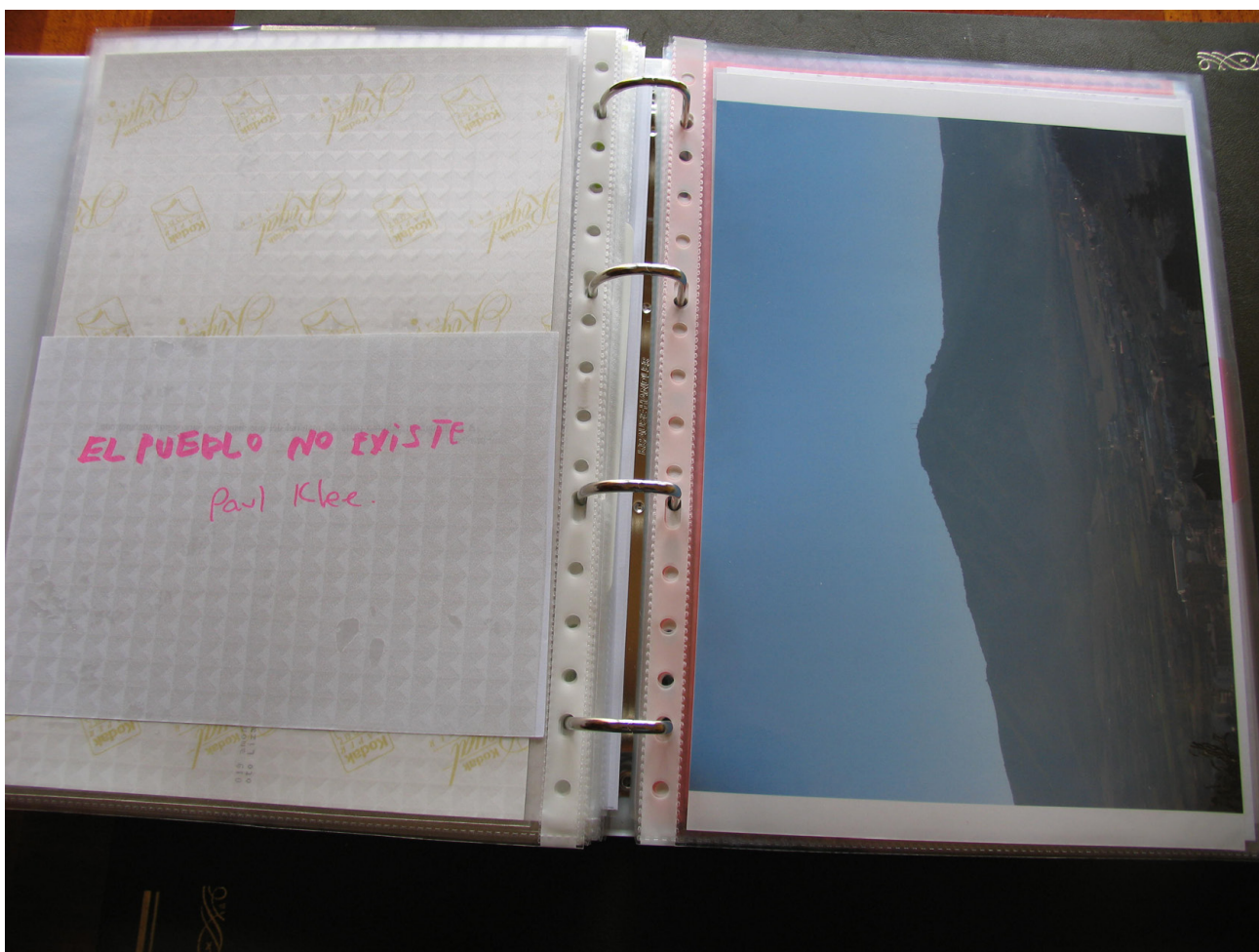



Anterior (arriba): *El pueblo no existe*. Óleo sobre loneta. 430 cm x 210 cm. 2007.

Anterior (abajo): Imagen de archivador propio. 2006.

Arriba (izquierda): *Mesedes egin (Por favor haslo)* y detalle de este. Óleo sobre madera. 120 cm x 250 cm. 2005.

Arriba (derecha): *Nik ere nahi dut bat* y detalle de este. Óleo sobre madera. 120 cm x 200 cm. 2005.

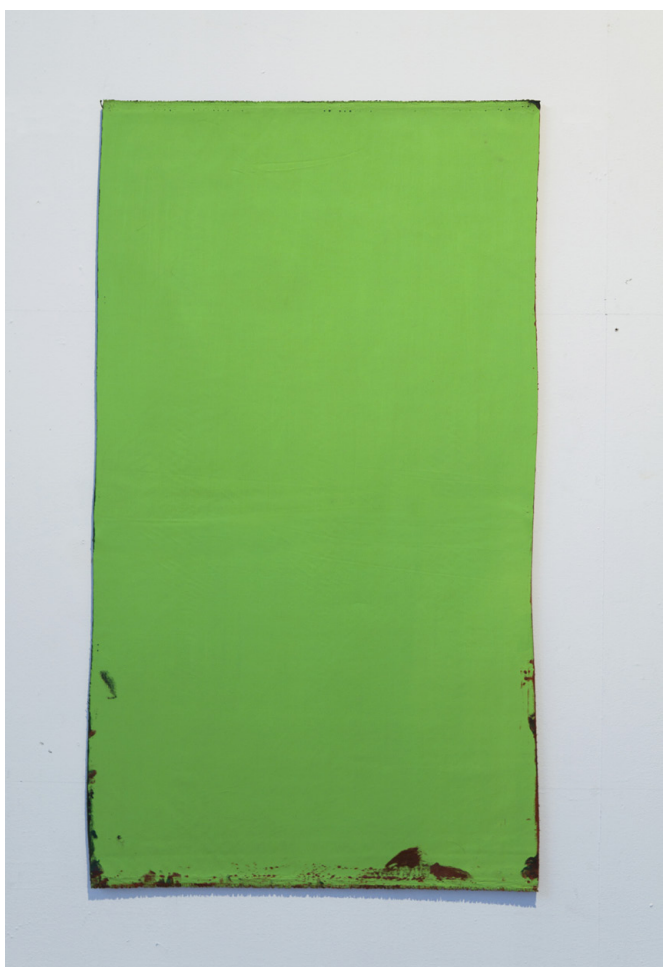
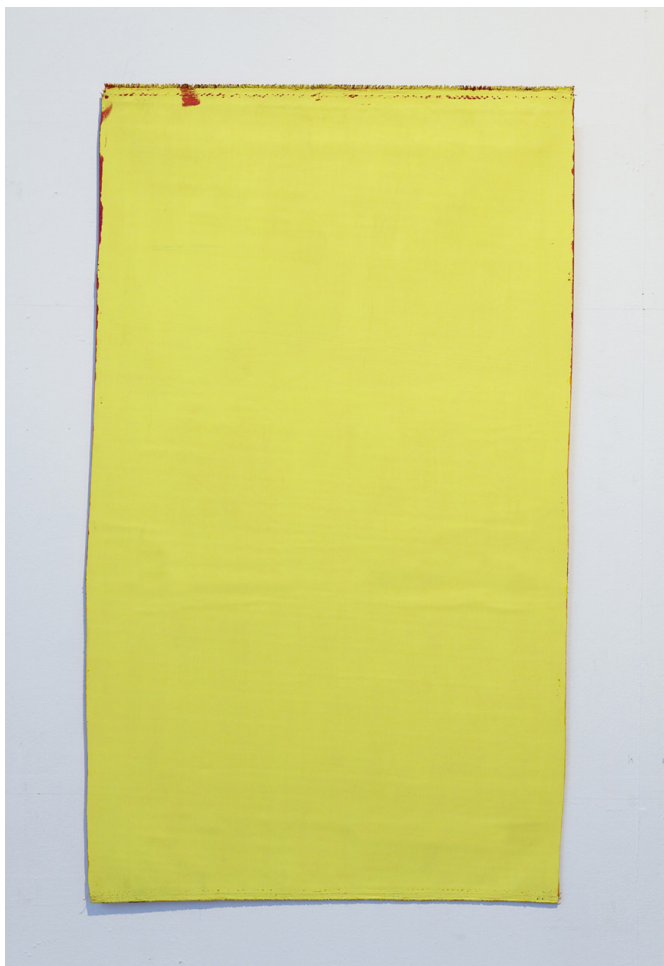

Arriba: *Amarillo sol*. Acrílico y óleo sobre lienzo. 89 cm. x 153 cm. 2009.

Abajo: *Verde esmeralda*. Acrílico y óleo sobre lienzo. 84 cm. x 153 cm. 2009.

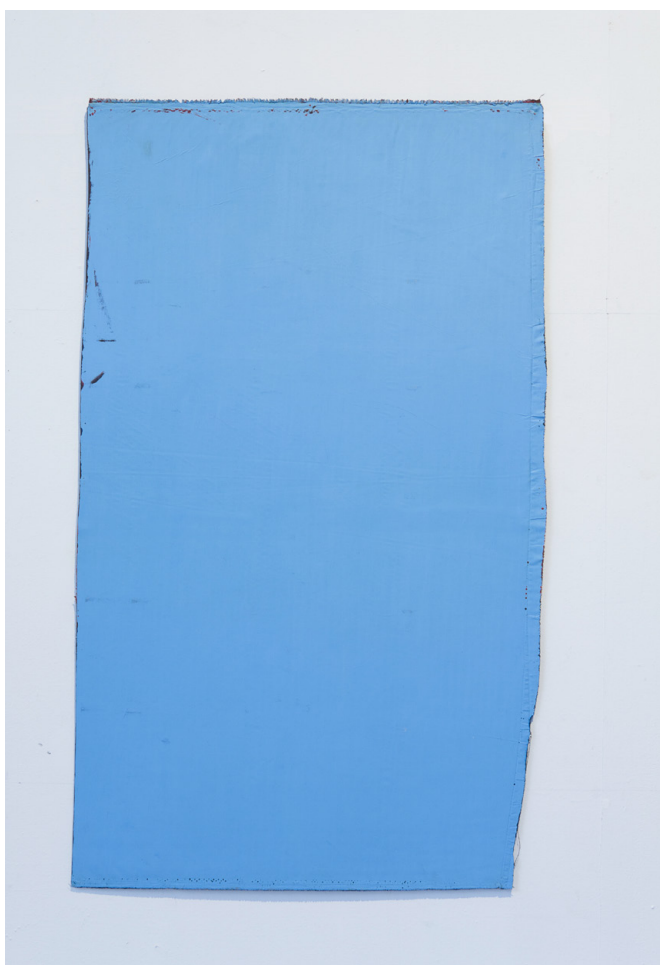

Arriba: *Dura rosa de madera*. Acrílico y óleo sobre lienzo. 89 cm. x 153 cm. 2009.
Abajo: *Azul azulona*. Acrílico y óleo sobre lienzo. 85 cm. x 153 cm. 2009.

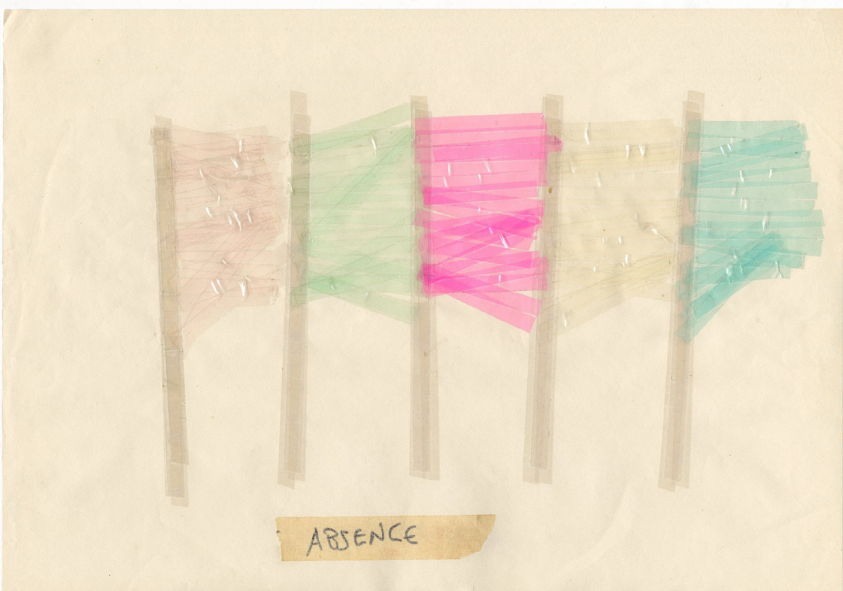
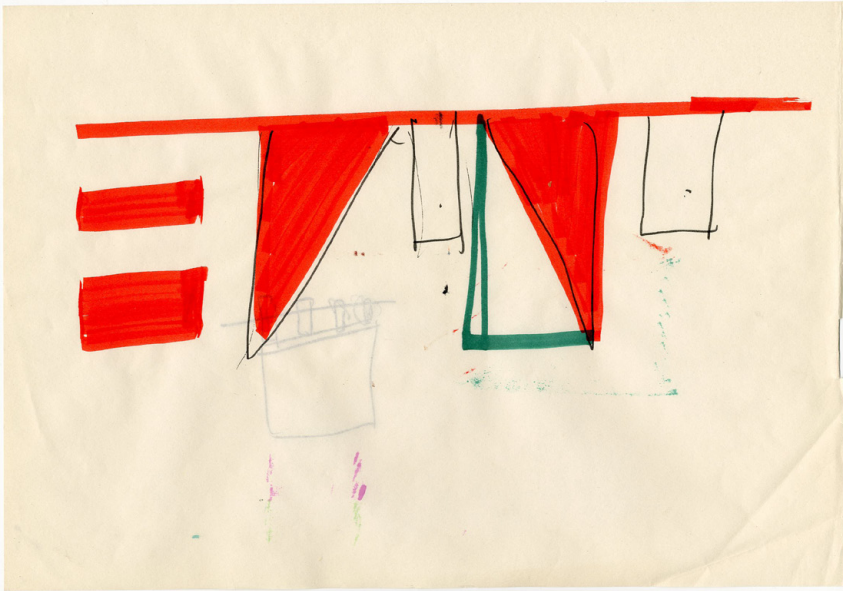

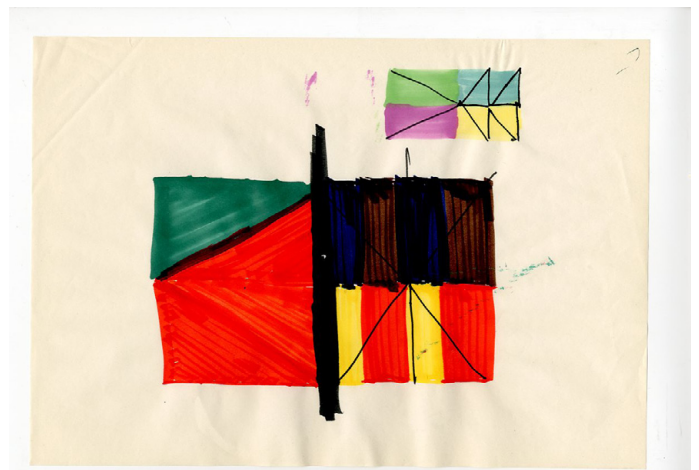
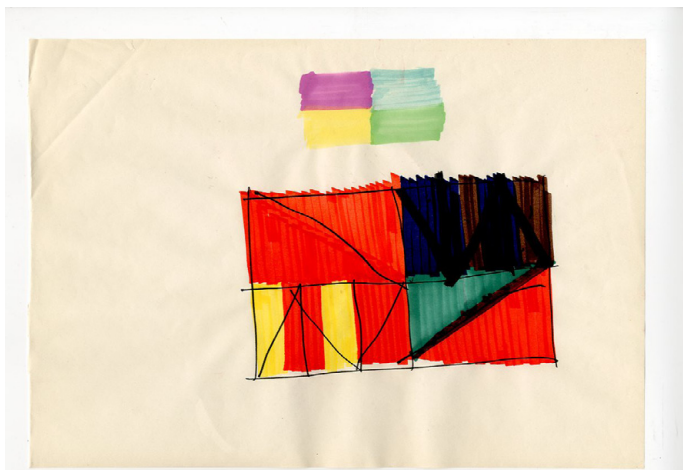
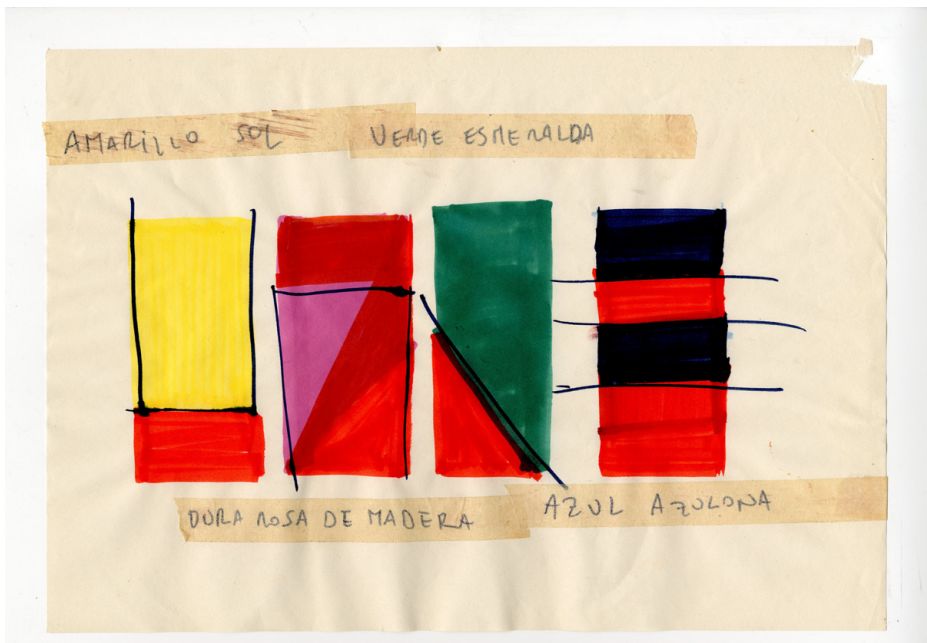

Arriba y anterior: Dibujos *Rojo Catedral*. Rotulador, bolígrafo y cinta adhesiva sobre papel. 27 cm. x 39 cm. c.u. 2009.

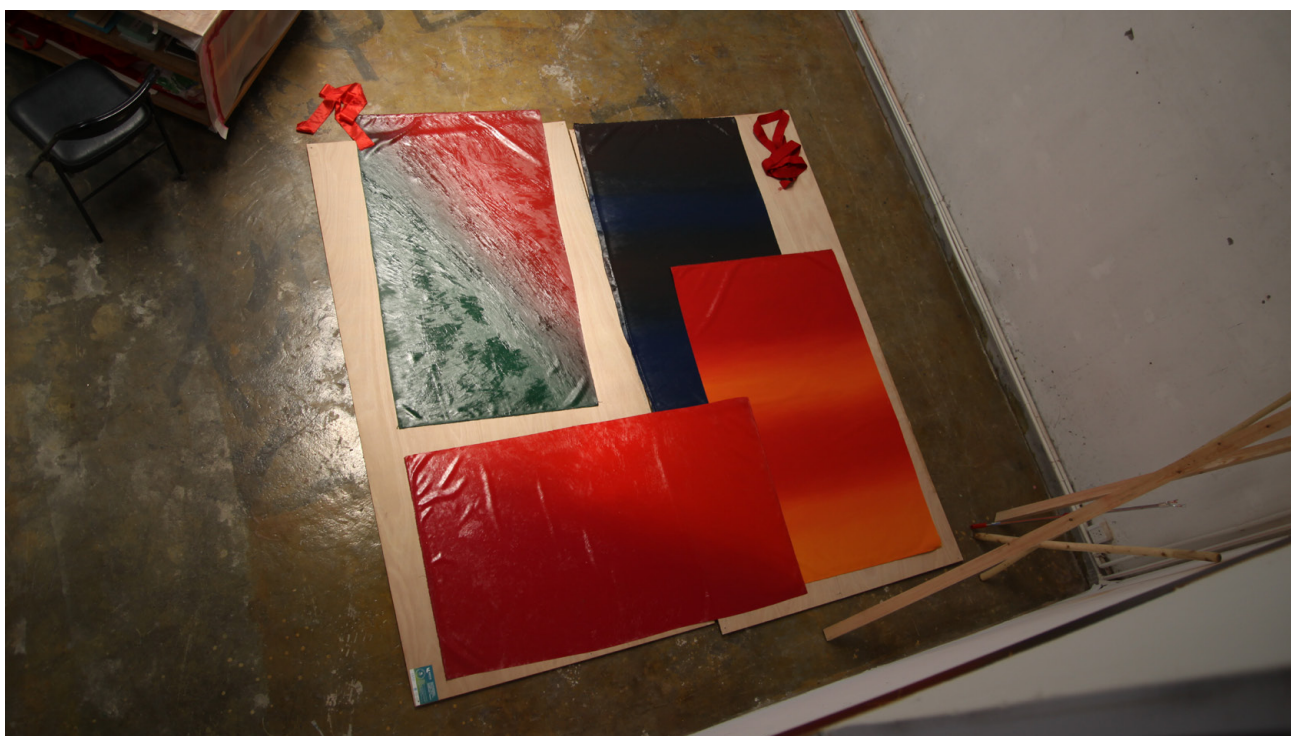

Arriba: Las banderas de Pekín.

Abajo y siguiente: Proceso de *Rojo Catedral*.



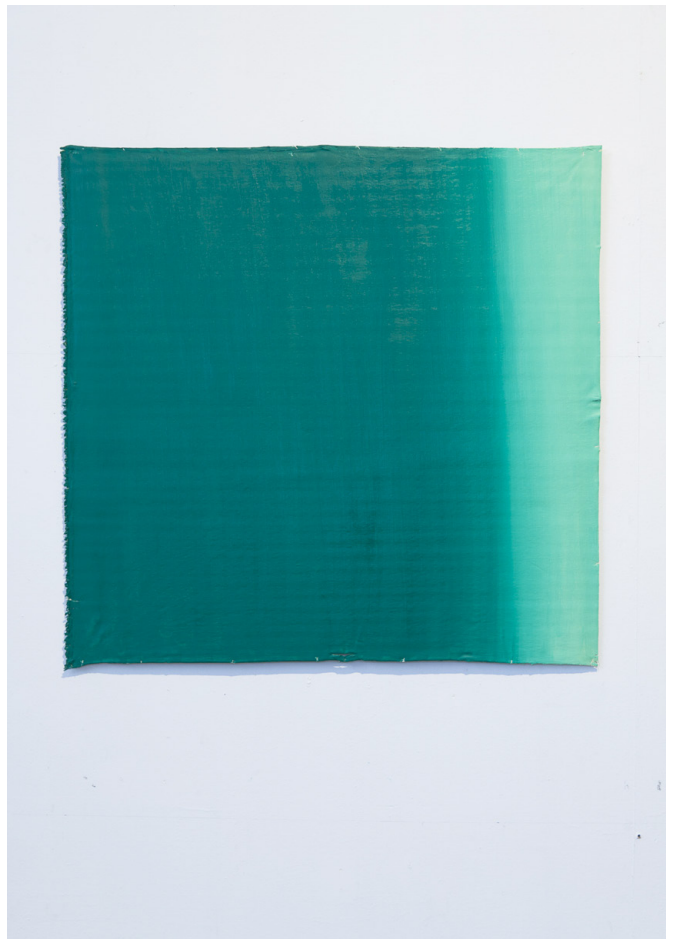



Anterior (arriba): *Green*. Acrílico y óleo sobre lienzo. 106 cm. x 106 cm. 2009.
Anterior (abajo): *Yellow*. Acrílico y óleo sobre lienzo. 106 cm. x 106 cm. 2009.
Arriba: *Red*. Acrílico y óleo sobre lienzo. 106 cm. x 106 cm. 2009.



Arriba: Proceso de *Green Yellow Red*. En el estudio de Cortes. 3ª fase: *Volunteer*.



Arriba: *Jelly fish*. Acrílico y óleo sobre loneta. 220 cm. x 150 cm. 2009.
Reverso en la exposición *Esta puerta pide clavo*, en Gante (2012).



Arriba: *Jelly fish*. Acrílico y óleo sobre loneta. 220 cm. x 150 cm. 2009.
Anverso en la exposición *Plegu*, en MLDJ Bilbao (2011).

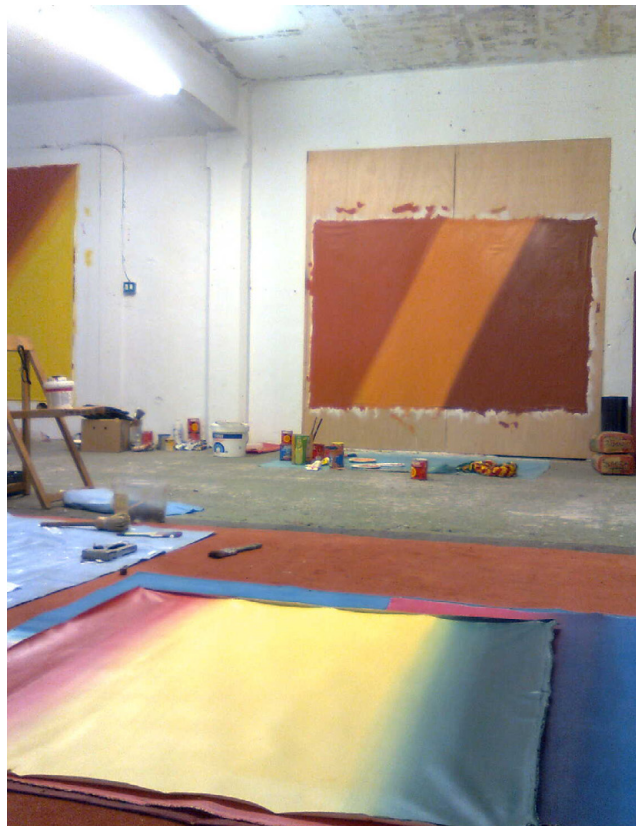

Arriba: *Jelly fish* en el estudio de Cortes.



Arriba y siguiente: *Toda la cerámica*. Acrílico y óleo sobre lienzo. 106 cm. x144 cm. 2009.



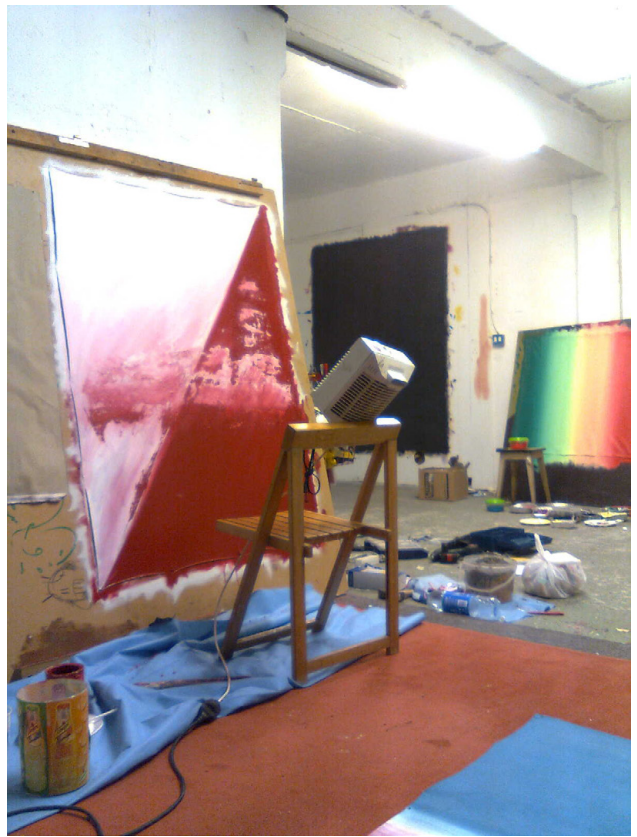

Arriba y siguiente: Proceso de *Toda la cerámica*.

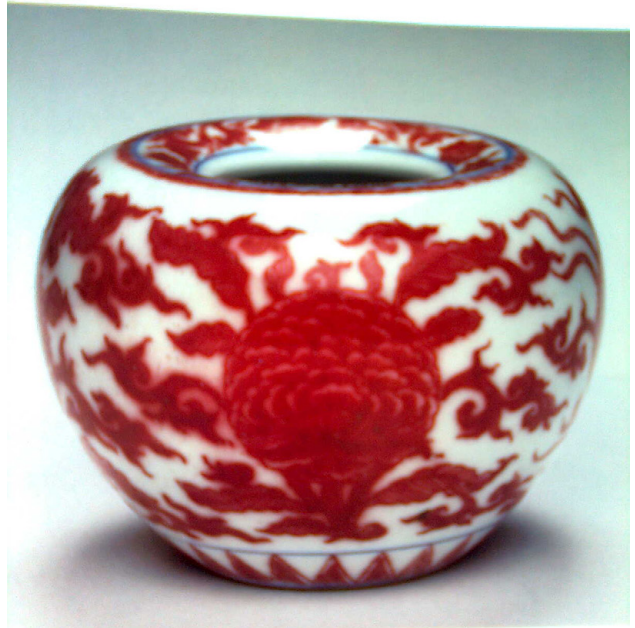

575

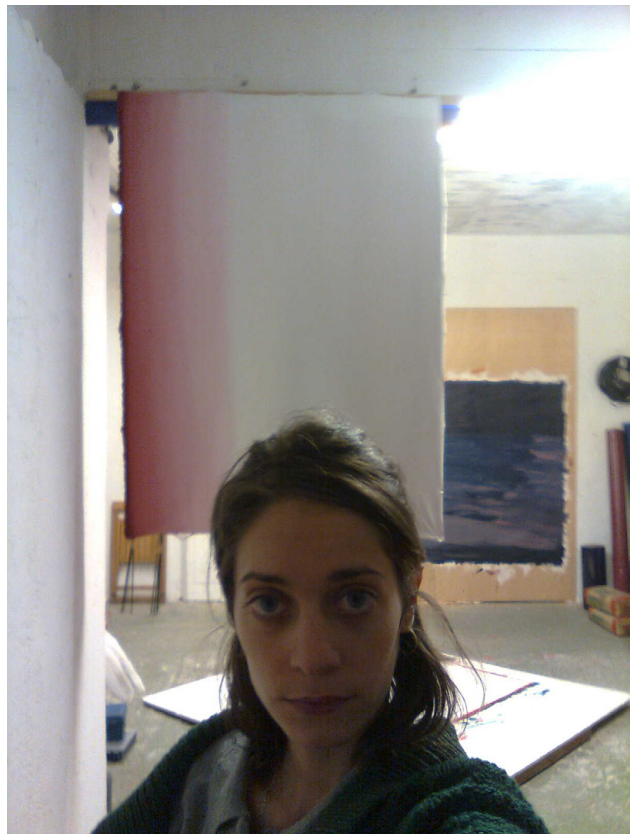



Arriba y siguiente: *Edonor edo ni*. Acrílico y óleo sobre loneta. 170 cm. x 210 cm. 2009.
Reverso en la exposición *Esta puerta pide clavo*, en Gante (2012).



Arriba: *Edonor edo ni*. Anverso en la exposición *Plegu*, en MLDJ Bilbao (2011).



Arriba y siguiente: Proceso de *Edonor edo ni*.

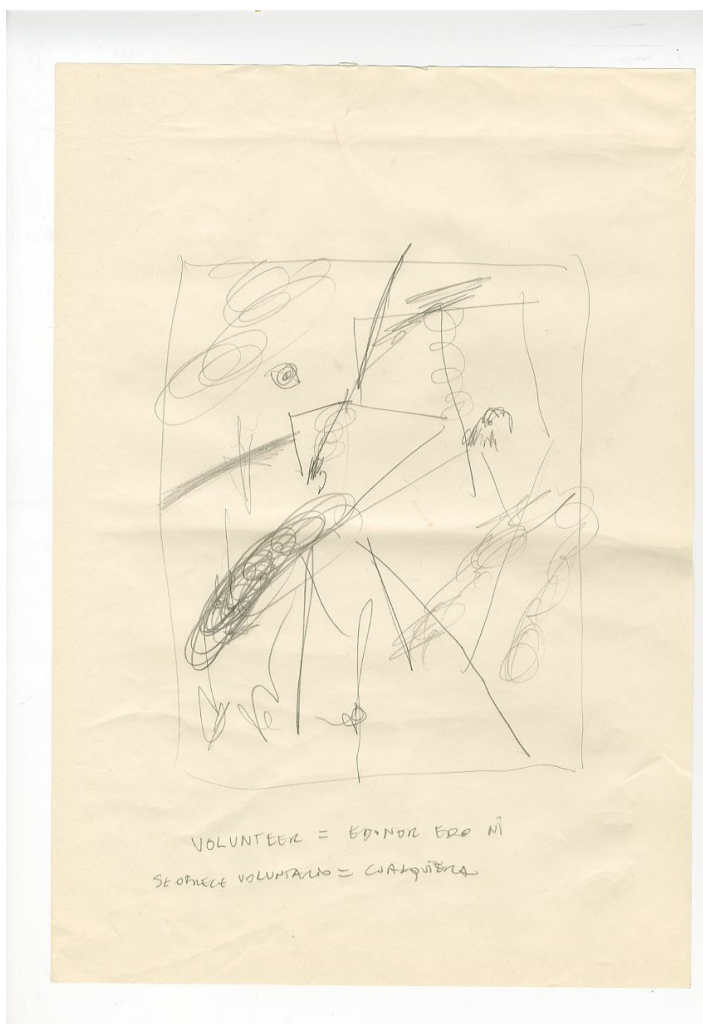

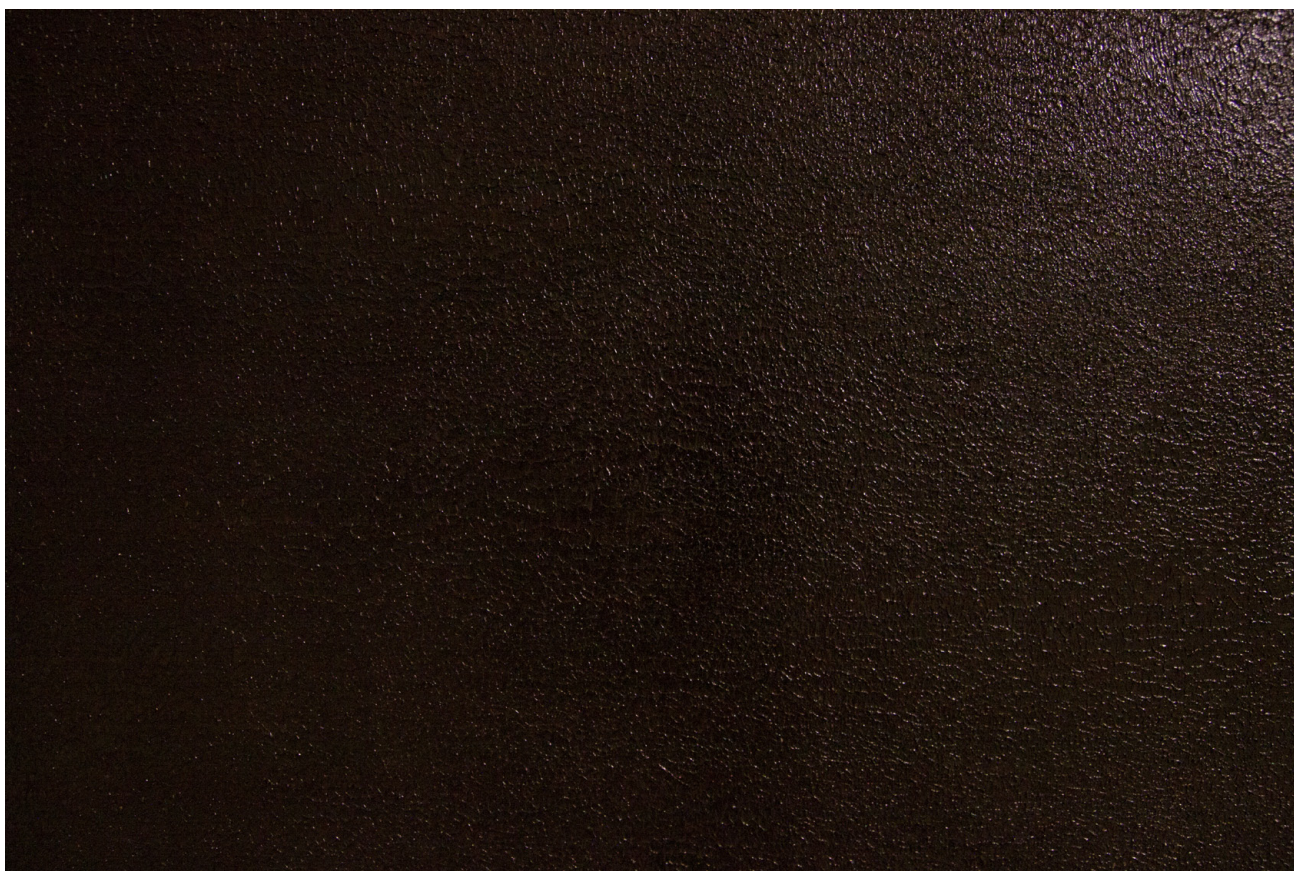
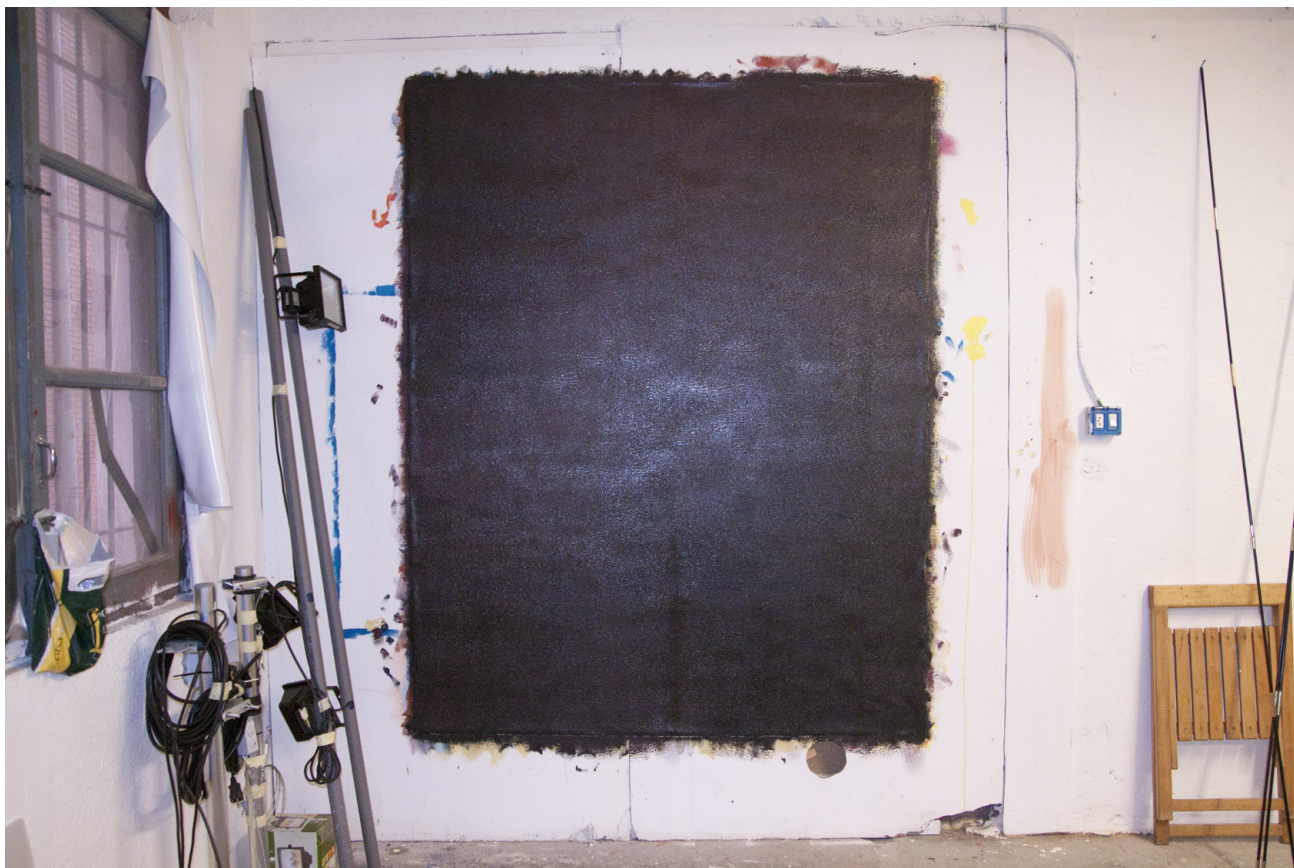

Arriba: *Edonor edo ni* y detalle de este.

Siguiente (arriba): Exposición *Red Heart Rojo Catedral* realizada tras la residencia en Pekín.

Siguiente (abajo): *Rojo Catedral* (Nanhaier, Duxia, Sugar). Impresión Lambda. 40 cm. x 60 cm. c.u. 2009.



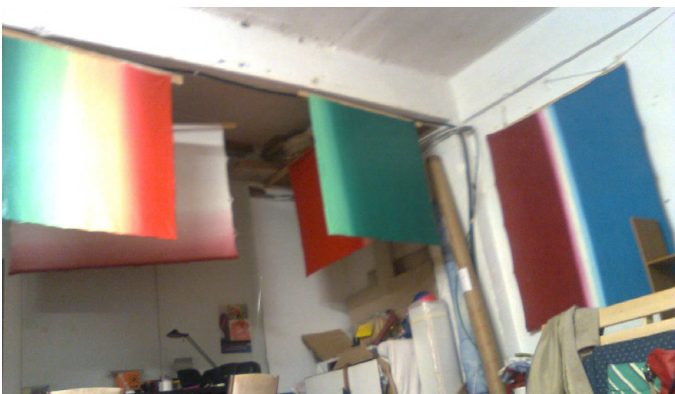
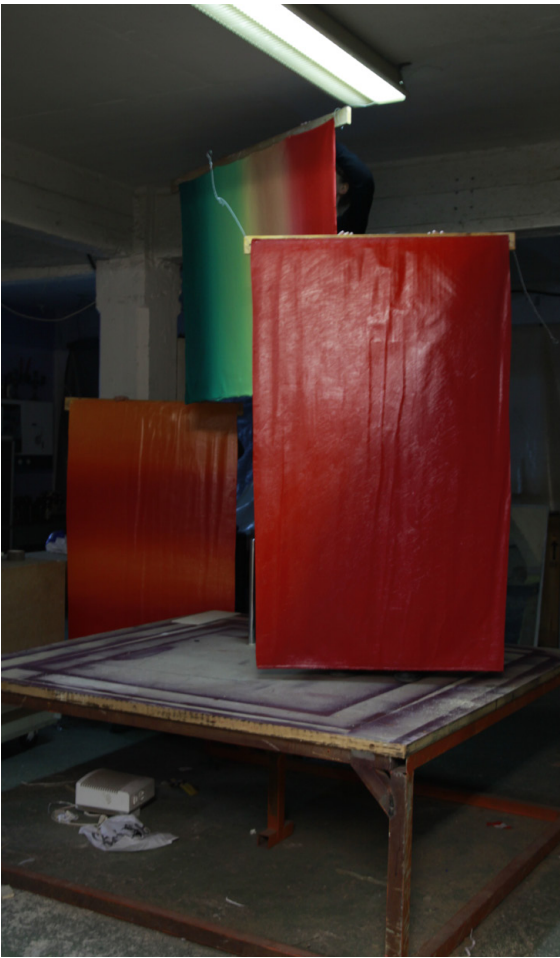

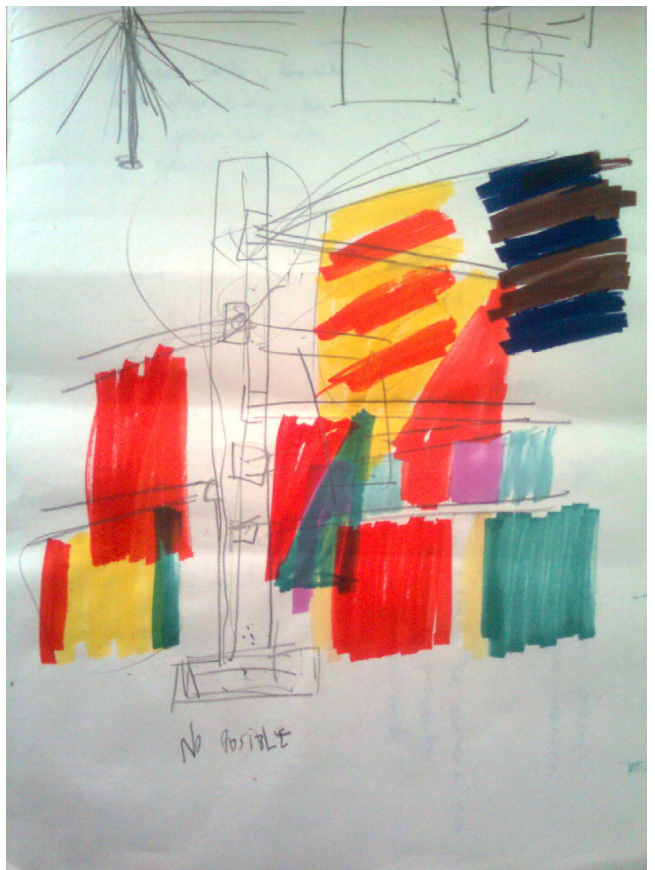



Anteriores: Procesos en el estudio de Bilbao. 2009.

Arriba y siguientes: Instalación de las pinturas en *Plegu*. MLDJ. Bilbao, 2011.









Arriba y siguiente: Instalación de *Edonor edo ni*, *Absence*, *Origin* y *Jelly Fish* en la exposición *Esta puerta pide clavo*, en Tatjana Pieters Gallery, Gante. 2012. Fotografías de Kristien Daem.



Navarra Mediterránea

Plegado de seis DinA3.
12 páginas.
2011

NAVARRA
MEDITERRÁNEA

- NARANJOS

- CIPRESES

Y

- OLIVOS

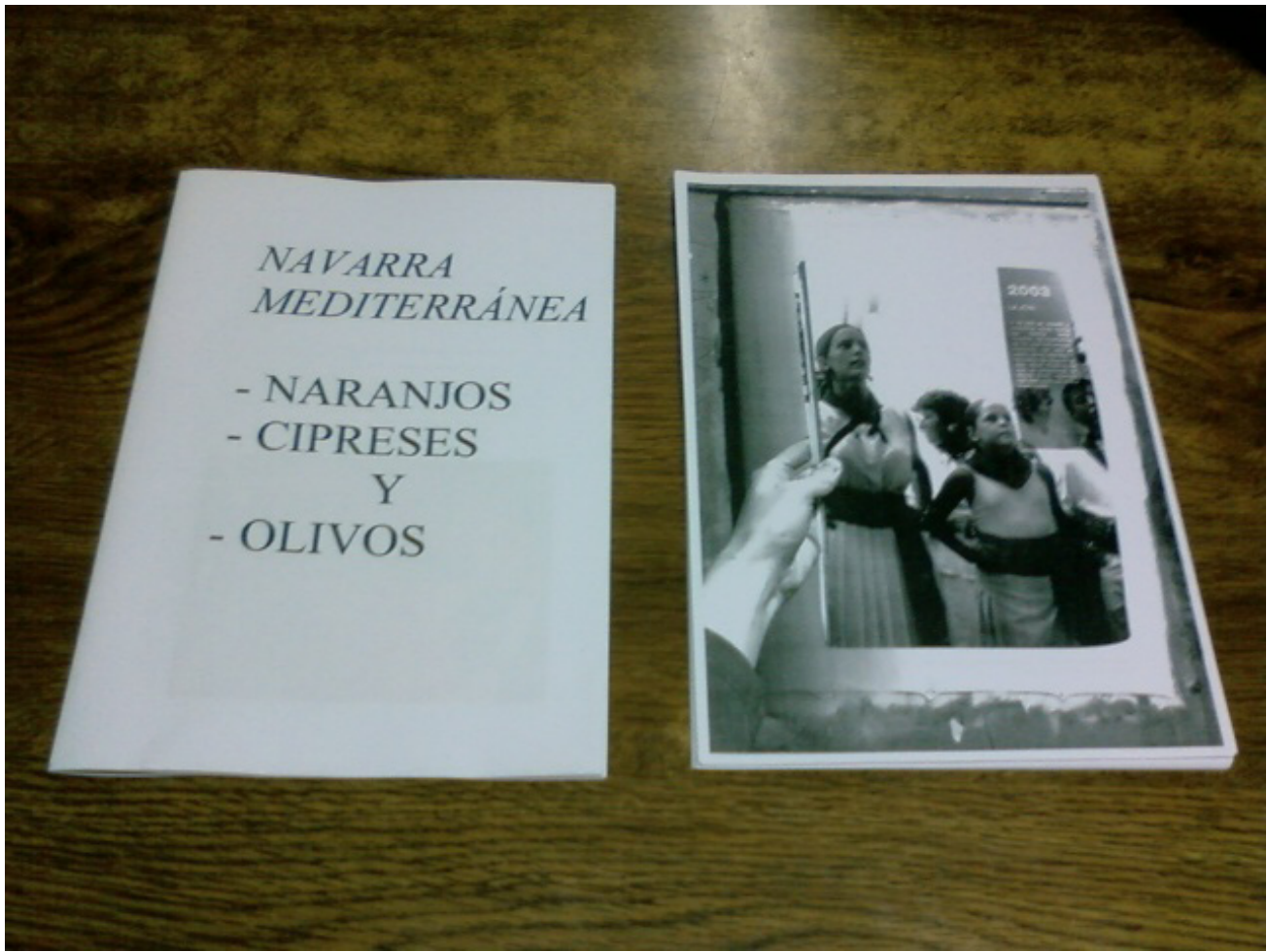

Arriba: Primera impresión del libretto. 2011.

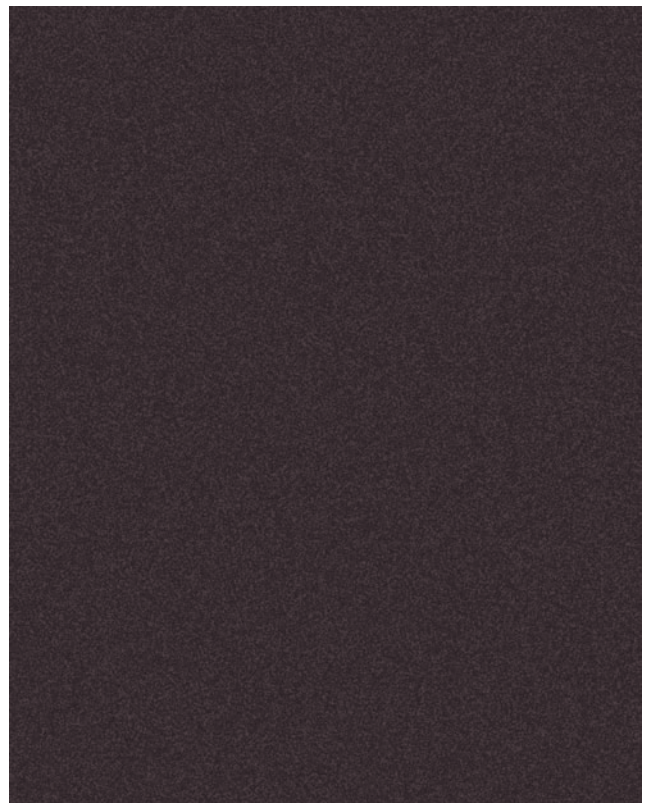

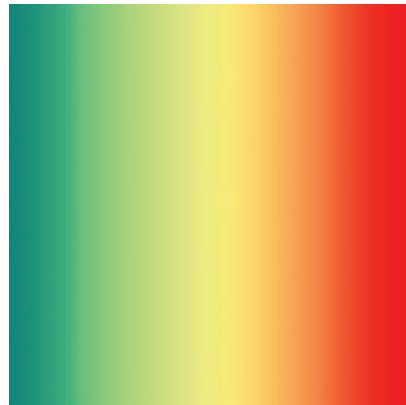
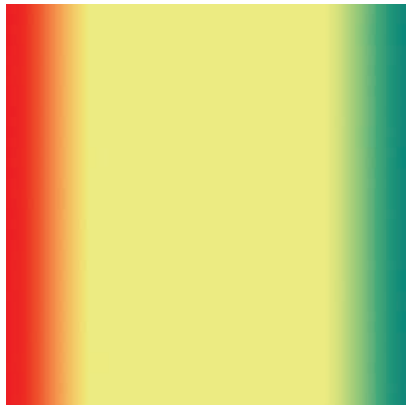

VOLUNTEER

1. AMARILLO-NARANJA
2. VERDE AMARILLO ROJO
3. MAR NOCHE

1. Les ha pegado el SOL. GRIS PEKÍN. Que a la vez apaga y enciende los colores. Como mezclados con nata. Son lo mismo.
2. A estos también les pega el sol, sobre todo recae en el amarillo que no tiene tanto que ver con ambos verde y rojo, que son como de rgb. Casi podrían estar plastificados. Todos en uno.

NO SON BANDERAS

SON TAPAU.

1. Es como van vestidas las que controlan el tráfico de autobuses. Son colores mates. Con blanco y negro. Apagados.
2. Como el rasta: rojo y verde oscuro. Estos más brillantes. El amarillo es fosfo. Y todas gastadas por el sol. Así.
3. JELLY FISH. Gris opaco es todo uno. Sólo lo podría conseguir en pintura. No lo puedo sacar en foto/vídeo. No borrarse del recuerdo. La montaña de Cézanne.

Es un gris pardo, siempre sorprendente. Plateado. Denso. El horizonte es recto pero casi difuso. Es una masa de luz tenue. El blanco de la espuma no brilla pero se ve claramente. No parpadea. Sí lo hacen otros brillos. Es gris azulado azul océano? Turquesa y grises pardos verdes. Es barro limpio en el que no importa rebozarse. Los búfalos lo hacen en aguas turbias y brillan como un bañador mojado. De los olímpicos.

Pekín nunca es decadente.

LANGKAWI

Verdes que pueden estar surcados. Tener agujeros. Son transparentes u opacos.

Siempre intensos.

Nunca transparentes del todo. Eso solo los animales de la costa/ del mar/ del océano/ del agua.

De las transparencias.

De lo transparente.

Lo más transparente que es el mar. Que no el azul del cielo.

O el aire. Lo es en general. No en Pekín. Aquí es gris blanquecino.

No hay muchas flores.

Otra vez los colores los llevan las mujeres.

Nice colour:

BLACK

WHITE

COCO

EAGLE

SER FRESCO

Y cómo puede la gente entender tan poco de lo que yo entiendo y yo entender tan poco de lo que otros entienden?

¿Esto es algo inagotable?

¿Cuántas frases se pueden escribir en negro sobre una camiseta blanca?

Eso lo conozco de la escultura griega.

Cómo puede ser. Cómo se explica seis paradas antes: un señor una mujer un hombre y otro dos niños y otra mujer. Y saben qué van a hacer, a dónde van. Qué pasa en Tianamen y qué es lo que hace a uno de pueblo.

nace

Sólo con verlos en el andén se sabe. Por cómo se mueven y hablan. Gesticulan. Sobre todo la mujer. Y el señor. Hablar de familias es también difícil. Pero una no para hasta querer saberlo todo sobre ellos sus relaciones y su manera de relacionarse.

El señor tenía la sonrisa incrustada pero no bruscamente ni incrustada, sino la tenía puesta. Y sus ojos. La emoción a flor de piel.

La mujer también y los niños y todos. Pero de otra manera. Con más picardía ella. Con libertad y timidez los niños. Y con tranquilidad los hombres. La otra mujer con amor.

Sabemos a dónde van. A qué van. Quizá no vuelvan a ir.

Y estar tan cansada que hasta el marrón dorado naranja de la piel podría suponer sobrepeso. Y participar del acontecimiento. L'événement.

Cómo explicar el saberlo y que se bajen donde esperas. Y las medias calcetines. Y cómo se explican los tacones y los adornos. No se puede repetir----- No es otra nuestra época pasada. Es una cosa actual o yo la puedo volver actual.

Se sabe. Se sabe. Se sabe.

En una plaza tan grande aún no cabe tanta gente, sólo si son de su tamaño. Puedes llorar de la emoción. Ser elegante puede ser igual.

Me falta decir cómo son esos gestos pues qué es lo que realmente pasa. Por qué es importante y emociona.

Emociona porque es algo serio y amable alegre digno de esperanza. Digno no de chulería, sino de frescura de saber estar. No puedo más que sonreír con él. Y enamorarme de esa mujer. Coleta, ese flequillo que son pelos que escapan por los lados que les pasa a las chinas. Camiseta y sujetador que levanta. Vaqueros cortos, ajustados no al guante. Calcetín media bajitos y tacones. Una morrera o mal de boca. Y a estos, que no hace falta explicarles nada.

Lo saben. Saben lo que hace falta.

Mujer vinagres pero amor y el niño se le abraza y le muerde la tripa como un mono sujeto a su madre, hasta cuando anda. La madre le estira de la oreja. Y los niños que miran con sus ojos achinados cuando les sacan por un lado medio escondidos, son más escondidos. Y la madre agarra al niño como el padre con sus manos chinas. Y con amor.

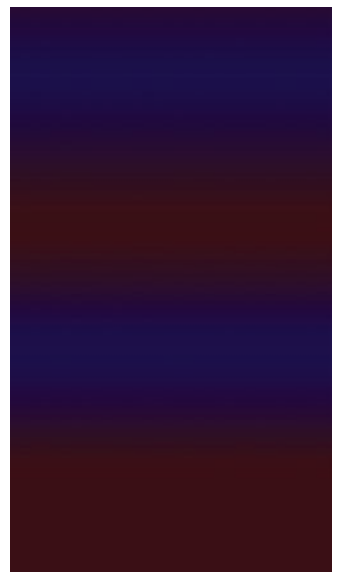
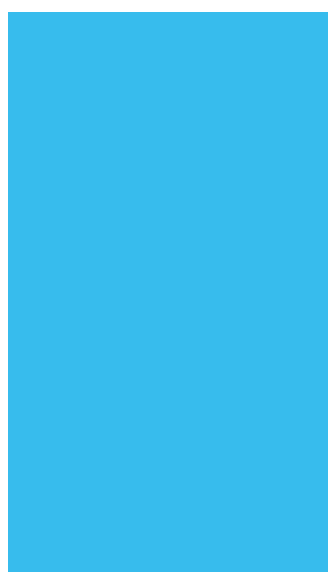
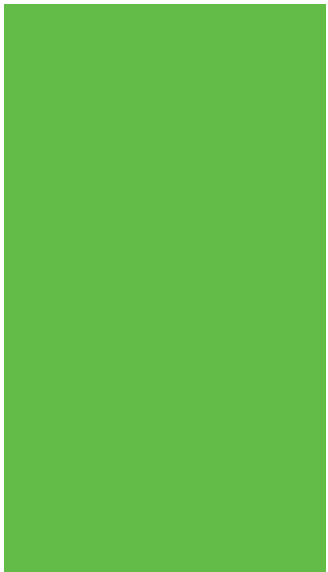
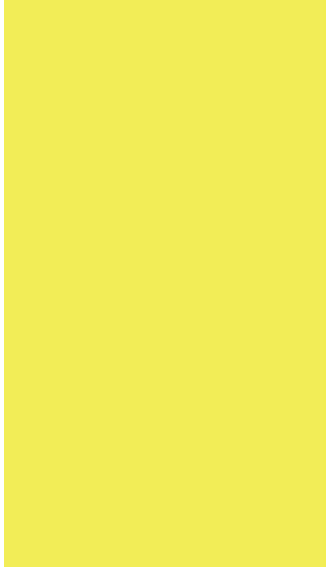

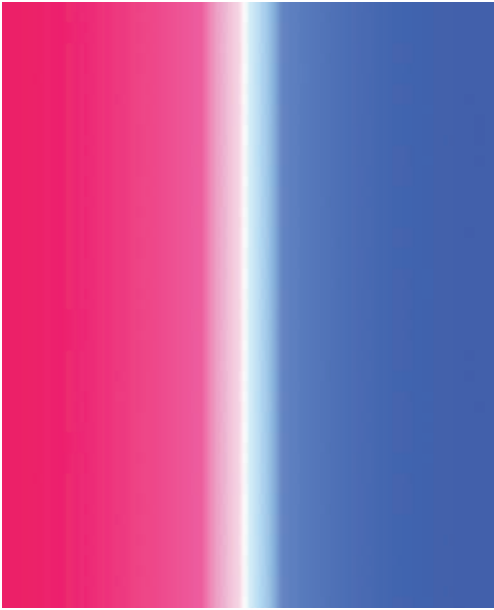

Ay la chica que se como el bollo en el avión.

La otra mujer con vestido de gala a la manera china como siempre.
La madre es una niña mala. El padre era padre. Y el otro marido.
Yo FLIPO. No sé si hace falta contarlo. Si realmente paso lo que me pasó.
Si esto es nostalgia de algo que solo ocurre fuera, que no es puro exotismo es de
países con vida amorosa y alegre. Pero no quiero que solo pase fuera a modo de
nostalgia. No quiero nostalgia, quiero poder vivirlo y no echarlo de menos teniéndolo.
Y disfrutar cada vez con lo mismo de lo humano que es.
Estoy un poco harta de usar siempre las mismas palabras.
Hay más claves seguro.

Busco algo sin complicaciones. J aja ja. Limpio. Y quiénes más guarros que los
chinos. Ja j aja. No. Ellos son la limpieza terrenal.
Si hablamos de fotografiar tomando retratos, siempre resulta más fácil con la
población china. La pose y el gesto. Habría que diferenciarlos. Profundidad y plenitud
al unísono. Definición y fondos.
Digamos que los chinos no necesitan tanto fondos. Se separan solos.

Alguien bello, bonito
debe dejar esperar
al próximo día
Y seguir igual
no
más
que es lo mismo
que
BELLO
BONITO

GUAPO.

Ha aparecido un paisaje
una marina
-entre colores-
Falta algo.
Lo que falta es la materia que haga físico y presente las pieles de animal.

Voy a hacer lo que me dé la gana.

QUE TENGA COLOR Y QUE SEA PROFUNDO (MI AMOR)

Hay 2 posiciones en las que funcionan las pieles:

- 1) Pegadas al soporte donde han sido pintadas (justo después). Las manchas como flores recuerdan a su trasero
pasado

TAMAÑO REAL, DIMENSIÓN DE MATERIALES ESPACIO FONDO.

- 2) Como la piel tersa que son. Colgarlas como algo que sustituya a una pita gordísima! CONSEGUIR UN ESPACIO **GORDO** LLENO DE DIRECCIONES Y PLANOS.
COSAS_VÍDEO_ACCIÓN

AMBAS no tienen una solución para los DEMÁS. Lo veo yo lo he visto.

Opciones de resolución:

- 1) Fotografías o presentarlo tal cual?
- 2) Aún no lo sé.

Como un anuncio de publicidad de ropa atractivo y cautivador.
Querer formar parte del mundo.

VOLUNTEER = EDONOR EDO NI
SE OFRECE VOLUNTARIO = CUALQUIERA

TODA LA CERAMICA

Va a ser el cuadro rojo y blanco.

Todos los sanfermines
Ningún sanfermin

es

sale ROSA. Son independientes.

El athletic moriría por el rosa de Pantani. Dos colores. Rojo blanco de montaña.
Mallot de montaña. Mallot.

Toda la cerámica
Y San Fermín
Y el Athletic
Y muchas más banderas

Blanco + rojo es igual rosa. Pero no. Aquí no. No rosa= blanco + rojo.

Les voy a dar a todos en la cara. Hay que conseguir que no quede OTRA.
(Publicidad).

QUIETUD_ FOTO

_ PINTURA

LA IMAGEN EN LA PINTURA ESTÁ INMÓVIL

Ha quedado un fondo gris.

El cuadro negro? Ambos son felpudos o alfombras. Es mate. No rebota. Devuelve todo a la persona que está delante. Algo redondo, continente de luz pero que no sale para afuera. Una luz encendida. Contenida en un tarro que no sea de cristal para que no brille. VOLUNTEER. Y cuánto viaje en balde nunca. Y CUÁNTO VIAJE EN BALDE NUNCA.

ROSA-AZUL

At first.

Origin.

ABSENCE

ROJO CATEDRAL:

AMARILLO SOL

DURA ROSA DE MADERA

VERDE ESMERALDA

AZUL AZULONA

MUY PRONTO

FASE 2 OTRA FASE

Ahí vendrán juntos la fig. y el fd.

JUNTOS

FUTURISTAS MI KUPKA

QUÉ FIGURA QUÉ FONDO?

Será otra cosa. Serán cuadros.

Serán telas?

Serán cuadros?

SERÁ LLEGAR HASTA!

HASTA

HASTA

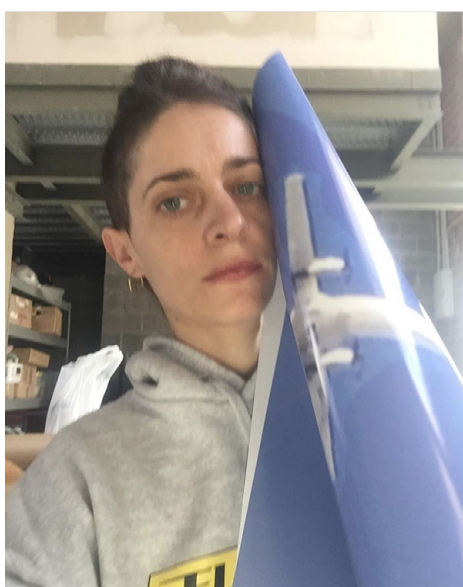
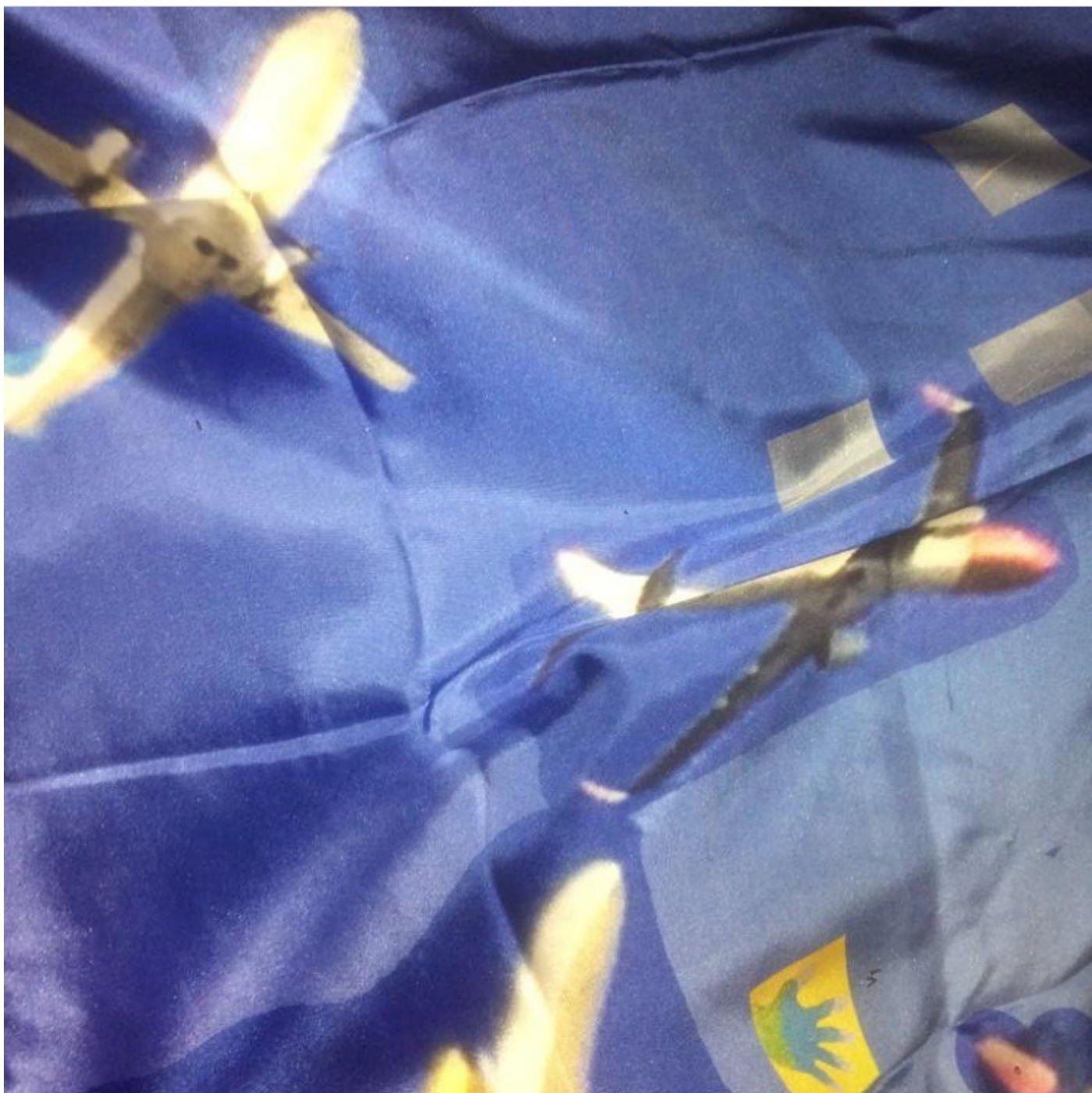

Arriba: *Bluluv*.
Estampación digital
sobre seda (twill). 100
cm x 100 cm. 2019.

Izquierda: Archivo
digital del pañuelo y
captura con prueba de
impresión.

BLOQUE III

Es importante la memoria XX

Video (DV PAL 4:3)

53'13"

2010-11



3 dic

Carta Blanca a Lorea Alfaro

Amy Winehouse- I Told you I was a trouble - Live from London's Shepherd's Bush Empire-.

Universal Island Records. 2007, inglés, V.O.S. 150'.

"Es una figura que condensa y es contemporánea al tiempo que atemporal. Amy, es hora de decir que eres una puta. La cosa va de tragárselo entero o no. Amy radiactiva e irradiada. Visión exterior de miradas diagonales. Blake y Mitch como personajes de lo que haría la película." Lorea Alfaro

11/30

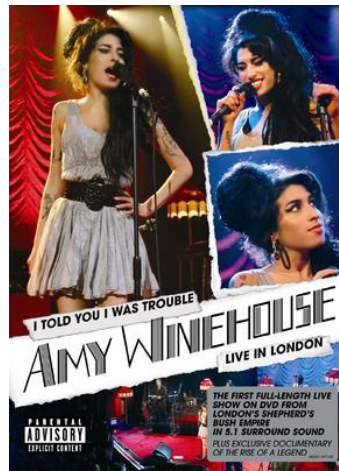

De arriba abajo, de izquierda a derecha:

Fragmento del folleto de la programación de cine que acompañó a la exposición *Antes que todo*, en el CA2M, en 2010.
Portada del DVD proyectado y grabado.

3 de diciembre del 2010 en el CA2M de Móstoles. El día de la proyección en cine (y grabación).

Izquierda: Proceso en MLDJ. 2011.



Es importante la memoria XX expuesto en el CA2M, en la exposición Pop Politics. Activismos a 33 revoluciones. 2012.

Abajo y siguientes 16 páginas: ordenamientos de fotogramas de *Es importante la memoria XX* hechos en torno a 2013. Se mantiene el formato de estos documentos.





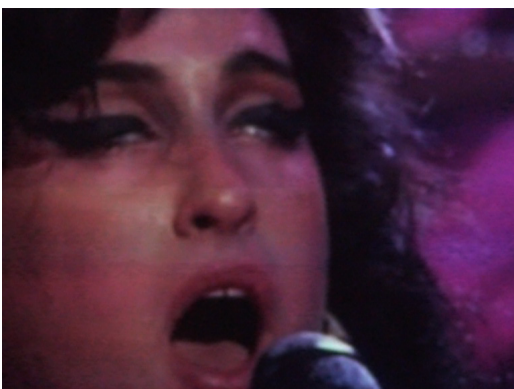



- Diente: 2 frames al mismo nivel (ella lo explica 1); canta y se le ve (otro).



- Chupón: 1-la virgen clara-grande. Los otros 3 pequeños (blake-hacedor); rastro; rastro zoom.



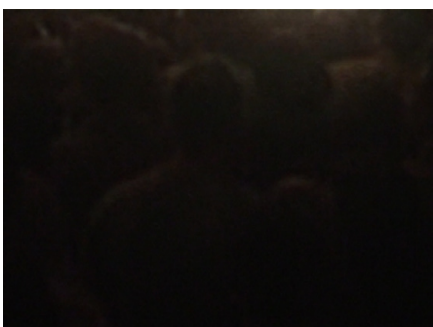
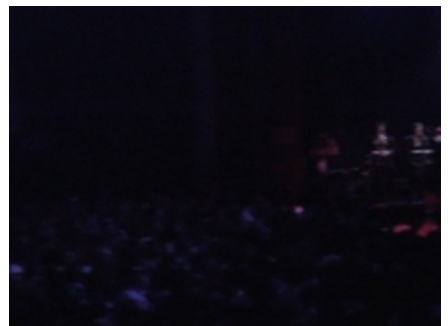
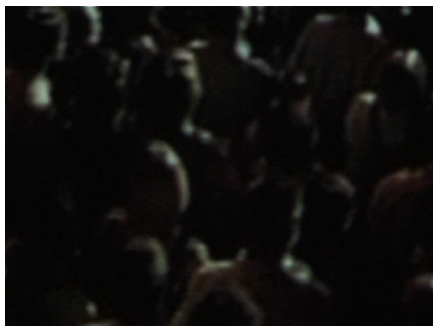
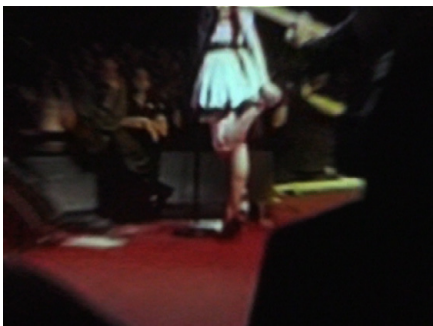
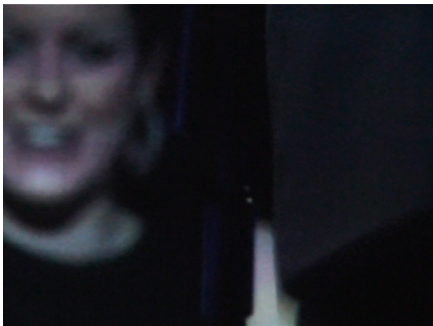
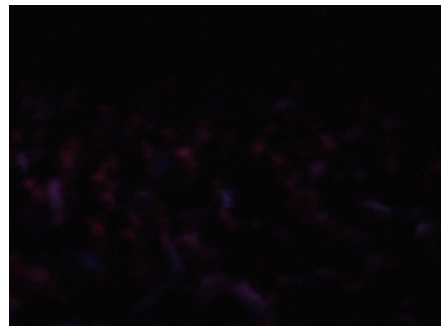
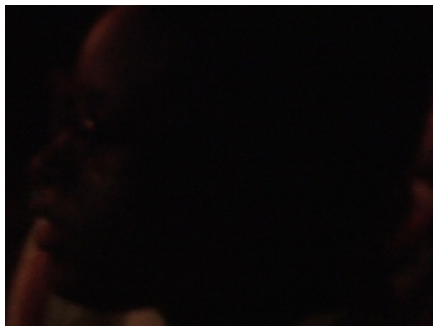
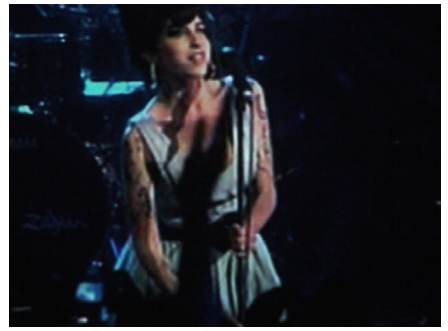

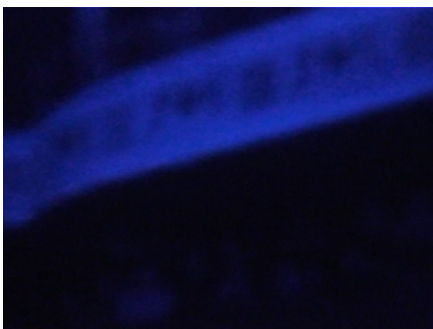
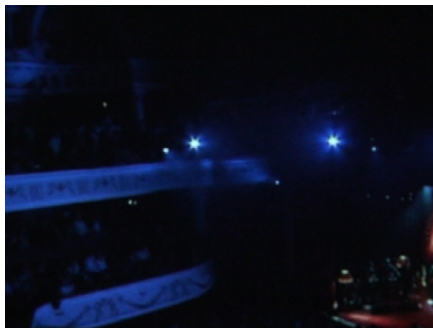
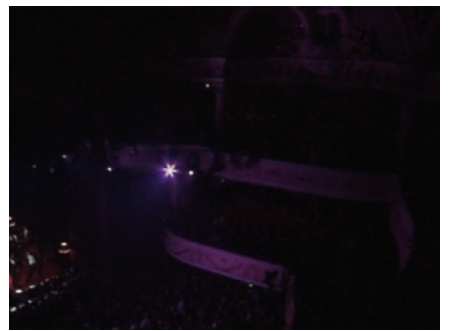
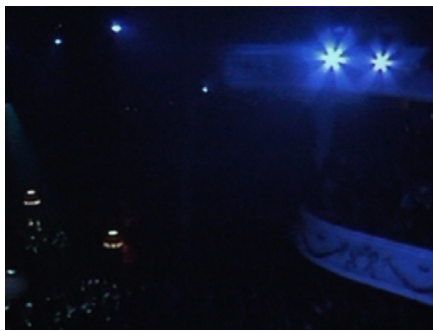
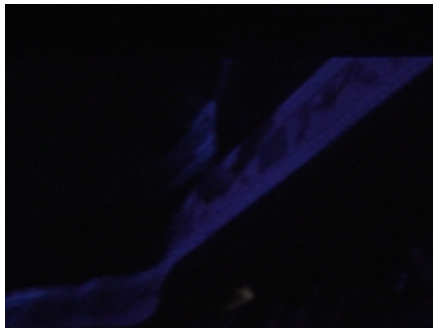

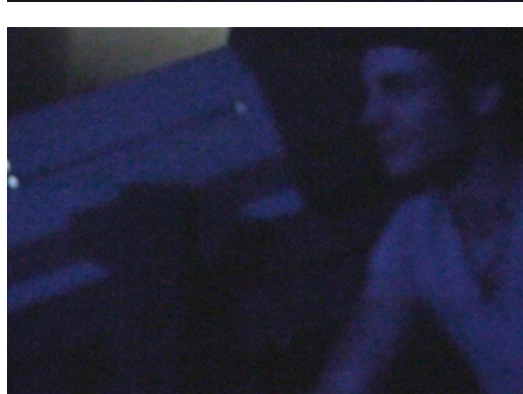
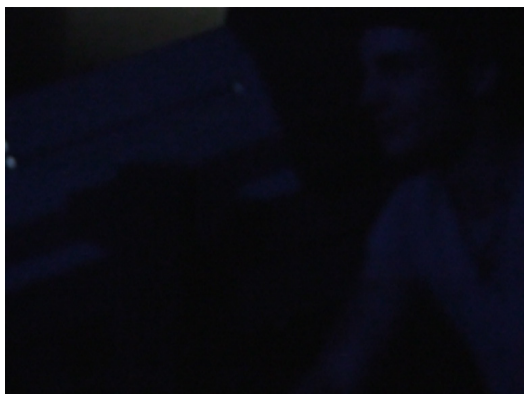
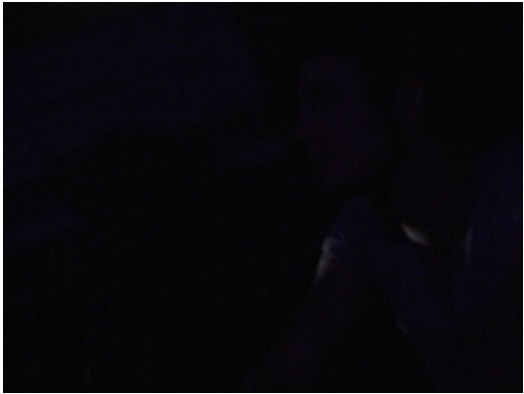



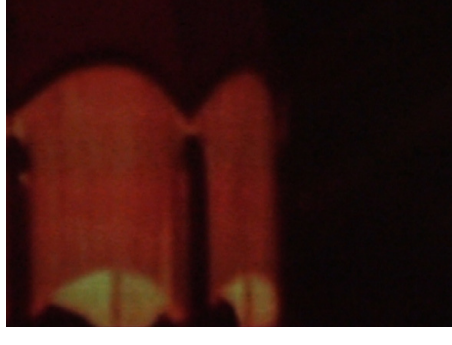
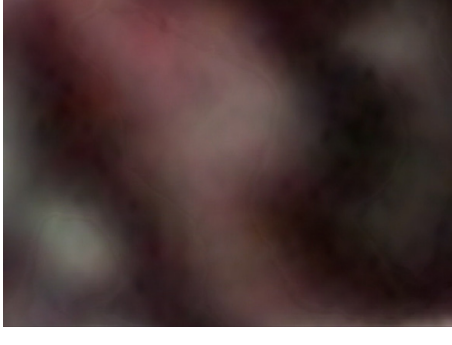
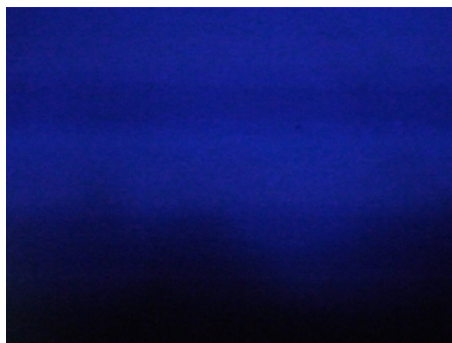
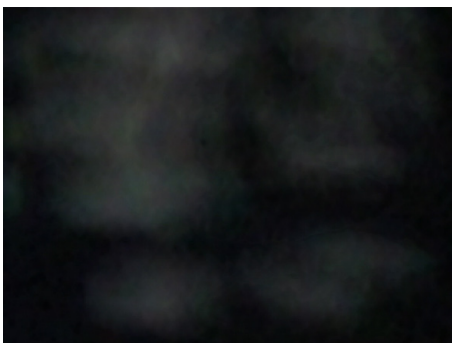
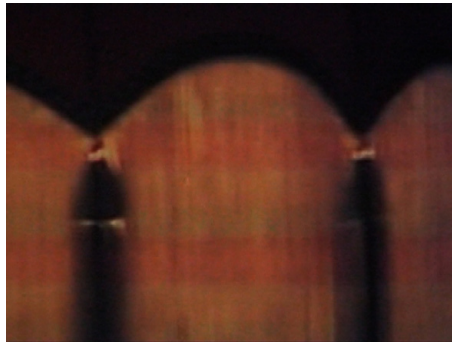
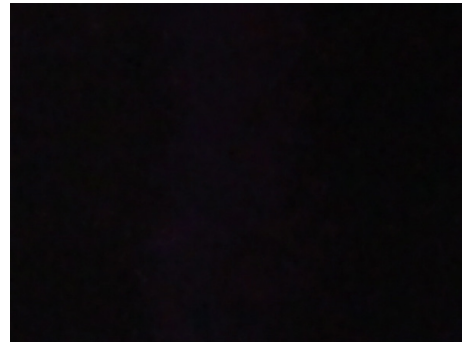
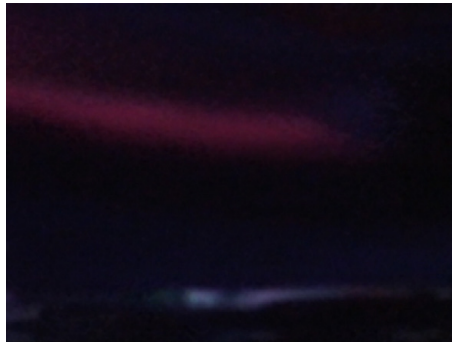
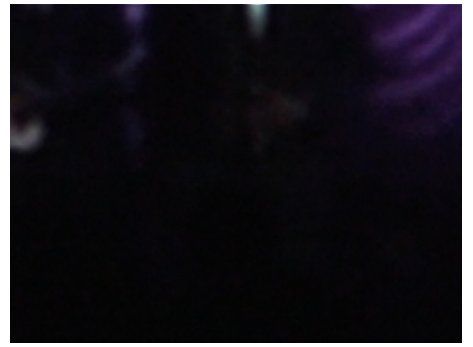

- Telón: todos abstractos al mismo nivel.

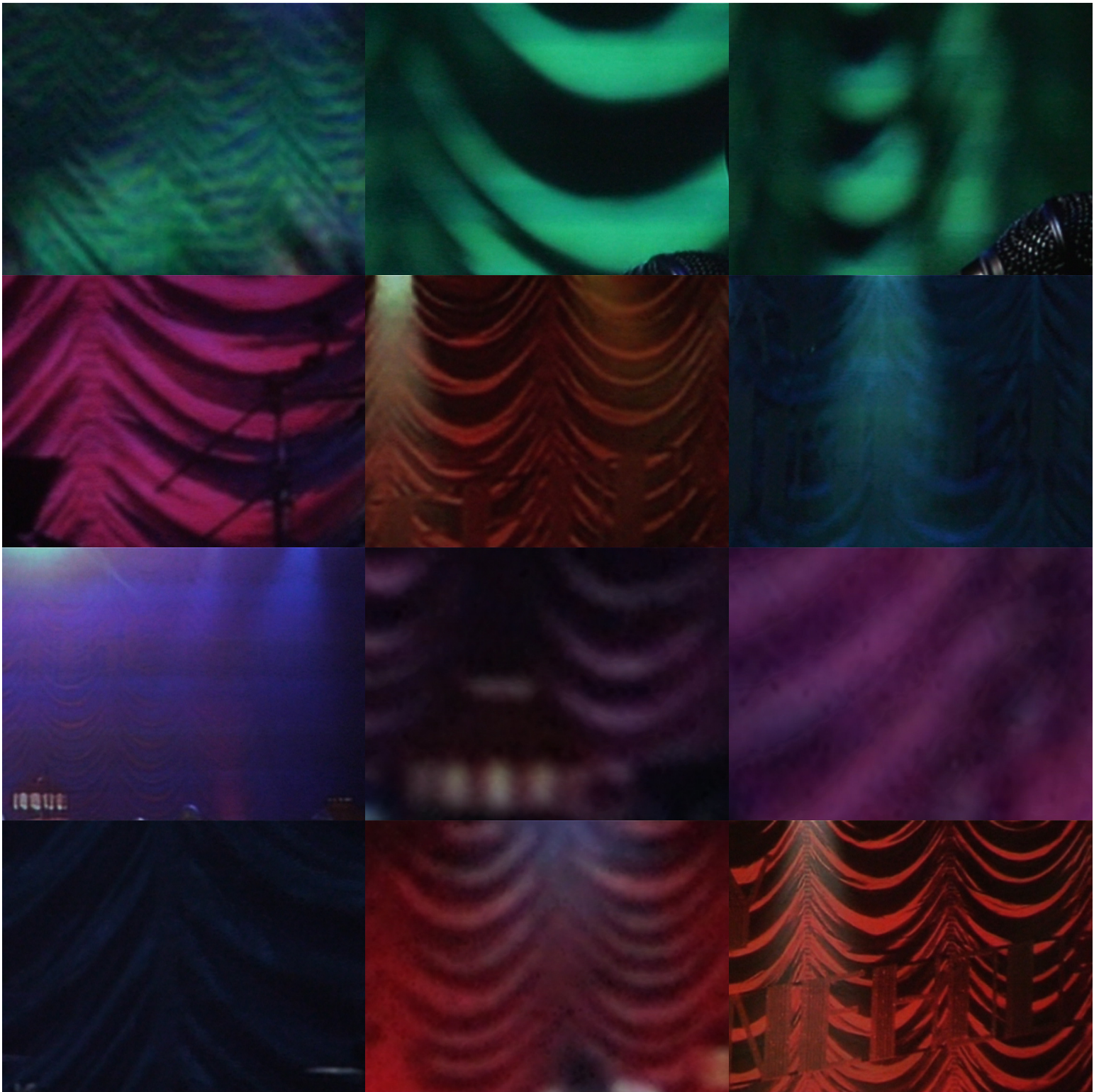

- Maquillaje-ojos: 1 con la imagen cortada (quizá entren todos-jerarquizados)

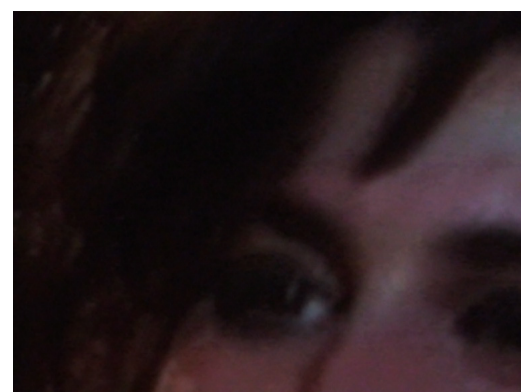
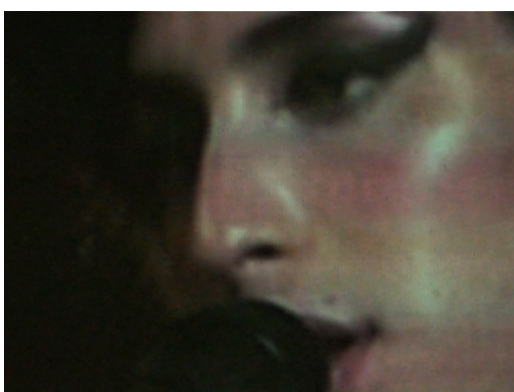
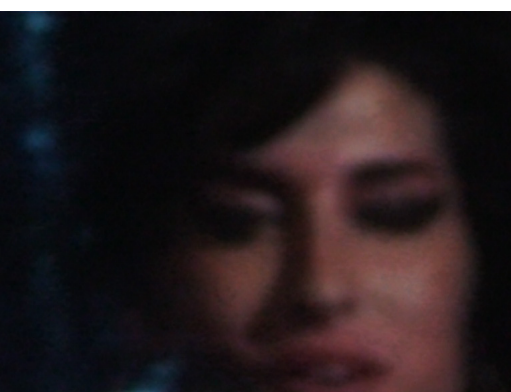
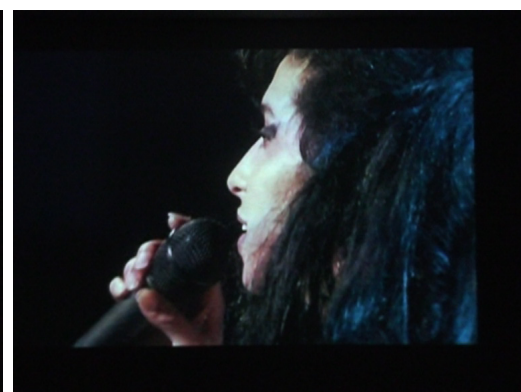
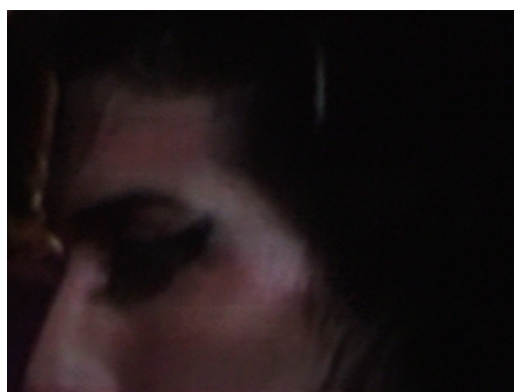
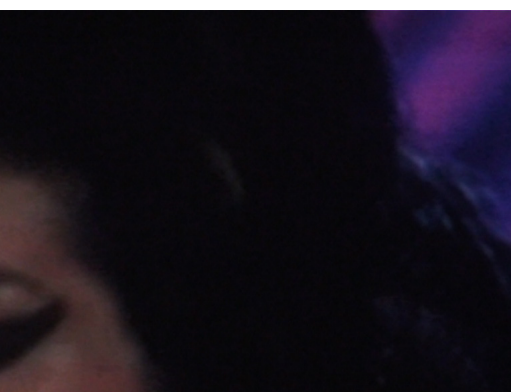
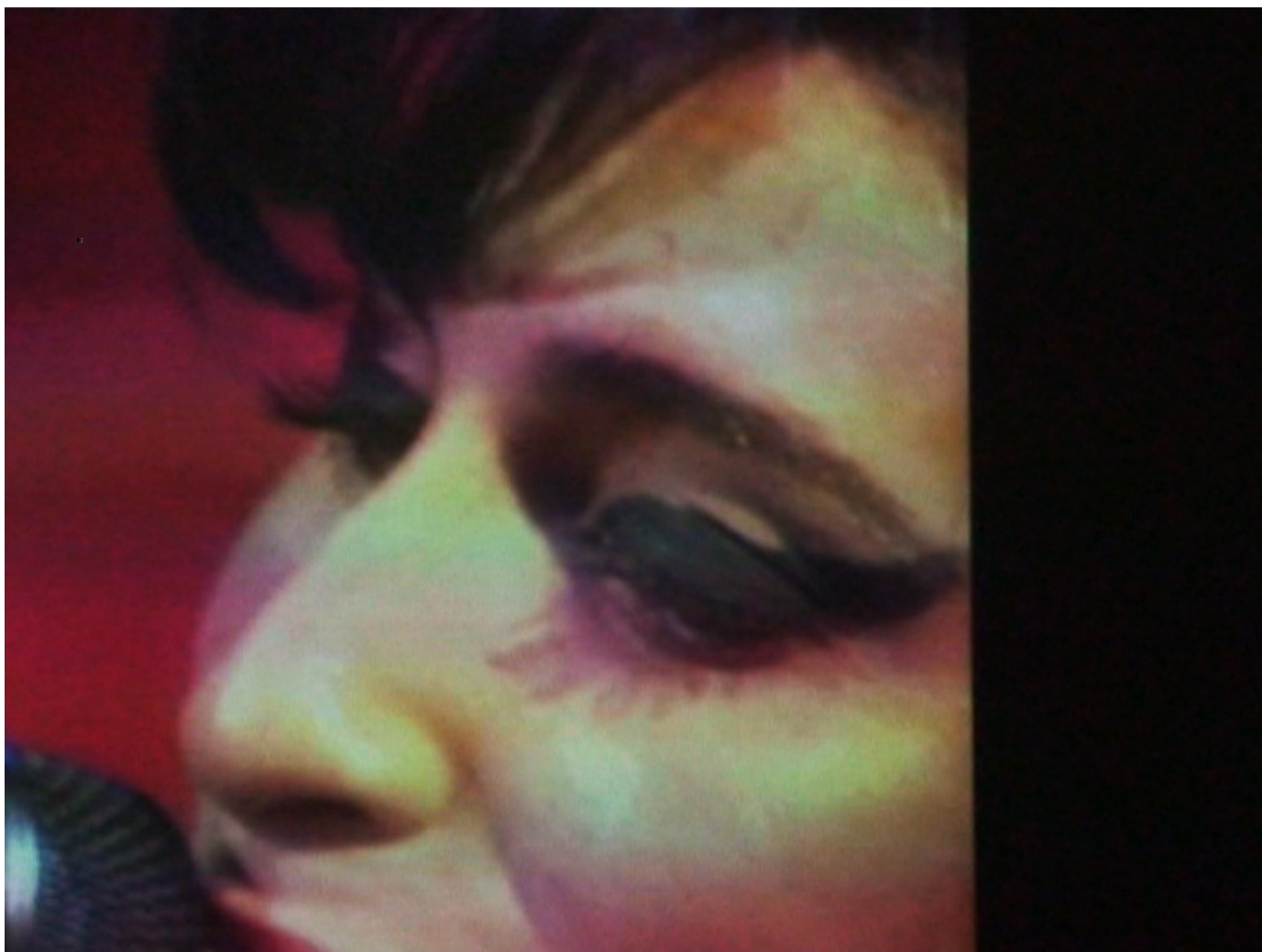

- Pelo: detalles (artificial); sujeción (enganches); altura-volumen; sujeción (mano); agarre-juego-coqueto (coger de la mano-brazo); visión-ángulos (frontal, lateral, trasero).

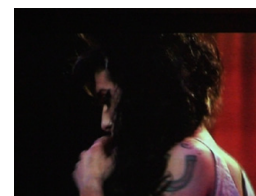
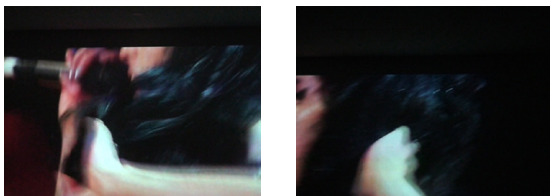
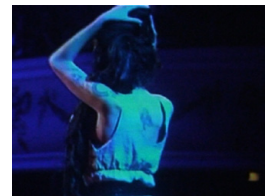
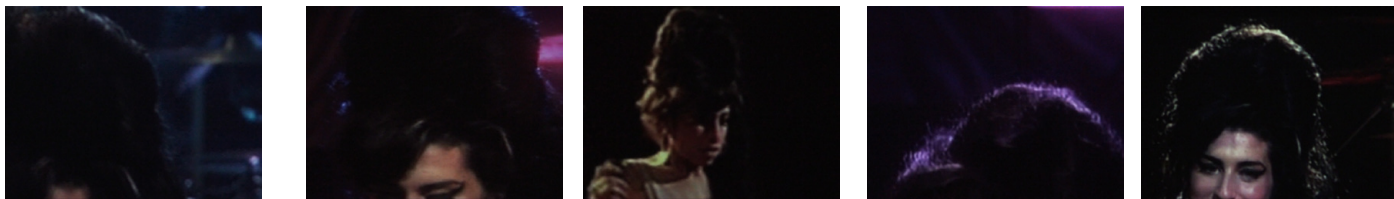
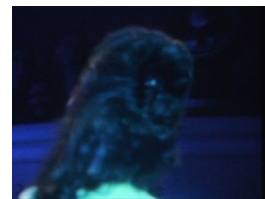

- Piernas: flamenco, garrillas, movimiento_ cadáver exquisito?

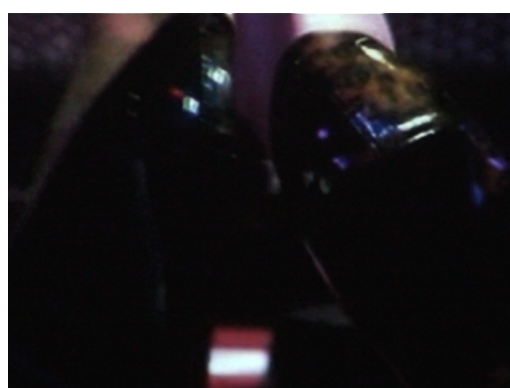
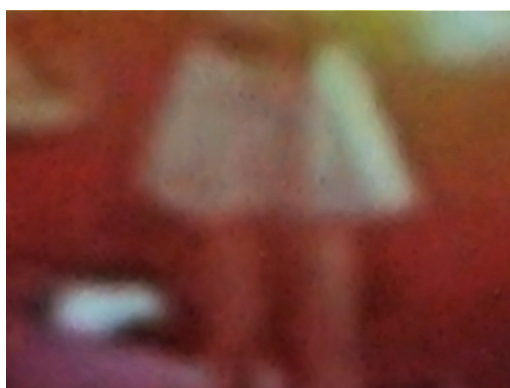
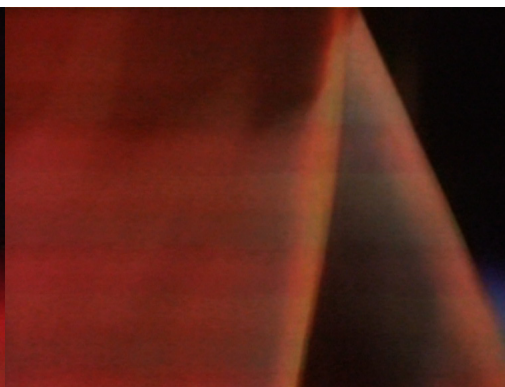
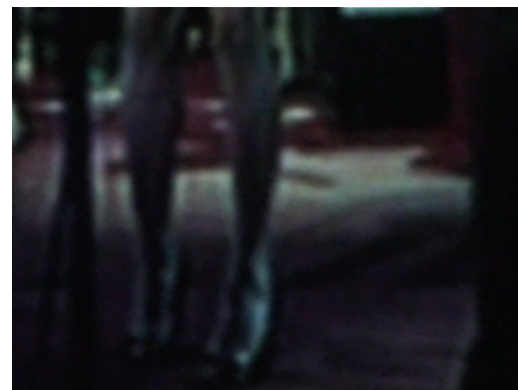
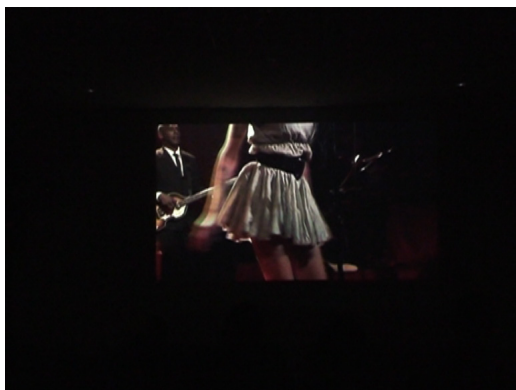

- Público Móstoles: todos los que salieron (6) más Elena de público.

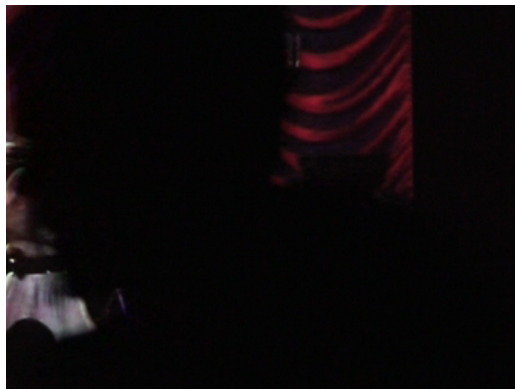

MIRA

A MITCH



A BLAKE



AL PÚBLICO



A CÁMARA



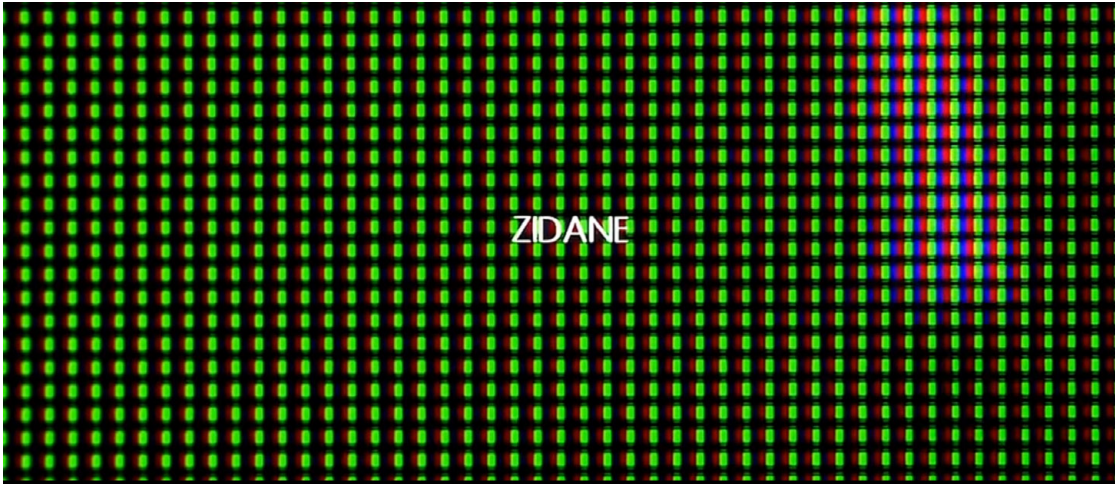
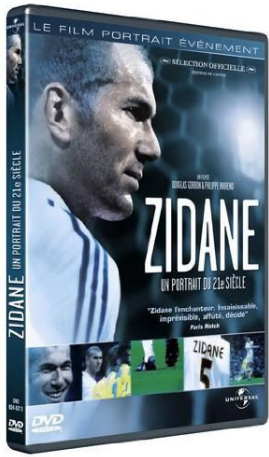

Arriba: *Zidane. Un portrait du XXIème siècle*. Philippe Parreno y Douglas Gordon. Vídeo. 1h 32m. 2006.
Abajo: *Un bar aux Folies Bergère*. Édouard Manet. Óleo sobre lienzo. 96 cm x 130cm. 1882.

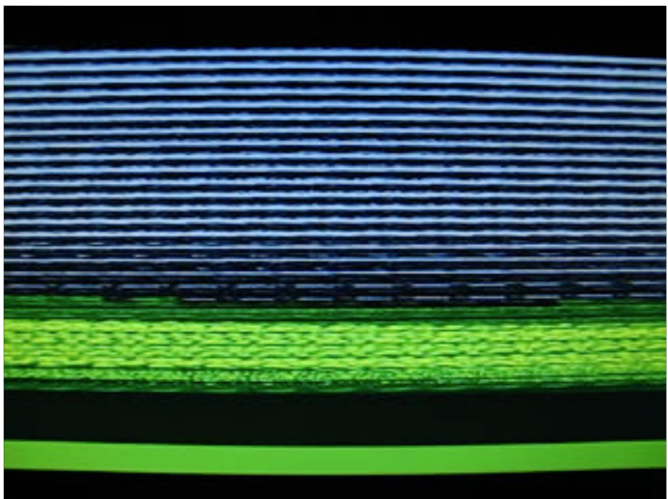

Izquierda y siguiente: *Es importante la memoria*. DVD. 6'25". 2006.

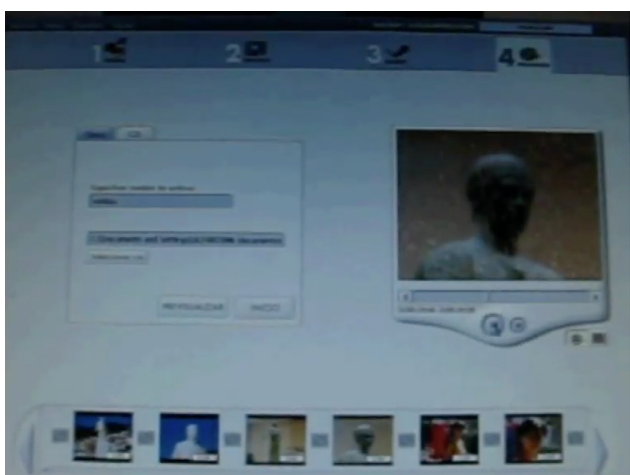

Emi

Video
04'36"
2014

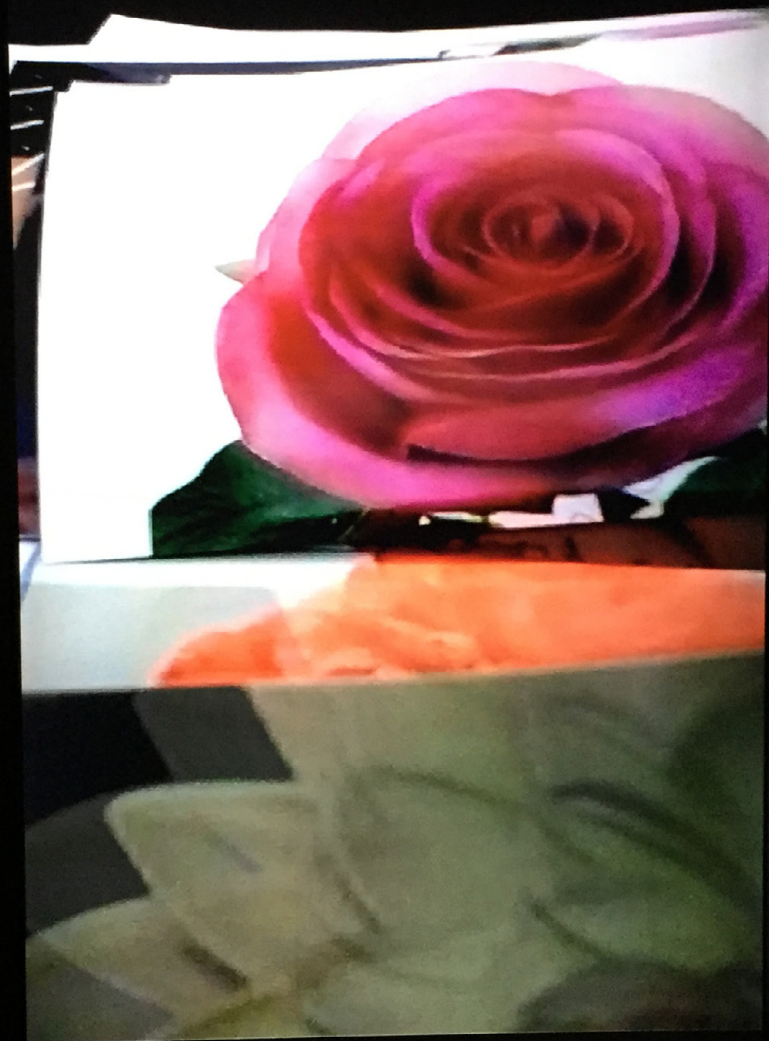



Arriba: Cuatro fotogramas del vídeo.

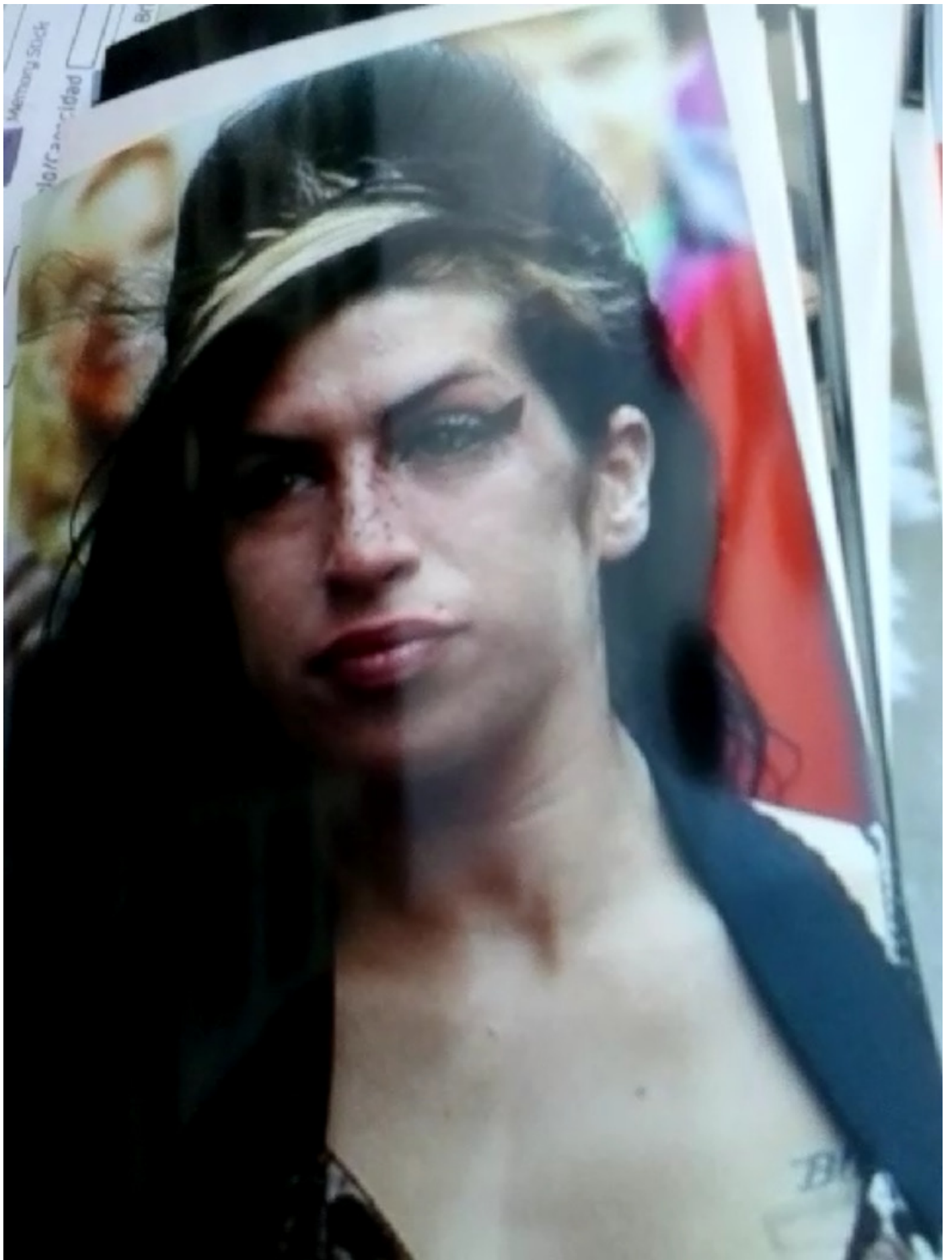

Arriba: Último fotograma.

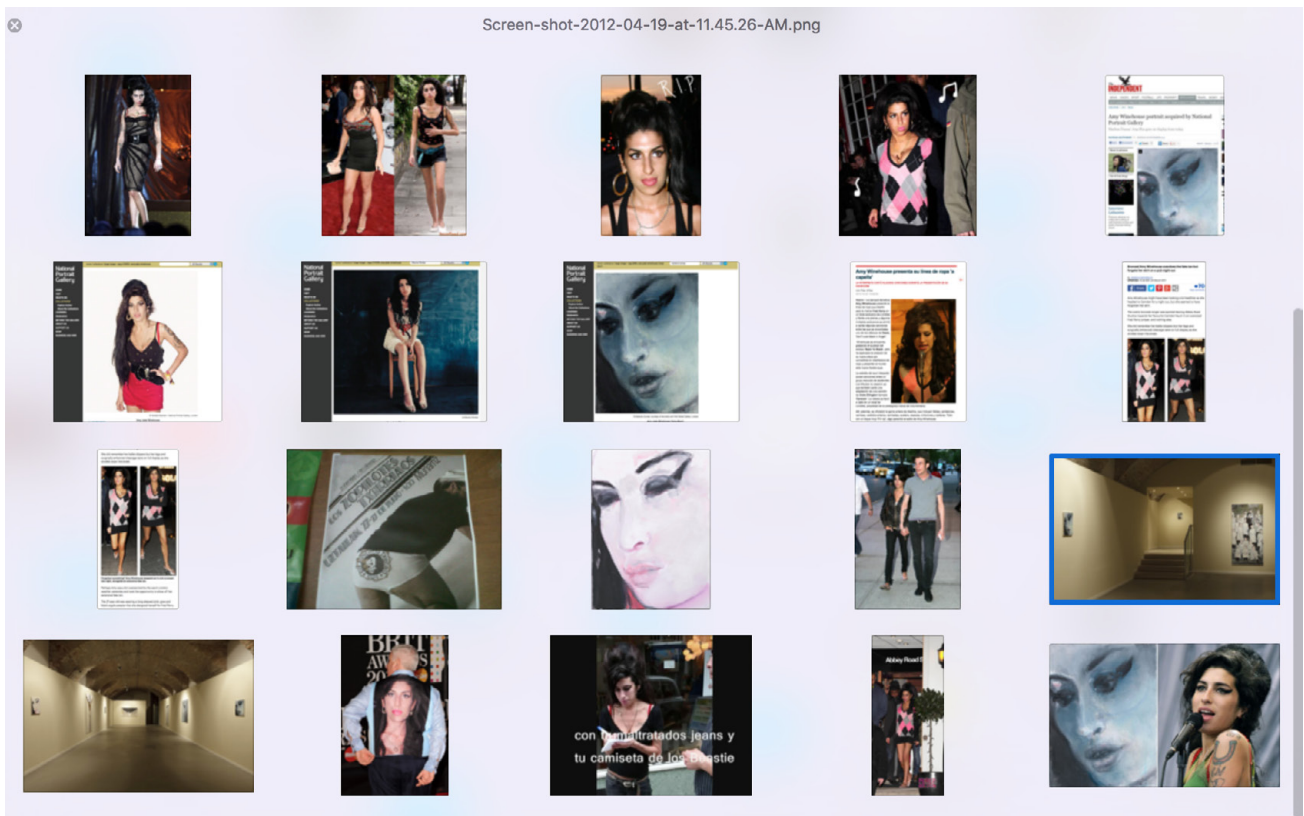
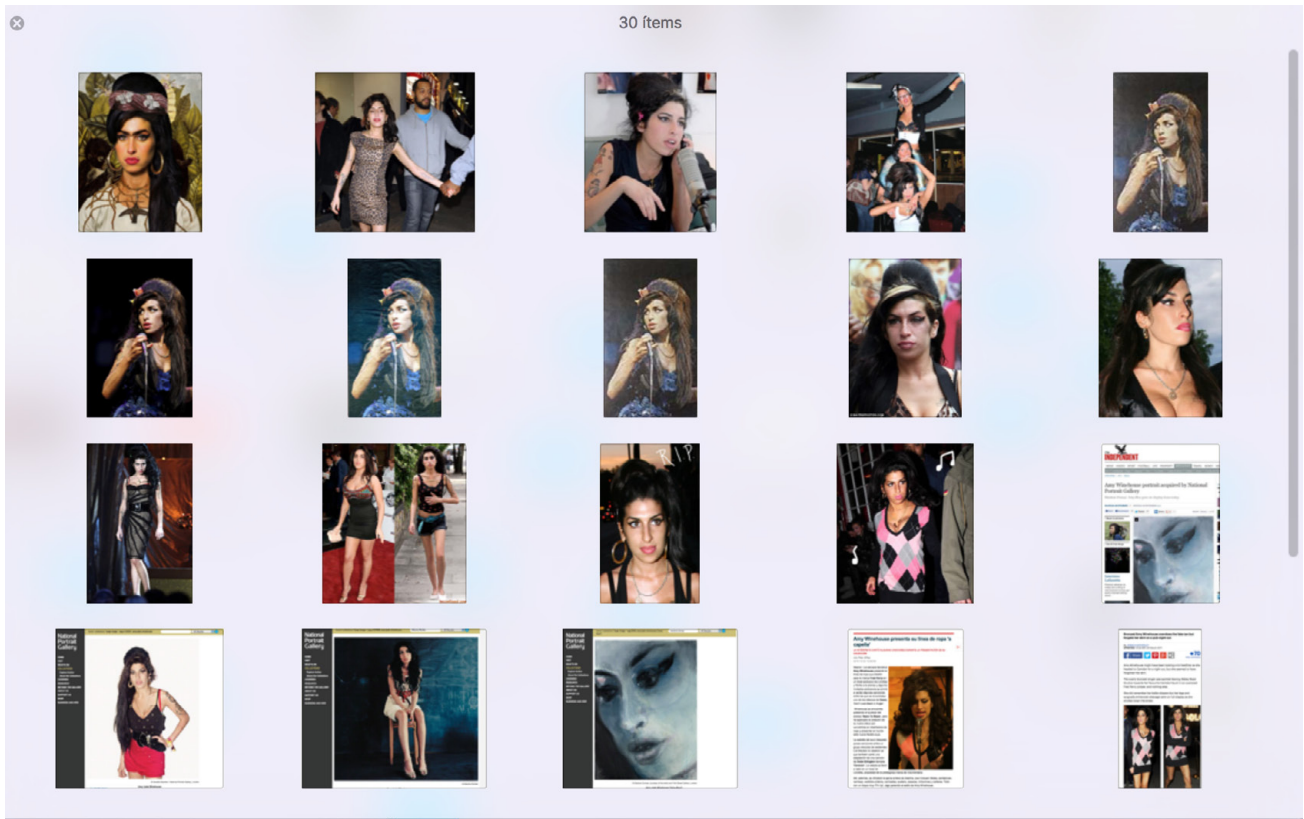

Arriba: Capturas de las imágenes de, y en torno a, Amy Winehouse guardadas en el ordenador.

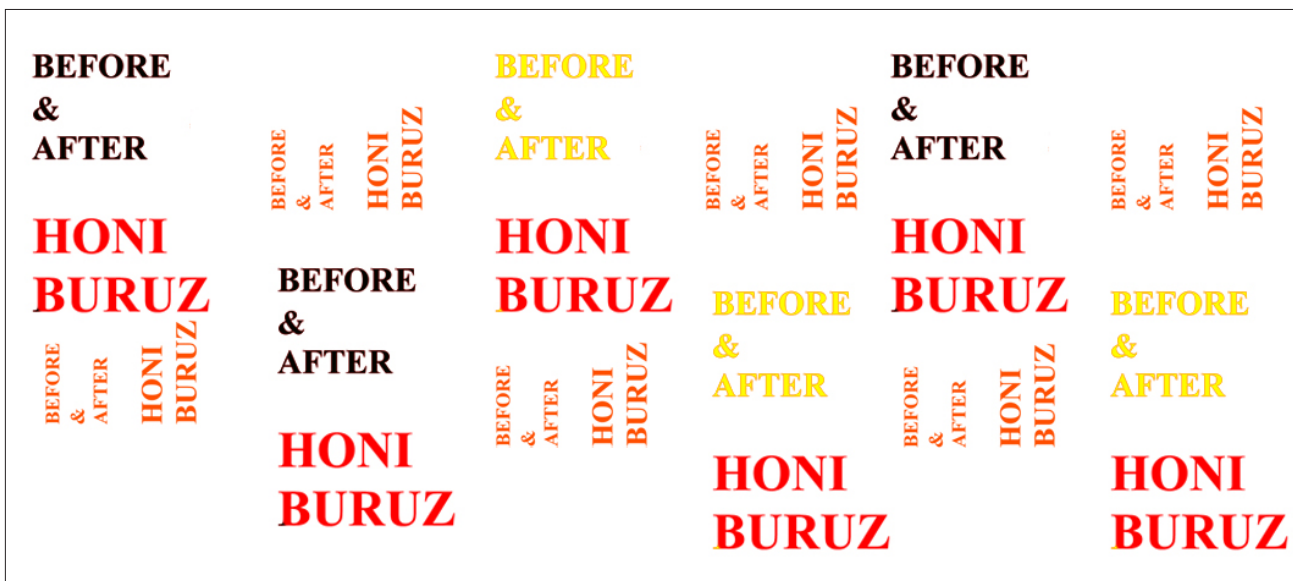
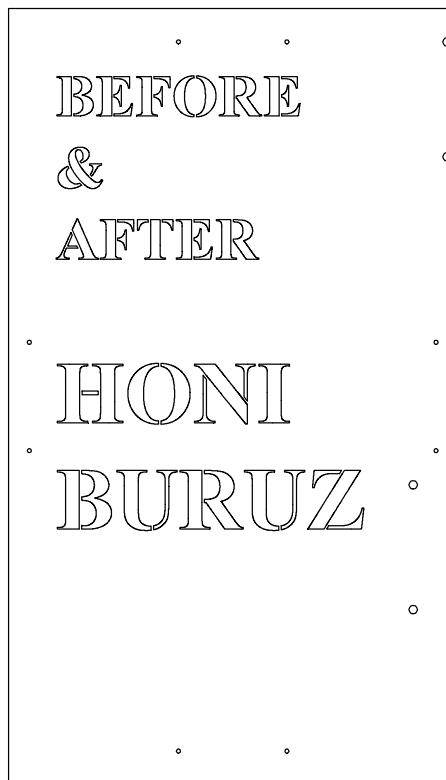

4 archivos adjuntos

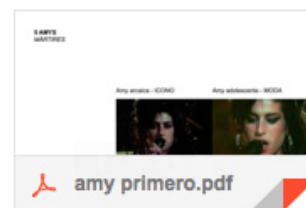
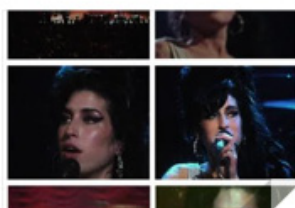

De arriba abajo: Procesos de *Deux Negresses*, 2013. Plancha de acero inoxidable elegida para IASPIS. Primer boceto para la colaboración en IASPIS. Primeros documentos enviados.

All went to town

DinA4
2010

ALL WENT TO TOWN IN A BIG WAY

ASTRAIN

LEGARDA

CRUCE DE OBANOS

PUENTE LA REINA

MAÑERU

CIRAUQUI

VILLATUERTA

ESCUDO DE MURIETA. MUNGIA

SANTIAGO DE COMPOSTELA 740. LISBOA SEVILLA A CORUÑA

DIBUJAD! ESCRIBID MUY LARGO!

UN CULO (*MISS SIXTY*) UNA ACCIÓN

- CHICA
- BAÑADOR DEPORTIVO
- PAÑUELO ROJO
- MOVIMIENTOS: agarrado el pañuelo con las dos manos; del pecho al frente. ZAS! De izquierda a derecha. PLA PLA! Más más más.

Esto tendría que ser un resultado. Las tetas de Amy. Un cuerpo de hombre desnudo. Un anuncio de colonia. DURO

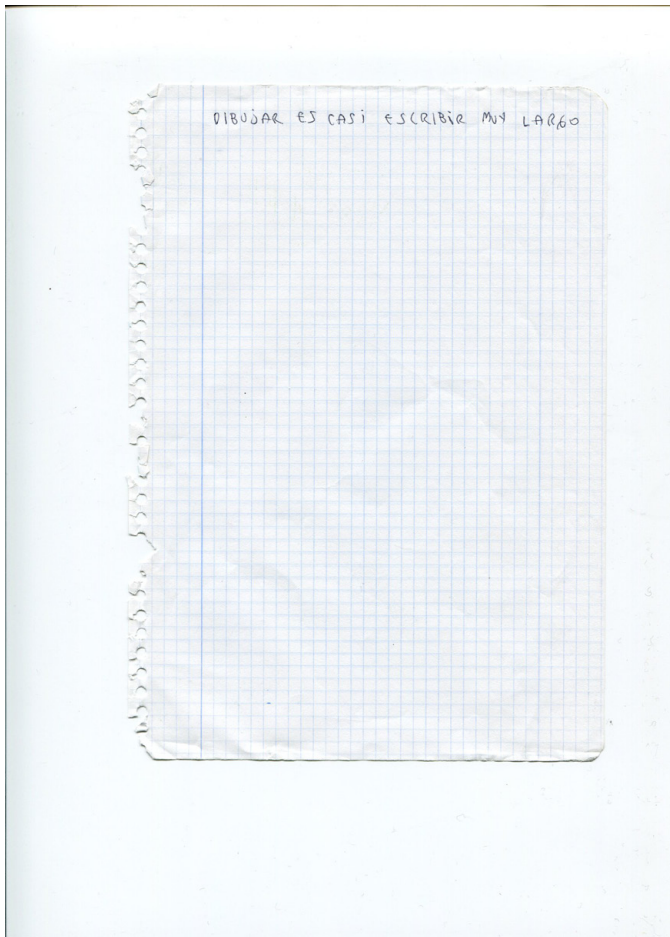

Arriba: Referencias para *All went to town*.



Arriba (izquierda): Referencia para el texto-imagen-partitura.

Arriba (derecha): Reverso de *All went to town*.

Abajo: Fotografías generadas (en el baño) y expuestas (en el descansillo) de la Sala de Cultura de Berriozar. 2010.

Espalda roja y grande

Impresión sobre papel.

90 cm x 130 cm.

2010







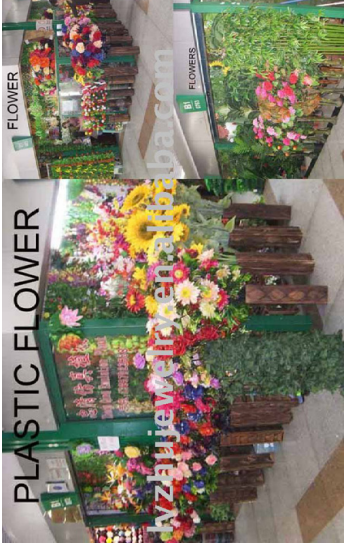

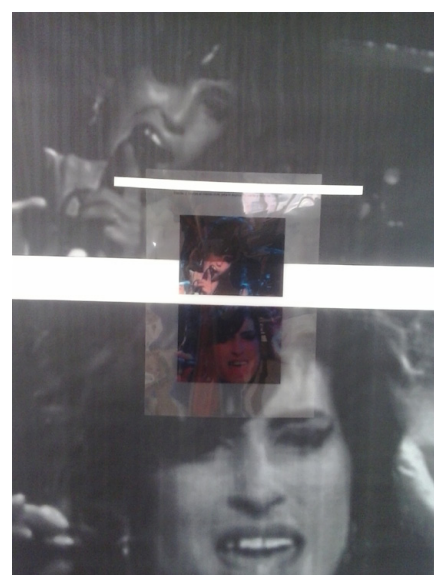

Anteriores: Documento de colección de flores artificiales. Mantiene el formato.
La tercera página es la utilizada para el estampado de *Marga* (atado a una riñonera arriba a la derecha).
Arriba: Trabajo en el estudio con los materiales preparados para Estocolmo.



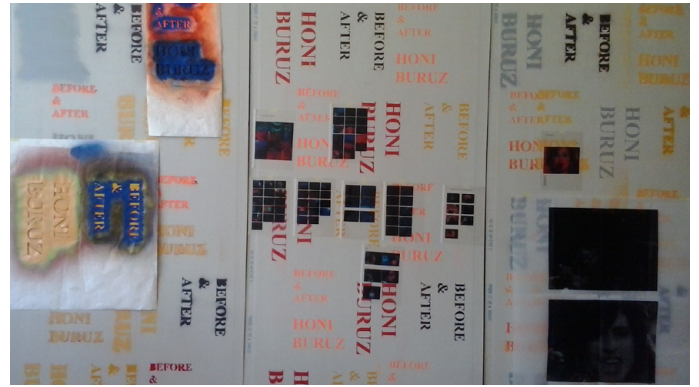
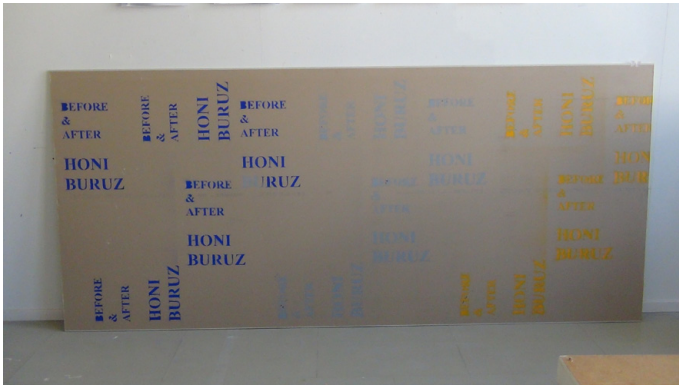
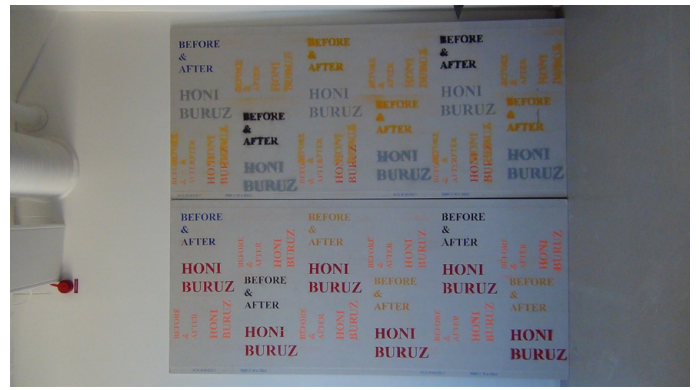

Anterior y arriba: Procesos en IASPIS. Estocolmo.

Abajo: *Jumbo*. Colaboración con June Crespo en IASPIS. Estocolmo. 2014.

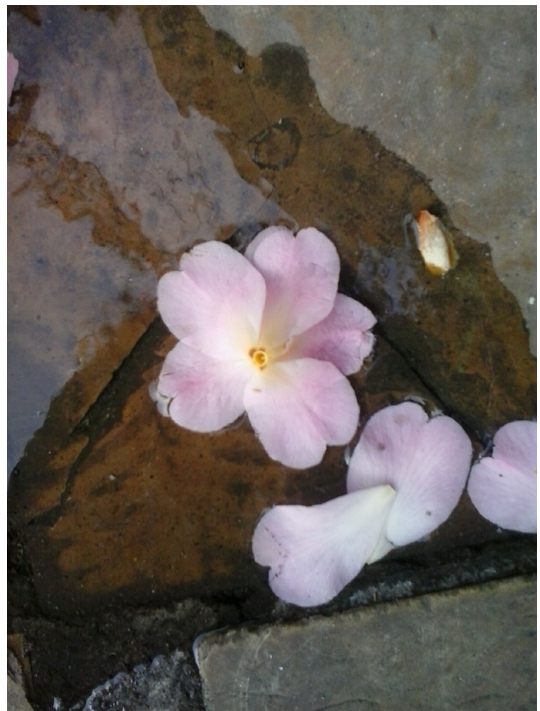

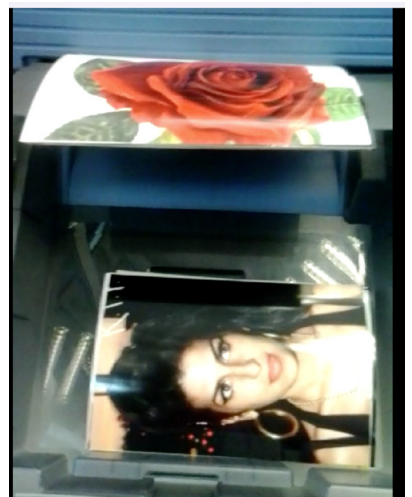

Arriba y anterior: Trabajo en la máquina de impresión rápida y en la plaza Unamuno.

Nada más cerca de la tierra
que el cielo azul,
hombre de campo.

Amigo del tiempo,
hombre de campo.

*Las más altas montañas
no están más cerca del cielo
que los valles más profundos.
El cielo está en todas partes,
incluso en la oscuridad bajo la piel.**

Larraga se merece una foto. Desde lejos
silueta preciosa.

Apertura celeste y tierra labrada
sentimos ya su sitio,
entre flores y piedras
vuestro camino. Desde cerca
tu retrato.

Guapo hasta ayer!
De la mano siempre
De la mano con alpargatas
Y parecéis actores del extranjero
Guapo
Salau
Majo
Veros juntos ha sido un diamante.

* Wislawa Szymborska, *Cielo*

En Remedios.

Ese rosa
Diamante
Reme,
Emilio,

Aquí cerca este rosa
De mi camisa
De tu bata
De la foto que todas recordamos; un triángulo de belleza
Y tranquilidad

Toda una vida,
muchas más cerca
Los menores, activados
La vida crece en cada captura

91 años son muchos más
5 hijas y 2 hijos;
1 hermana y 2 hermanos;
un pueblo

Tanta vida
Tanto trabajo
Tanto amor
Cabe en vuestra Larraga
Y tú nos miras

Reme,
Remedios
Emilio
Vais de la mano

Hoy aquí un diamante

Es para ti abuela

Diamante, Emilio, Remedios

Texto homenaje
2010-2017

never mind no mind

Okela
2016



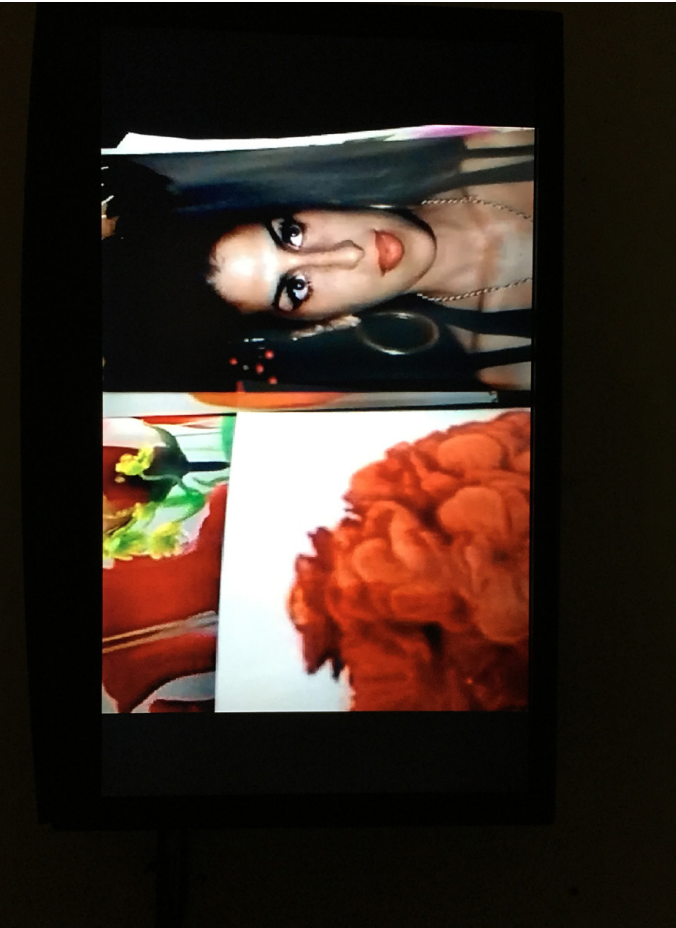

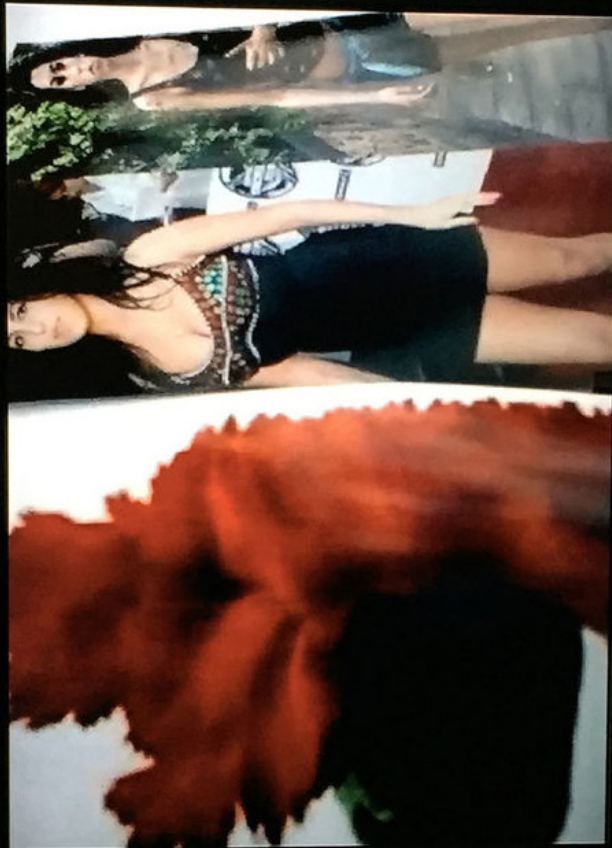

Anterior y arriba: Dos directos. 2010. 2014. 2016. Tan de repente.



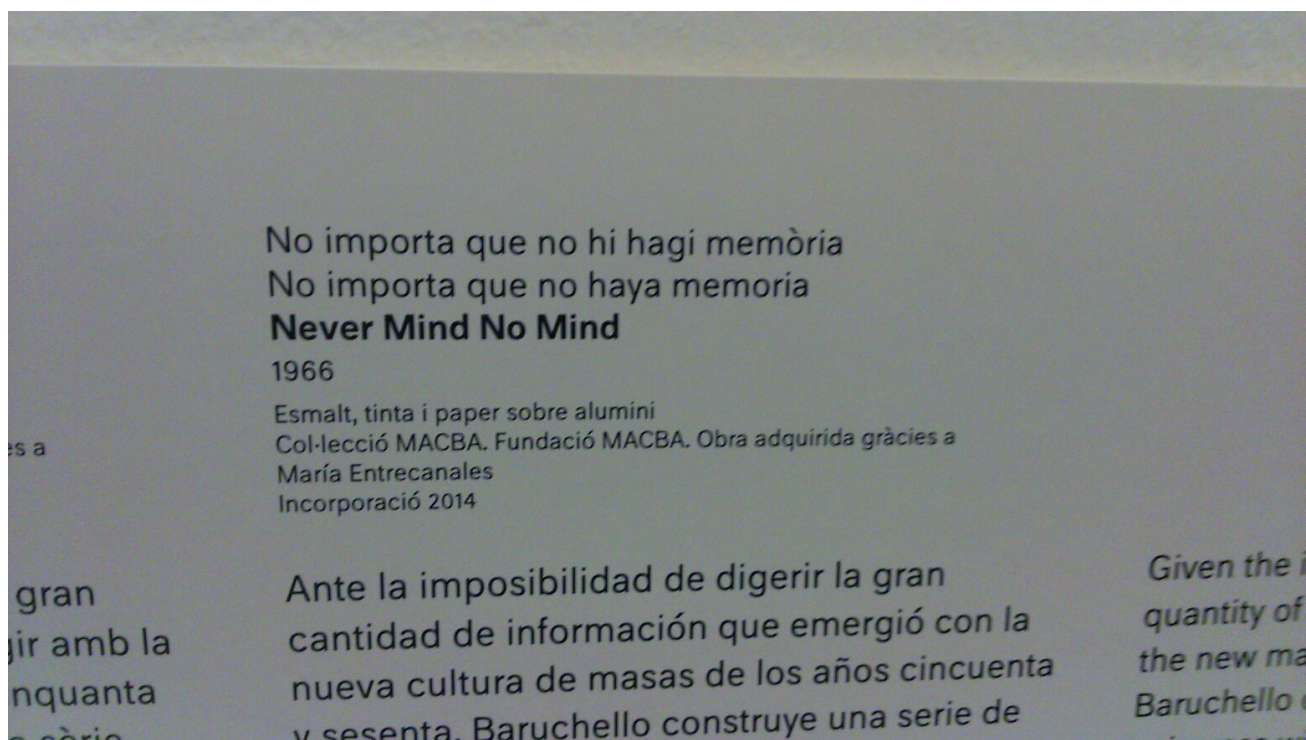
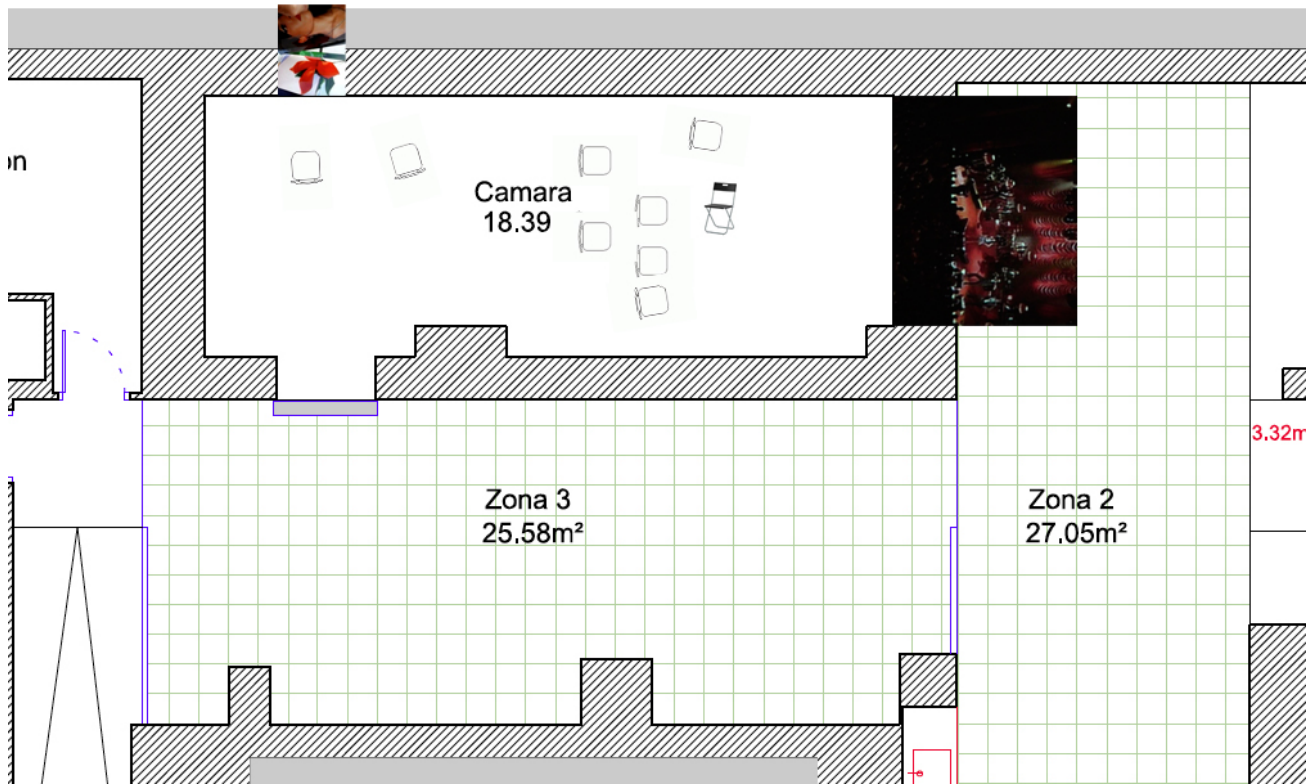

Arriba: Plano del espacio con la propuesta para la instalación en la antigua cámara frigorífica.
 Abajo: Imagen de la cartela recibida.

Sinopsis en imágenes XX

Colaboración visual para
la revista *El estado mental*
número 7 (ISSN: 21731934).
Páginas 27, 61 y 121. 28 cm x
20,5 cm cada una.
2015

EL ESTADO MENTAL,

NÚMERO 7
5€ IVA INCLUIDO
1111101111

7



EL DANUBIO REVISITADO

John Berger · María Mercromina
Francisco Serés · Elisa Victoria
Miguel-Angel Murillo · Mía Pousy
Adrián Villar Rojas · Javier Montes
Ada del Moral · Álvaro Marcos
Alejandro Almazán · David Bestué
José María Parreño · Lorea Alfaro
Gonzalo Torné · Lissi Sánchez



LA POLICÍA DEL KARMA

MONÓLOGOS
ALUCINACIONES
Y CATEDRALES

Dora García
& Miguel Noguera
p.37

VOLVER
AL PUEBLO
(TRAGICOMEDIA
EN TRES ACTOS)

Fidel Moreno
p.17

UN NARCO
SIN SUERTE



SI MI MUSEO
ARDIERA
ESTA NOCHE

Iván de la Huez
p. 58

DESPUÉS
SIGNIFICA
ENCIMA

Andrea Valdés
& César Alra
p.129

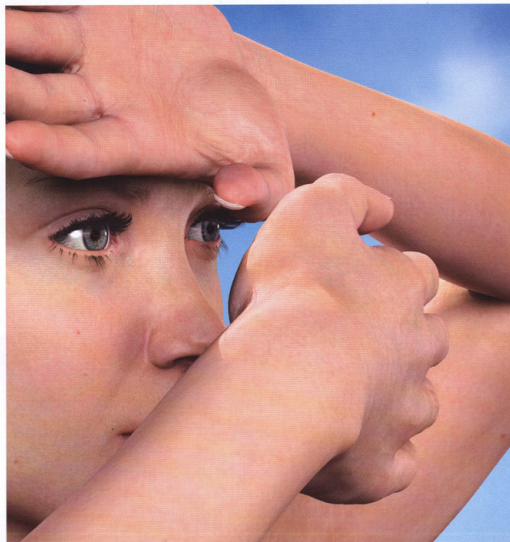

VOLVER AL PUEBLO (TRAGICOMEDIA EN TRES ACTOS)

VOLVER AL PUEBLO AMIGO

Y unos meses después, por Navidades, volví a Hinojales. Al verme, una amiga me dijo que no había pasado el pueblo nada igual desde que unos años atrás se disoció al falso médico, un aprovechado que prescribía para males menores medicamentos de amplio espectro, y, si la cosa iba a mayores, mandaba a los pacientes al hospital de Rótinto. "Algunos vecinos le culpaban de la muerte de familiares que habían pasado por su consulta. Querían matarlo". Yo había vuelto con mi hijo, con mi madre y con mi novia a pasar los Reyes con mi padre. A mi padre, vecino de Hinojales desde hace cinco años, nadie le había insultado en aquella refregia virtual, pero, en cambio, en mi madre se agaron una y mil veces y él ni novia se dijo que tal vez tenía la regla, que el que estuviera "el semáforo en rojo" durante las fiestas patronales explicaría mi desagrado. ¿Qué había sucedido? ¿Cómo era posible que un texto bastante tonto como el que yo había escrito generase tal animadversión en las gentes del pueblo? ¿Fue todo por un tuit que era un faldoncillo, por una era que no era, o por una ironía amable que resultó ofensiva?

Cuando empecé la cascada de insultos, sobre la marcha, espantado por la violencia, borré una docena de comentarios de los que ahora sólo recuerdo uno: "Si se levantara de la tumba Paco el tamborero te iba a pegar hostias hasta en el cielo de la boca". Borré ese y otros más, después de advertir a sus autores por mensaje privado que lo hacía. Algunos de aquellos arrebatados, al sacarlos del corralo virtual y cruzar un par de frases de tío a tío, se calmaban; el investigador de todo aquello que después de pedirme amistad siguió en mi muro el link de mi artículo previniendo a los panzones contra mi condición de forastero crítico - rebajó un poco el tono pero no dejó de avivar el fuego. No iba el chaval a perder la oportunidad de vivir sus quince minutos de fama. "La que has liao loopy", escribió victorioso al compartir la conversación en su propio muro: el popy la inquisición, mano a mano en la red tejiendo sus Inchamutos colectivos con gracia y domaine.

Todo texto está dirigido a un destinatario ideal, aquel que en la mente del autor entenderá cabalmente sus palabras, esto es, alguien hipotético con el que compartir los sobrentendidos culturales en los que el escrito se apoya, alguien que sepa rellenar convenientemente las inevitables lagunas de sentido. Cuando escribí el texto *Hinojales, Gramsci y Enrique Iglesias* el destinatario implícito en el que yo pensaba era esa vaga comunidad urbana que desde hace algún tiempo viene replanteándose adoptar como clave de bóveda de las políticas culturales lo popular. Ya saben, lo popular frente a lo elitista o hipster, lo popular frente a lo puramente consumista, lo popular frente al individualismo existencial propio del neoliberalismo... Una dicotomía en la que es fácil tomar partido, hasta que uno trata de definir lo popular y se encuentra no con ese popular idealizado que lucha contra el poder sino con el pueblo real, el sociológico, el amante de las aglomeraciones, del ruido atronador de las canciones de Enrique Iglesias. El caso es que en lugar de ese lector implícito y simplista al que yo apelaba, gracias a internet -ese campo sin vallas-, los lectores reales fueron los vecinos de Hinojales.

La crisis de sentido que se produjo entonces aclaró que a mis lectores reales no coincidían con el destinatario imaginario al que me había dirigido, tampoco yo era para ellos el cronista ideal. "¿Te lo estás pasando bien?", me preguntó una vecina frente al Ayuntamiento mientras estaban repartiendo los regalos navideños a los niños del pueblo entre los que se hallaba mi hijo. "Sí", le contesté, y la réplica no tardó en llegar: "Pues a ver si escribes algo ahora que esté mejor y no te

metes con el pueblo". Les ahorro la discusión que siguió, sólo un detalle cuando negué que hubiera insultado a Hinojales y menos a la virgen de la Virgen, me corrigió con desagrado: "Hombré, has dicho de la virgen que era una talla pequeña de madera". Después de un cuarto de hora el ardor se calmó y yo terminé por agradecerles a la señora y a sus amigas que hubieran tenido el detalle de hablar con franqueza y no perder la educación. No diré que nos hicimos amigos, pero hablar sirvió para restablecer la cordialidad.

La noche anterior, el grupo de adolescentes fue un poco más allá y no se prestaron a la conversación. Rondaron al ocurrir la casa de mi padre, dando gritos y tirando naranjas amargas. Cuando, entre naranja y naranja, me asomé a la ventana pidiéndoles que se acercaran para charlar se escaparon diciendo: "Hay que ser gilipollas, hacerse una casa nueva y meterse con todo el pueblo". Eso dijo uno y, a coro, amparados por las sombras, se identificaron riéndose: "Somos las bailarinas del tuit". Al día siguiente coincidí con ellos en la cabalgata y, pese a que alguno peliá con gritos discretos a sus majestades de Oriente que me ajusticaran a caramelo limpio -"¿Trarle a dar, ¡trarle a dar!"-, nadie le hizo caso, ni siquiera ellos mismos se atrevieron, entre otras cosas porque yo me cuidé de estar cerca y que no tuviesen suficiente distancia como para dispararme a mansalva.

Lo de la distancia es un detalle importante, la exacerbación de las pasiones y la ausencia de pudor que se producen en los foros virtuales deben mucho a la falta de presencia física. Los incendios que se provocan en las redes sociales apenas son displos si se dan en el mundo real, lo cual no evita la posibilidad de contagio, de que el fuego comience en la red y se extienda al otro lado de la pantalla, y de que, en fin, un día venga un descrebrado y te quemé la casa o te rompa las piernas. Lo cierto es que, junto a estas dos manifestaciones de rechazo -en verdad dos intentos, uno mediante la charla y otro mediante el humor, de superar el malentendido- también se dieron y en mayor número los que se acercaron a compartir la peregrinidad y a darme su apoyo estas Navidades pasadas. En la misma discusión de Facebook, como habrán podido leer, no fueron pocos los vecinos y vecinas que entraron al trapo en mi defensa. Tardaron en aparecer, pero su valentía fue fundamental para darle un giro al asunto: no saben con qué alivio respiré al leer sus palabras.

Visto con distancia, el documento que quedé -aunque mermado de los comentarios iniciales que yo borré y de los que borraron después sus propios autores- es un testimonio trágico del mundo que habitamos y un ejemplo a tener en cuenta cuando se habla de la gente, de lo popular, de la necesidad de reforzar los vínculos comunitarios, de la revolución del cualquiera y de la contrarrevolución del idiota, de la sociofobia y de la sociofilia, de la brecha digital y otros socavones más profundos, del narcisismo y de la vergüenza, de los unos y de los otros. A muchos les sorprende que mi conclusión sobre esta lectura sea la de que el entendimiento es posible. Que es mejor hacerse el ingenuo y tratar de hallar un terreno común en el que entenderse antes de dar la espalda por miedo o por desprecio a aquellos que habitan mundos diferentes que luego no lo son tanto. Porque al final, después de tanta historia, resulta que, además de la animadversión de unos pocos, cuento ahora con más amigos en Hinojales que nunca.

Fidel Moreno (Huelva, 1976) es escritor y cantante. Sobrevive trabajando para *El Estado Mental*, la escuela SUR y varias editoriales.

Amy roja - IDEOLOGIA

BURR
HONI
AFTER
&
BEFOR



Bandera
Tela
Plano
Color
Color
Guano
Tibuna
Infante
Cárcel
Tribunal
Tijolo

on raya en medio es
rece a su cara angulosa.

Así las cosas, la profusión de imágenes visuales no ha fortalecido el arte sino que lo ha diluido, en algún caso lo ha llevado a orden por combustión espontánea. Lo curioso de todo esto, sin embargo, es que insistimos en no percatarnos de esa discreta victoria de la literatura, como tampoco parecemos darnos cuenta de esta evidente derrota del arte. O tal vez hemos preferido no mirarla de frente.

Fijémosnos, si no, en este detalle: cuando el mundo del arte —el Sector— se reúne, lo hace para discutir sobre asuntos académicos, sobre directores y concursos políticos, pero casi nunca para hablar de arte, de sus propios procedimientos o su lugar en el mundo. Los escritores —quizá acosados por su cacareada hegemonía— suelen hablar de literatura. Tan angustiados por el promulgado final de su mundo como los artistas parecen eufóricos con el final del suyo.

- 2 -

Quizá todo se deba a una distinción que, a la luz de esta época, no resulta menor: mientras la literatura contemporánea está instalada desde hace mucho tiempo en la resistencia, el arte contemporáneo sigue teniendo como norte a la revolución. Uno resiste para sí mismo, pero suele hacer la revolución para los demás. En esa cuerda, el arte contemporáneo necesita mantener su retórica vanguardista y —a la manera de Peter Bürger— buscar a toda costa conectarse con la vida. La literatura, mientras tanto, ha aprendido a aferrarse a la supervivencia. Esa misma a la que, con Clausewitz, podríamos certificar como la continuación de la vida por otros medios (medios más precisos, todo sea dicho).

Esa, y no otra, es la porfía de la llamada literatura expandida, que no surge como resultado de una colonización plébrica de otros campos, sino como un intento de sobrevivir después de la implosión del suyo: de las imágenes, de las nuevas tecnologías, de la transformación de la lectura y del libro mismo como soporte ideal durante siglos. Esa expansión, más que a una relajada elección, ha respondido a una agónica necesidad. Y más que un alegre travestismo, lo que denota es una angustiosa adaptación, muchas veces forzada, ante su ilegitimidad al precio.

Por lo que respecta a los artistas, su obsesión por la ideología, la documentación, el archivo social, la moda, la publicidad o las reivindicaciones políticas, es probable que le hayan llevado a descuidar la tarea más importante que les deparaba esta era de la imagen. Que, ante el triunfo definitivo de sus medios —fotografía, el video, las innumerables posibilidades visuales de la red—, no hayan sido capaces de convertirse en los intelectuales de una época en la que el conocimiento se distribuye, cada vez más, en la sociedad a través de soportes visuales.

Si, como intuía Henri Michaux, el artista pudo definirse como alguien que se resiste de manera absoluta al impulso de no dejar huellas, debe ser una ironía, si no una tragedia, que los

artistas contemplen cómo esa pulsión por dejar rastro haya sido llevada a su máxima expresión... aunque no necesariamente por ellos. La fiebre incontenible por marcar esa etapa se ha convertido, de hecho, en una conducta cultural de este tiempo en el que la muchedumbre actúa como si fuera un fotógrafo o un videofotista. Como si concurra lo que, según Marx, sería la realización de la utopía: con la gente cazando y mirando, escribiendo o haciendo música sin necesidad de ser "cazador, pastor o músico". O como si certificara esa idea de Beuys desde la que nos avanzaba que, precisamente por hacer todas esas tareas, cualquiera podía considerarse un artista.

El malditar del arte no emerge, entonces, de su difultad, sino de su factibilidad. Y de la presencia abrumadora de unos medios que antes eran sólo suyos y hoy registran, segundo a segundo, los infinitos rastros que testimonian el inmenso horror al vacío que gobierna la cultura contemporánea. El problema es que, una vez cumplido el sueño de Beuys, lo que se proponía como terapia empieza a manifestarse como un virus: más que la curación, lo que se excluye es la enfermedad. Un estilo de vida artístico sin arte, una estética sin poética, la irrefrenable exposición sin necesidad de museo.

Tanto han apostado los creadores contemporáneos por la expansión del arte que, al final, no han podido controlar los pedazos que han quedado gravitando en una galaxia disolida que apenas funciona como un abastecedor de imágenes donde estaba llamado a operar como un generador de imaginarios. Esa propagación, en parte, ha despojado al museo, pero no lo ha incendiado. Antes bien, lo ha congelado, manteniéndolo como ese ámbito neutro que se sigue llamando White Cube. En este punto, al artista podría trasladarse la misma pregunta que Koszowski, a propósito de Nietzsche, le formuló al filósofo: "¿Es posible hoy esta figura? ¿Es necesaria?".

- 3 -

En 1979, Rosalind Krauss publicó *La escultura en el campo expandido*, un ensayo que describía el salto del arte minimalista más allá de sus propios confines. Ante un maestro que ya no podía resolver en sus predios, no es que el arte se refugiara de la tecnología. Es que, ante la avalancha de los nuevos medios (a veces olvidados que otras épocas también han sido "tecnológicas"), buscó una dimensión antropológica que le permitiera salvaguardar la escala humana.

Ya el hombre había pisado la Luna y Kubrick había estrenado 2001: *Odissea del espacio*. Ya Paul Virilio había hablado de la estética de la desaparición y Nam June Paik había desplegado el videoarte. Ese mismo año, 1979, Lyotard publicaba *La condición postmoderna*. Pero Ana Merdiant o Robert Smithson cesaron por remontarse en el tiempo para deslocalizar las jerarquías del mundo occidental, indagar en la perseverancia del humanismo previo a la vida moderna o investigar ese momento en el que aun la cultura

no circulaba como mercancía. Es obvio que estos artistas se valían de la tecnología del momento, pero su inclusión no estaba determinada por ésta. No era la revolución tecnológica, ni siquiera la política, lo que les alentaba —aunque no fueran ajenos a una y otra—, sino una resistencia humana, acaso demasiado humana, para que pudiéramos entenderla del tono de los días que corren.

El arte vivía una incomodidad que ya no podía resolver dentro de sus límites y, entonces, como apuntara Engels sobre el capital, no tenía otro remedio que expandirse o morir. Hoy su dilema se presenta, prácticamente, al revés: o se contrae o desaparece. De ese encogimiento dio cuenta Huxley, para quien no había otra salida que aligerar la abundancia que abocaba al arte de su tiempo a la mediocridad de la misma manera que la mediocridad abocaba a la literatura, digámoslo así, a la abundancia. Por eso el incendio no sólo le parecía un mal menor. También lo entendía, secretamente, como un mal necesario. Y no tanto porque arrasara con la biblioteca o el museo, sino porque gracias a ese fuego nos obligaríamos a reconstruir su orden y la escala de sus valores.

Por eso, hablar hoy de arte contemporáneo apenas tiene algo que aportar desde el punto de vista intelectual. Llamárese "contemporáneo" ha acabado por remitirnos a no decir nada. Sobre todo porque esa contemporaneidad no nos habla de una magnitud temporal y tangible sino "profesional" e invisible. Un perfecto para nuestras infancias de eternidad en el que se cruzan Lenin, Fukuyama o Danto y desde el cual la muerte del arte aparece como uno de los más rentables géneros estéticos: éste que supone el fin del arte como una de las bellas artes.

Tal vez lo que necesitamos, con urgencia, no es un arte de vanguardia sino de resguardada. Un arte que, ante la imposibilidad de amalgamarse con la vida, consiga al menos una fusión fructífera con la supervivencia. Un arte conectado clandestinamente con el Duchamp que se calificaba a sí mismo como un respirador.

Desde ese horizonte, es posible soñar con obras agazapadas que consigan validar esa frase lanzada por Huxley para ahora mismo: "Si tuviéramos tiempo de pensar en otra cosa que no sea la crisis económica, nos daríamos cuenta de que también estamos en las garras de una crisis estética e intelectual".

De eso tratarían las obras de supervivencia, piezas de resistencia que funcionarían como protectores contra la facilidad ignea de una época que aferra por multiplicación, por abundancia, por sobreexposición, por cantidad, por las cosas incontables, y por el triunfo definitivo de lo posible sobre lo necesario.

*Wan de la Hutz es ensayista y comentarista. Entre sus libros destacan *La mala palabra*, *El mundo de sal*, *Fantasma rojo* o *El comunista manifiesto*. Y entre sus exposiciones, *Parque humano*, *Postcapital*, *Atopía* y *Los retrospectivos de Joan Fontcuberta* y *Javier Codesal*.*

Amy arcaica - ICONO

BEFOR
&
AFTER
HONI
BURUZ

44.39



Pirámide
Escultura bidimensional
Bajo-relieve
Folklore
Copia
Estinga
Triángulo
Krosos
Columna
Diva

on raya en medio es
ce a su cara angulosa.

10

UN NARCOSIN SUERTE

Jota Erre me mira con cierto desprecio y da vuelta en la primera calle. Toca el claxon frente a una casa a la que el tiempo le ha dado un poco de consistencia. Un tipo, que yo pasaré de los treinta años, sales y saluda a Jota Erre.

—Compa, cuántos llevas en el jale?
—¿Por qué? —pregunta el tipo desconfiado y me mira como si fuese policía.
—¿Contesta, cabrón! ¿Cuánto?
—Ya voy pa' los ocho años —le contesta.
—¿Y bienés dime?
—No no tanto así, pero traigo esa troca que levanta morras de a madre.
Jota Erre acelera y me dice:
—¿Wachaste cómo está el pedo?

INTENTO NÚMERO 5. Mis días como narcocomunista fueron fugaces. Tardé más en aprender cómo lavar la coca que en darme cuenta de que el tráfico termina trabajando pa'pagarle al cárcel o termina muerto. Yo empecé a vender grasas y cuando iba a cobrarle a la gente, me salían con la pistola diciéndome que no me iban a pagar. Y que a ver cómo le hacía. Por eso te digo que ahí no duré mucho. Luego, un capo me buscó pa'que le lavara un kilo de la buena. Y ahí me tienes comprando el éter, la acetona, el ácido clorhídrico, el amoníaco, el papel y las vasijas. Yo había lavado por pedacitos y esa vez, por gloria se puede decir, lavé toda de un jalón. ¡Y madre!, que se me echa a perder. Le dije al narco y él me salió con que tenía dos días pa'pagarle. El bato era cabrón, nomás de oírlo mentar se le pegaba a uno la diabetes. Y ahí me tienes consiguiendo quince mil dólares. Peli prestado aquí y allá, le vendí el alma a unos cuantos y hasta mi mamá vendió un carrito que tenía. Chale, quién sabe por qué, pero como que todo se echa a perder en esta vida, ¿no?

REFLEXIÓN SIERRESA. ¿Te arrepientes de algo? —le pregunto a Jota Erre cuando vamos camino a la fiesta de un locutor de radio en Culliacán.

—Si y no —dice y los dientes le relucen como el acero—. Si, porque pude aprovechar el tiempo en algo más de bien. No, porque le puedo decir a mis hijos que el narco no es el mundo que pintan. No, porque nunca nadie me mató a nadie. Yo creo que la vida debe ser la que está arrepentida de que siga y aquí, porque este jale es como la lotería, y el premio gordo es vivir.

EL ÚLTIMO INTENTO. Mi dizque carrera de narco estaba de picada. Ya no quería saber nada. Ora sí le iba a cumplir a Dios. Pero pa'ese entonces me buscó la mano derecha de uno de los más chachas. "Lo ocupamos pa'que sea el prestanombres, le vamos a pagar bien." Como nomás se trataba de hacerle el paro a una gente, pos no entré en conflicto con Dios. Lo que tenía que hacer era acompañarlos a Oaxaca, decir que era empresario, hospedarlos en el hotel Victoria y esperar a que llegara una avioneta llena de coca. Y ahí te fuí vestido bien acé, bien plucoso. Llegué y me presentaron al viejón, al dueño de la droga. "He oído de ti, dicen que eres honrado; pendejo, pero honrado", me dijo y yo nomás me reí. Ni modo que qué.

Me hospedé en el Victoria, ya te dije, y me pase a esperar. Había días que nomás dormía y otros días que me quedaba con el viejón. Una tarde, el brazo derecho me dijo que la avioneta iba a llegar esa noche, que si todo salía bien, yo me devolvía a Culliacán con un buen billete. Bajé al restorán y me puse a tragar como cochito de pura alegría. Me acuerdo que en la tele estaba una película de narco, y yo pensé que qué sentido tenía verla si yo estaba con el viejón. En eso, vi a dos batos que en los diez días que llevaba hospedado nunca había visto. Y luego otros tres. Y luego otro. Salí, fui con los pistoleros del viejón y les dije lo que había visto. Ellos me mandaron a avisarle al viejón, y cuando subí, el viejón ya sabía cómo estaba el rollo: "Son militares, ya nos chingaron".

Desde morro, casa a la que iba, casa a la que veía por dónde saltarme. Y pos en el hotel había encontrado una escalerita que te llevaba a otro predio. "No se agлите, patrón,

yo lo voy a sacar", le dije y me lo llevé. Cruzamos la calle y él se subió a un carro y se fue. Su brazo derecho me dijo que yo también aplicara la fuga, que el cargamento había sido desmontado. No, porque nunca nadie me mató a nadie. Yo creo que la vida debe ser la que está arrepentida de que siga y aquí, porque este jale es como la lotería, y el premio gordo es vivir.

Me regresé a Culliacán como pude, pero no perdí la esperanza de una buena recompensa. Al tiempo lo vi en Guadaluara. ¿Y sabes qué pasó? Nada, nomás me abrazó, me dijo que nunca iba a olvidar lo que hice por él y me regaló un bucanas dieciocho. Valliendo madre.

EL SEÑOR DE LA MONTAÑA. Un tipo sostenía el Nestlé. Al otro lado del auricular, alguien escuchaba el cóver que cantaba Jota Erre: *Joquín Loera lo es y será jefe de la justicia, el señor de la montaña, también jefe en la ciudad; amigo del buen amigo, enemigo de enemigos, alegre y enamorado, así es Loera, lo es y será.*

Cuando terminó de cantar, el tipo del Nestlé se acercó a Jota Erre y le entregó el radio. Escuchó: "Canta usted muy bien, compa, lo felicito; así cuando se le ofrezca algo en todo México nomás búsqueme".

—¿A poco era el Chapo? —le pregunto a Jota Erre cuando llegamos a su casa.

El mismo que viste y calza.

Jota Erre se desahoga en el sillón y empieza a platicarme su vida como músico. Pero esa es otra historia.

*Alejandro Almazán (Ciudad de México, 1971) es periodista y escritor. Sus últimos libros son *El más buscado*, novela inspirada en el líder del cruce de Estados Unidos, el Chapo Guzmán, y *Crónicas Inevitables*, una selección de sus textos periodísticos.*



Amy adolescente - MODA

BEFOR
&
AFTER
HONI
BURUZ

raya en medio es
ce a su cara angulosa.

48.34

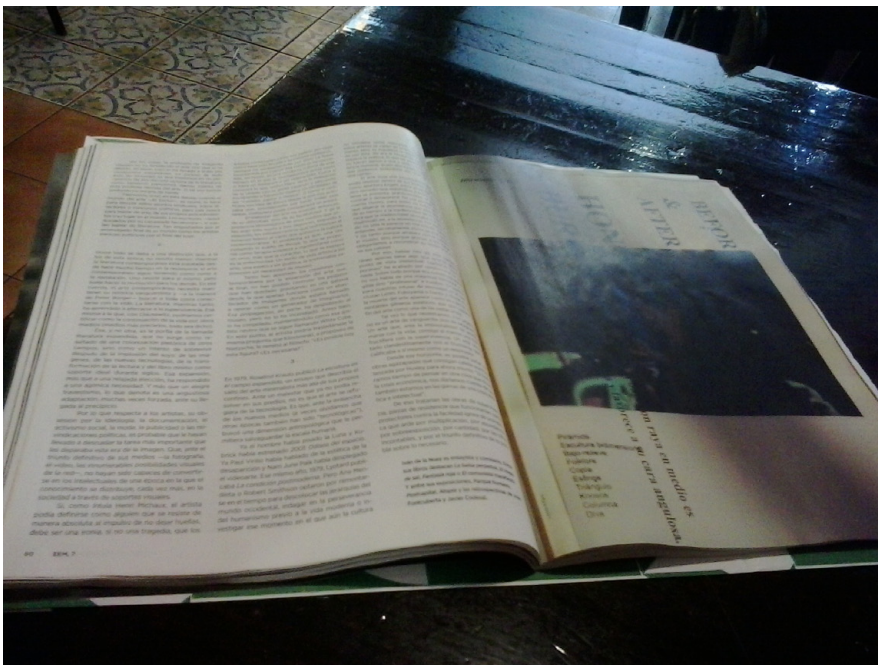

Izquierda: Revista en un bar.

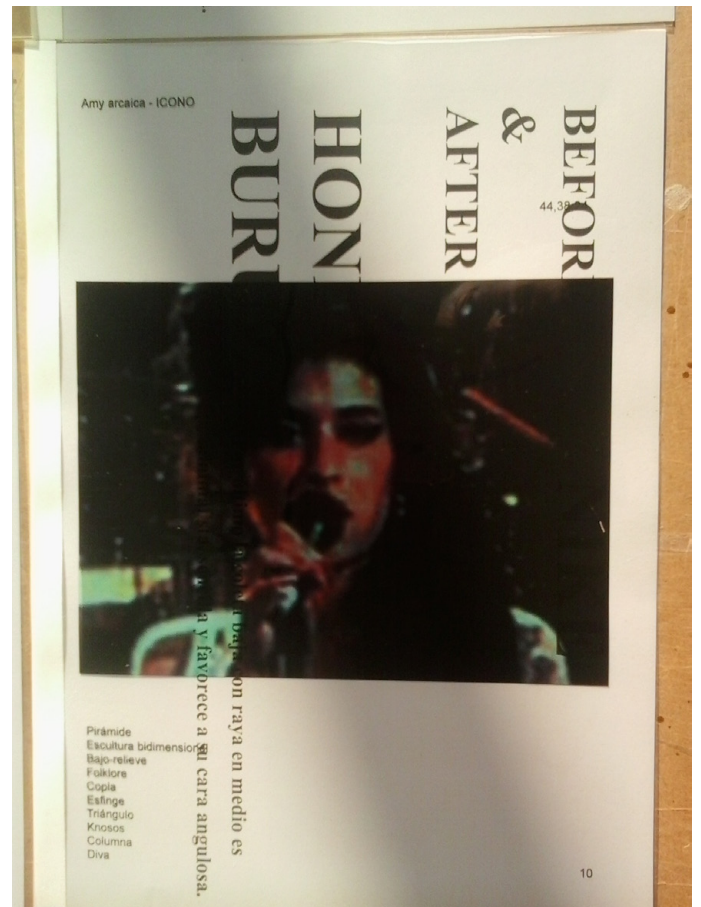
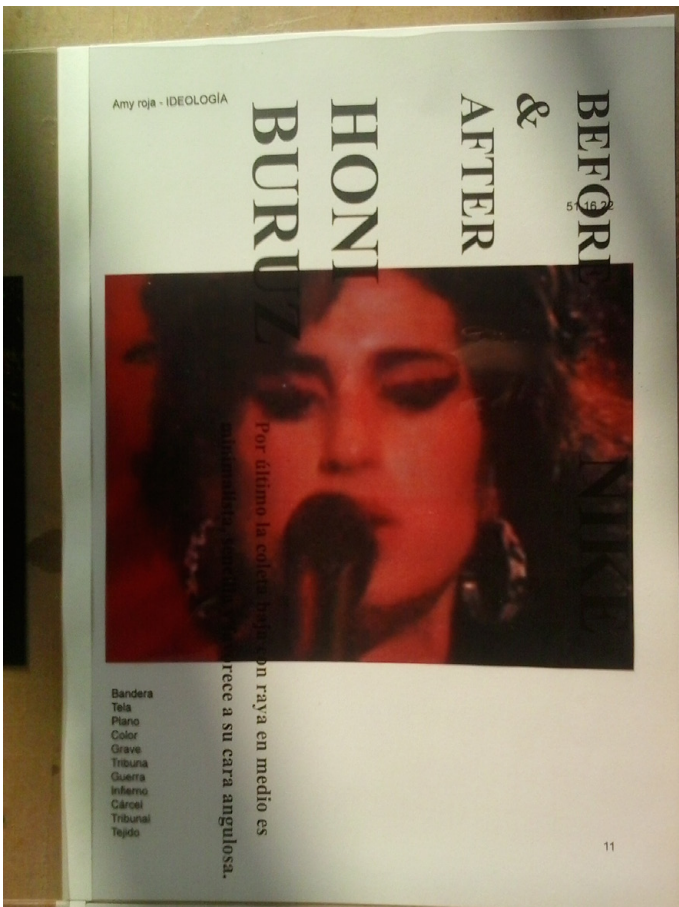

Arriba y siguiente: Proceso en el estudio. 2014.

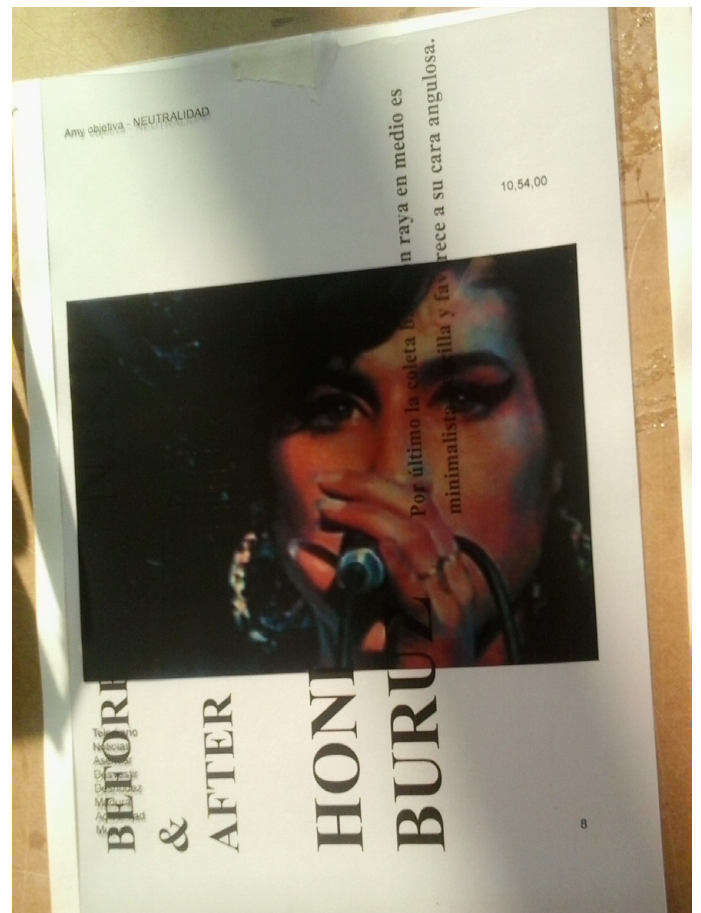
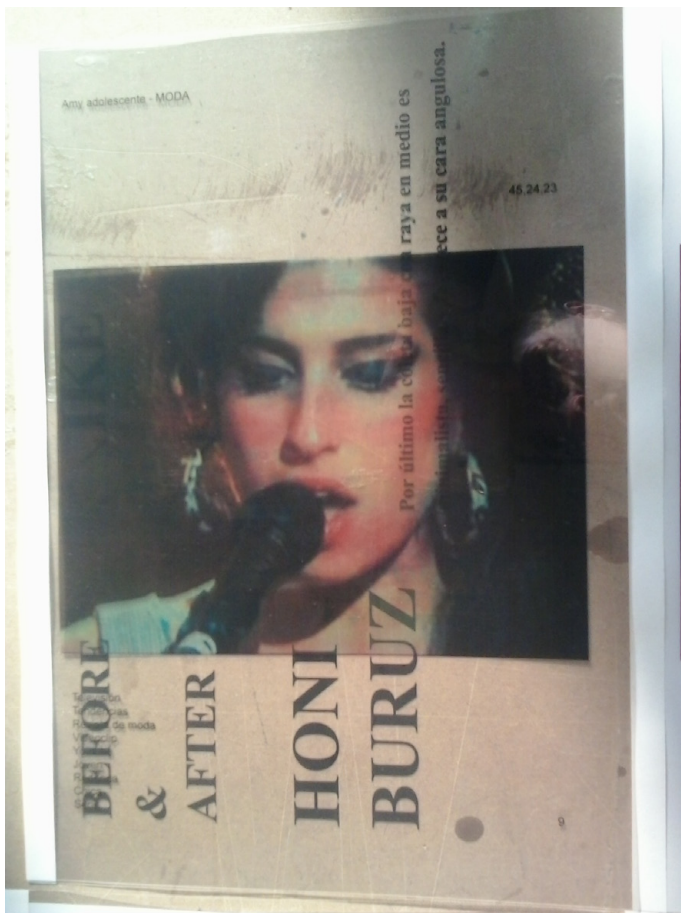

Siguientes: documento "5 AMYS MÁRTIRES".
Mantiene el formato.

5 AMYS
MÁRTIRES

Amy arcaica - ICONO



Amy adolescente - MODA



Amy romántica - LOVE



Amy roja - IDEOLOGÍA



Amy objetiva - NEUTRALIDAD



Telediario
Noticias
Asexuar
Desvestir
Desnudez
Madura
Actualidad
Mujer



Pirámide
Escultura bidimensional
Bajo-relieve
Folklore
Copla
Esfinge
Triángulo
Knosos
Columna
Diva



Bandera
Tela
Plano
Color
Grave
Tribuna
Guerra
Infierno
Cárcel
Tribunal
Tejido



Televisión
Tendencias
Revista de moda
Videoclip
Youtube
Jóven
Redonda
Chica
Serie



Novela
Historia de amor
Interlocutor
Corazón
Años 40,50,60,70,80
Señorita
Señora
Diana
Romance
Chispa
Estrella



Arriba: *Mamut*. Papel y pintura sobre madera. 250 cm x 732 cm. 2018.

Abajo: Detalle de la exposición *No lo banalices*. 2018.

A partir de sesiones fotográficas con *Marga*. Estampación digital sobre seda (twill). 90 cm x 90 cm. 2015.

BLOQUE IV

Honi Buruz

Video
12'16"
2011-2012



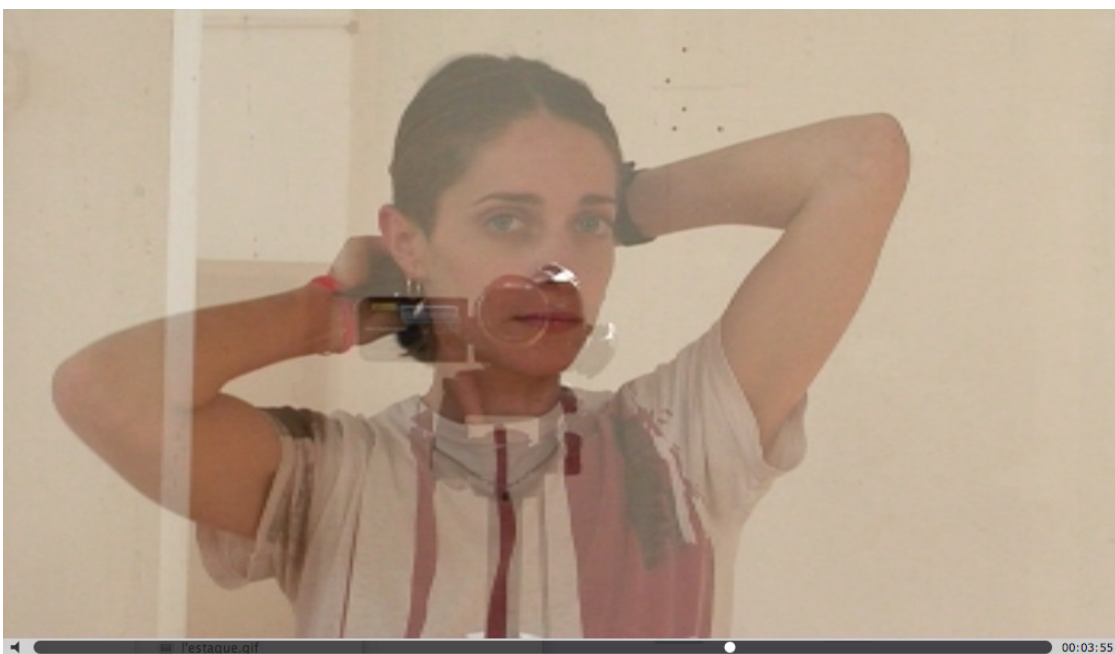
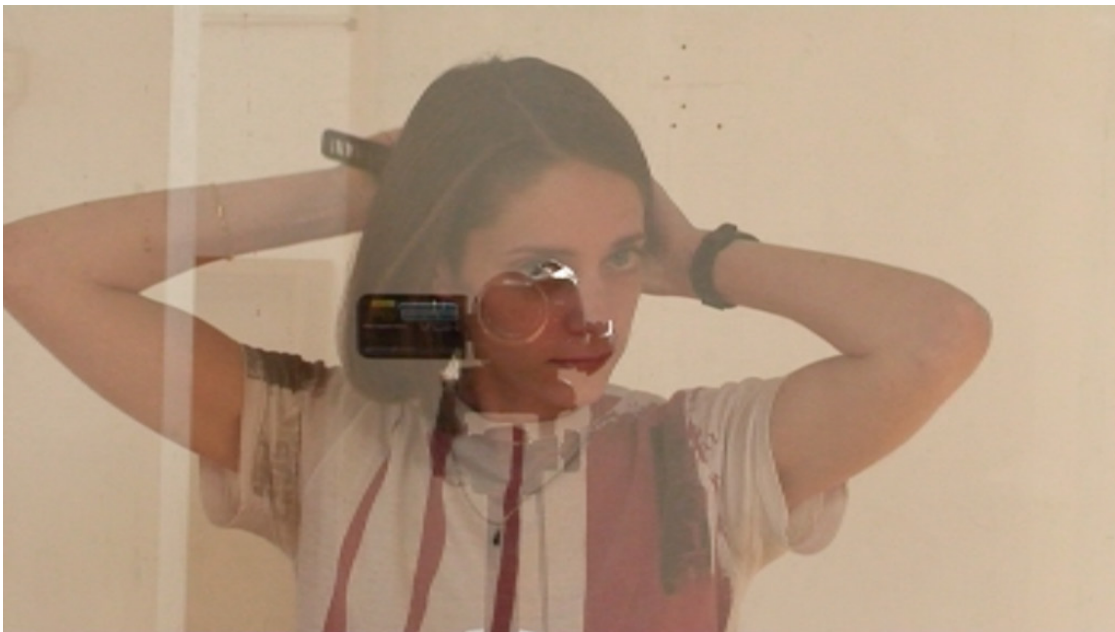

Arriba y siguientes: Las doce capturas del vídeo.

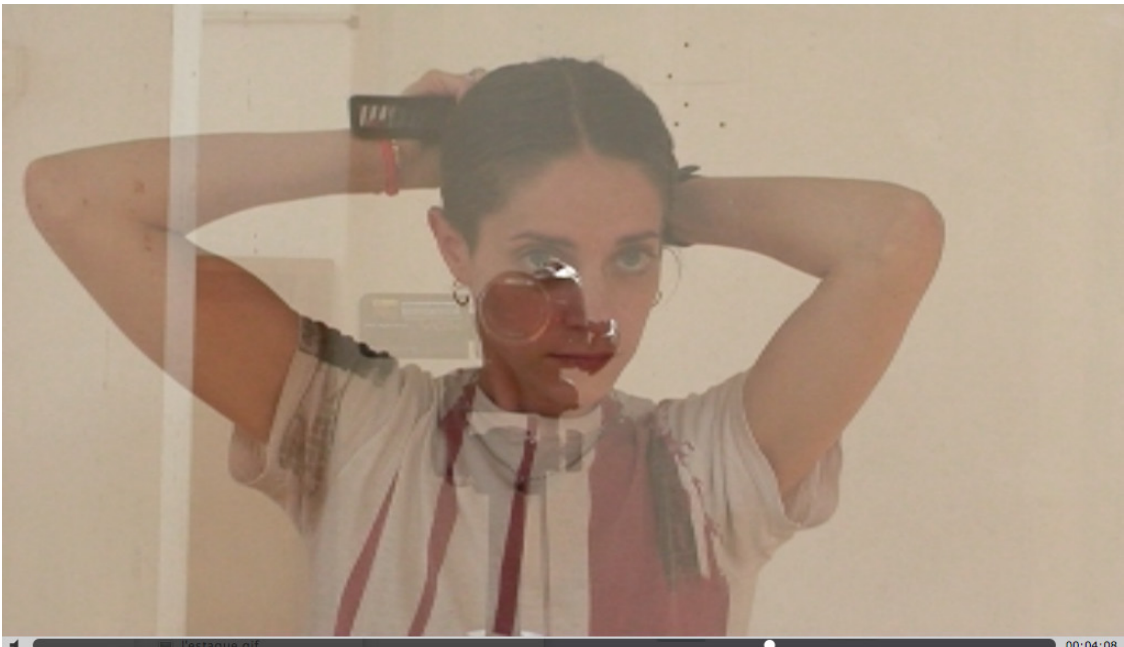







Arriba: El libro *Pro Eto* de Maiakovski, con portada de Rodchenko.
Izquierda: Tarjeta de invitación de la exposición *Honi buruz* (2012) dentro del marco de *Enbidia*.
Siguiete: Escaneo. Proceso. Misterio.



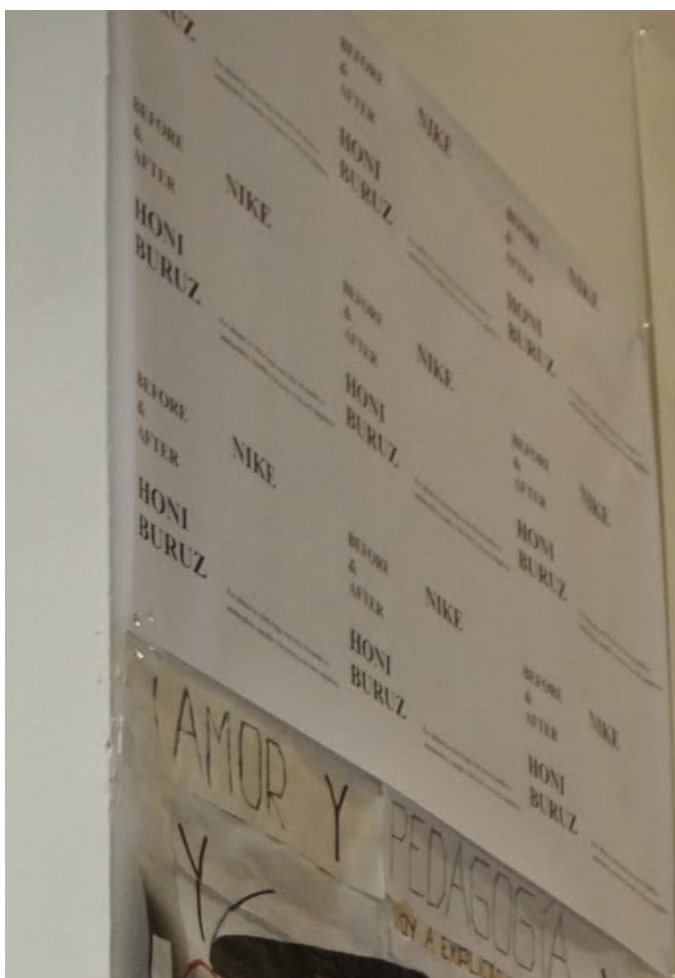
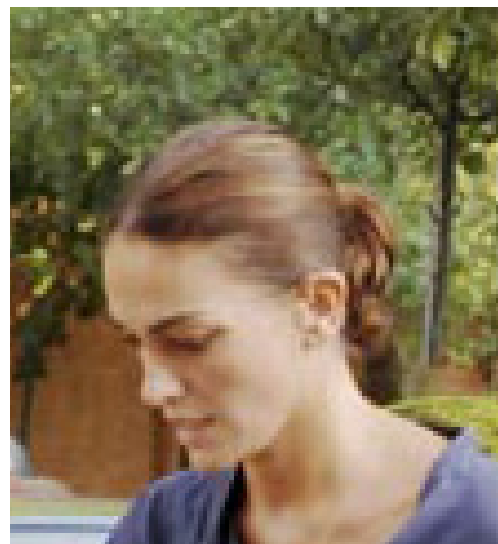
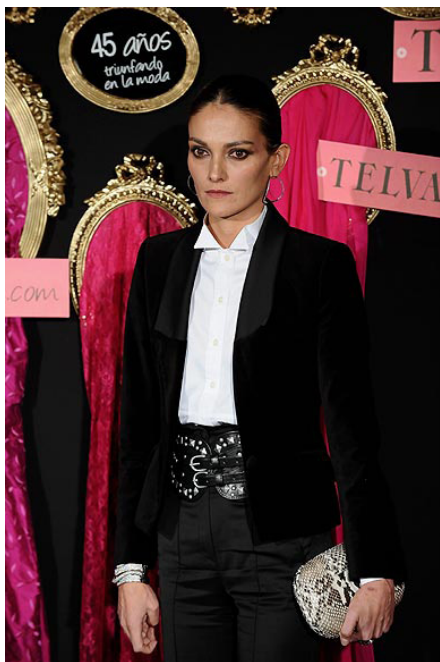

Arriba: Laura Ponte and esquema-conjunto de proceso. Izquierda y siguiente: Póster, mapa, para los procesos del grupo *Enbidia*. 91,5 cm. x 67 cm. 2011.

**BEFORE
&
AFTER**

NIKE

**BEFORE
&
AFTER**

NIKE

**HONI
BURUZ**

Por último la coleta baja con raya en medio es minimalista, sencilla y favorece a su cara angulosa.

**HONI
BURUZ**

Por último la coleta baja con raya en medio es minimalista, sencilla y favorece a su cara angulosa.

**HONI
BURUZ**

Por último la coleta baja con raya en medio es minimalista, sencilla y favorece a su cara angulosa.

**BEFORE
&
AFTER**

NIKE

**BEFORE
&
AFTER**

NIKE

**HONI
BURUZ**

Por último la coleta baja con raya en medio es minimalista, sencilla y favorece a su cara angulosa.

**HONI
BURUZ**

Por último la coleta baja con raya en medio es minimalista, sencilla y favorece a su cara angulosa.

**HONI
BURUZ**

Por último la coleta baja con raya en medio es minimalista, sencilla y favorece a su cara angulosa.

**BEFORE
&
AFTER**

NIKE

**BEFORE
&
AFTER**

NIKE

**HONI
BURUZ**

Por último la coleta baja con raya en medio es minimalista, sencilla y favorece a su cara angulosa.

**HONI
BURUZ**

Por último la coleta baja con raya en medio es minimalista, sencilla y favorece a su cara angulosa.

**HONI
BURUZ**

Por último la coleta baja con raya en medio es minimalista, sencilla y favorece a su cara angulosa.



Arriba: Dispositivo para la acción-grabación.

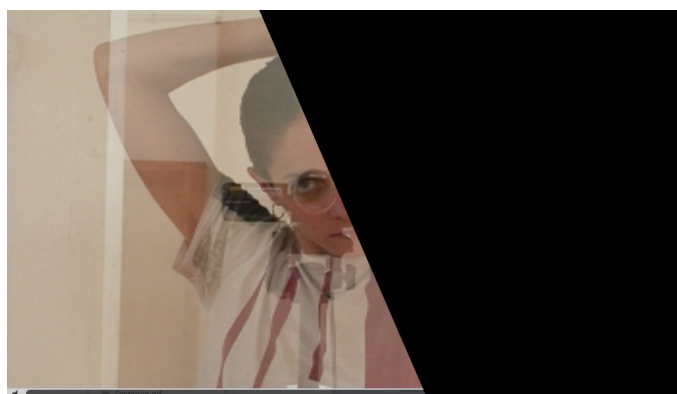
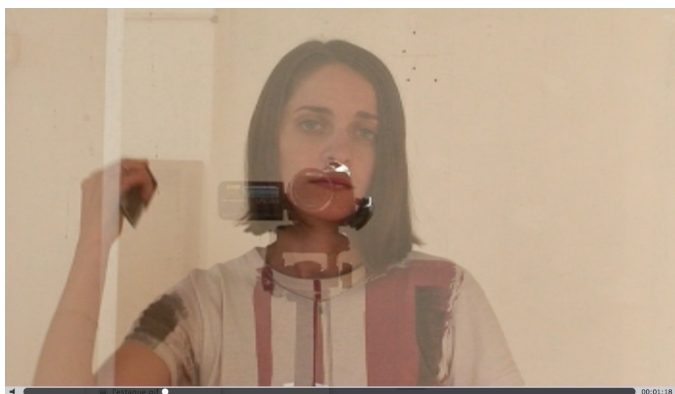
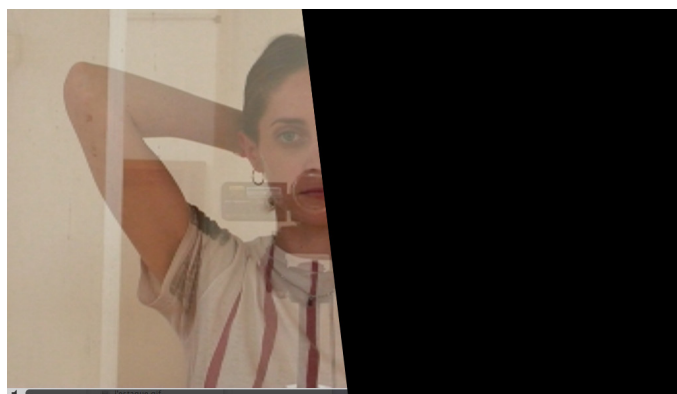
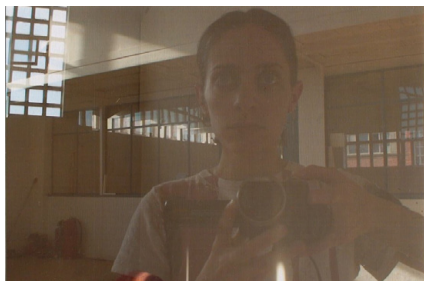
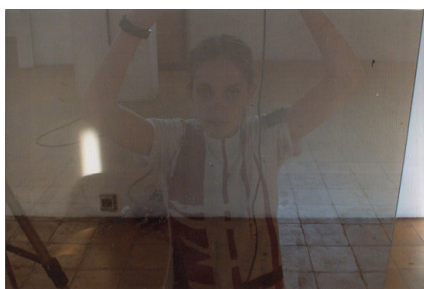

Arriba: Cuatro imágenes de la sesión y una de referencia.
Abajo: Algunas de las capturas de pantalla descartadas.



El juez quiere escuchar mi súplica
Antes de abrir su corte
Pero yo no quiero ninguna simpatía
Porque he hecho

Lo encontré un poco insignificante
Yo le advierto pelea antes
Yo tenía
Y el resto usted debe saber

Juez, un juez, por favor, señor juez,
Envíame a la silla
Juez, un juez, un buen juez señor,
Deja que me vaya de aquí

Quiero hacer un viaje
Al diablo por debajo
He hecho
Quiero obtener justo lo que sembramos

Oh juez, juez, juez lordy lordy
Envíame a la silla
Juez, un juez, me oye juez
Envíame a la silla

Me encanta querida
Le corté
Le dio en la cara
Me quedé aquí
Mientras se revolcaba en todo

Oh juez, juez, juez lordy
Envíame a la silla
Juez, un juez, dulce señor juez
Envíame a la silla
El juez, juez, juez buen tipo
Quemarme porque no me importa

No quiero ningún alcalde
Para ir a mi libertad
No quiero pasar sin
Noventa y nueve años
Así que el juez, juez, magistrado buena clase
Envíame a la silla.



Arriba (izquierda): Bessie Smith.

Arriba (derecha): Traducción modificada de la letra de la canción *Send me to the electric chair*. Bessie Smith, 1927.

Izquierda: Dinah Washington cantándola en televisión.

Siguiente (izquierda): Marcel Duchamp. *Tonsure*. 1919. *Peigne*. 1916.

Siguiente (derecha): Pipilotti Rist. *Aujourd'hui*. 10'. 1999. *You called me Jacky*. 4'. 1990.

Siguiente (abajo): Itziar Okariz. *Red light (saltando en el estudio de Marta)*. Acción / Fotografías y *Red light*. Vídeo. 3'09". 1995.

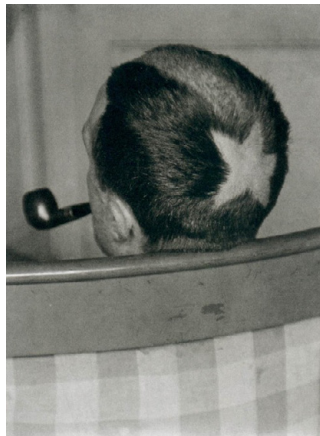
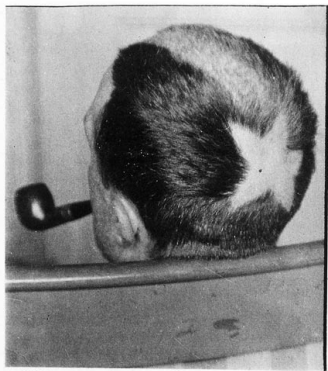
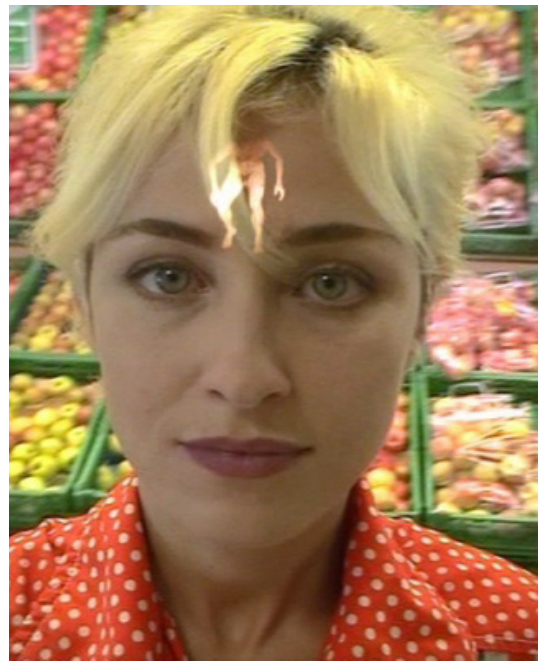

*Toujours de 1019-Paris
Marcel Duchamp*

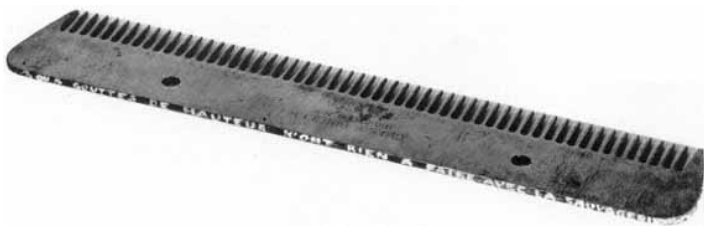



Arriba: En *Envidia*. Enero de 2012.

Abajo: En el fuerte de Guadalupe. Junio de 2013.



Arriba: En Arteleku. Julio de 2013.
Abajo: En *Cadavre Exquis*. 2016.

Pajaritos y pajarracos

Póster central de la revista
Eremuak #2 (ISSN: 2444-6319)
30 cm x 44 cm
2015



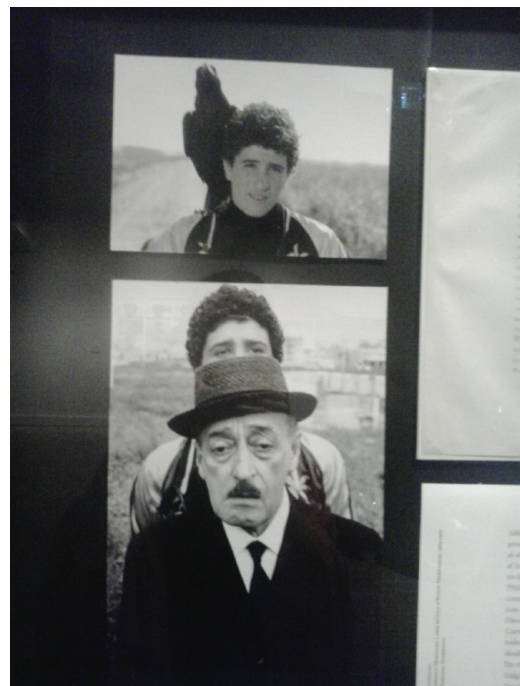
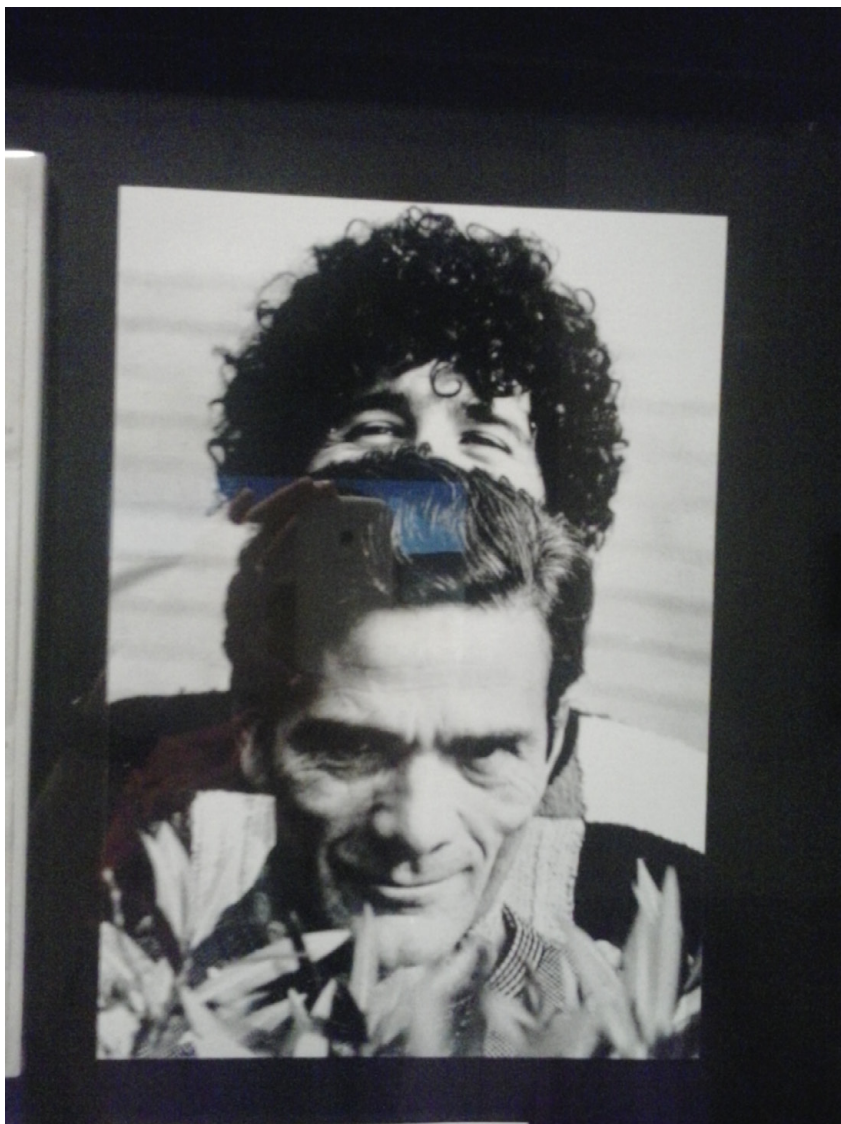

Arriba: Pasolini. *Uccellacci et ucellini* (1966).

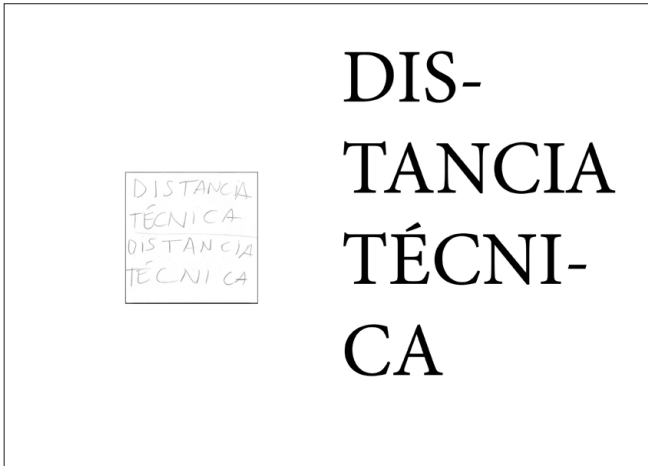

Arriba (izquierda): Noviembre de 2013. Primer acercamiento a una imagen, en Azala.
Arriba (derecha): Guión visual para una charla (2013) y para una publicación (2014).
Abajo: *Una imagen brutal* en la galería Ekain Artelanak. 2015.



Arriba: Agosto de 2014. Segundo acercamiento, en Azala.



Arriba: Octubre de 2014. Tercer acercamiento a una imagen, en Beasain.

COPY THIS IMAGE

THIS

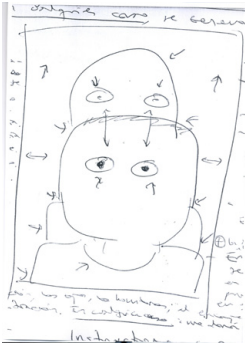

IMAGE

3



preguntas a la propia instrucción es algo? Alguien: "aut" aut

IDEAS TRAVEL FASTER THAN LIGHT

[00] (do) copy this image

COPY THIS IMAGE

¿esta tipo es importante? for qué we use this? ¿uncapricho?

en algunas cosas se separarán materiales para seguir hablando los del para otros?

Colores

(luz en ojos) "sion"

Aperturas

DECISION Y RESPUESTAS A PRESENTAS O NO

(Al final) CASI TODA COSA EN EL PROCESO.

En las cosas...

la inclinación... la cantidad de cada parte de cuerpo. Se usa en el 7 a 8, 9, 10, 11, 12, 13, 14, 15, 16, 17, 18, 19, 20, 21, 22, 23, 24, 25, 26, 27, 28, 29, 30, 31, 32, 33, 34, 35, 36, 37, 38, 39, 40, 41, 42, 43, 44, 45, 46, 47, 48, 49, 50, 51, 52, 53, 54, 55, 56, 57, 58, 59, 60, 61, 62, 63, 64, 65, 66, 67, 68, 69, 70, 71, 72, 73, 74, 75, 76, 77, 78, 79, 80, 81, 82, 83, 84, 85, 86, 87, 88, 89, 90, 91, 92, 93, 94, 95, 96, 97, 98, 99, 100.

las instrucciones: COPY THIS IMAGE - phase

I don't tell → fuente, material, tamaño, w si tener 2 reprodu- How del p... it into words... paper... mediante fotocopia...

no les doy la referencia de la posición... (puntos) p... no les doy avance no les doy...

30, 35, 40, 45, 50, 55, 60, 65, 70, 75, 80, 85, 90, 95, 100

Material

ASÍ HAY QUE RECONOCER EL DISEÑO CON LOS RECURSOS QUE SEAN NECESARIOS PARA QUE SEAN CLAROS Y ENTENDIBLES. MEJOR COMUNICARLO EN UN LENGUAJE MÁS SENCILLO Y MÁS CLARO EN UN LENGUAJE MÁS SENCILLO Y MÁS CLARO.

COPY...

BEING SIMPLICITY VS LACK OF WORK - COPY NOT WITH WITH SELF

Arriba: Verano de 2015. Cuarto ensayo de acercamiento a la imagen. Instrucciones para Vaibhav Raj Shah.

Derecha: Intentar entender una imagen.

Siguiente: Exposición Ideas travel faster than light en el NIV Art Centre de Delhi. 2016.

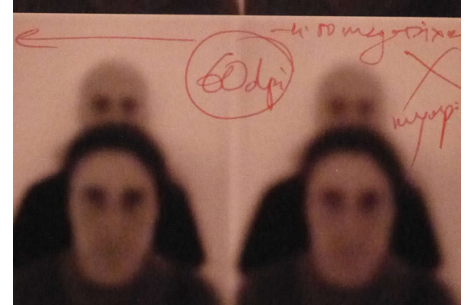
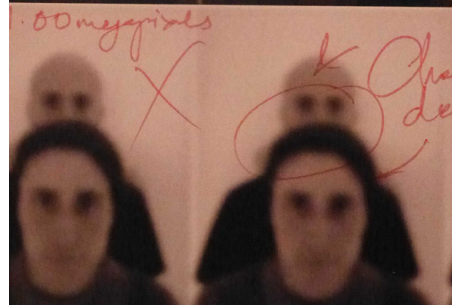
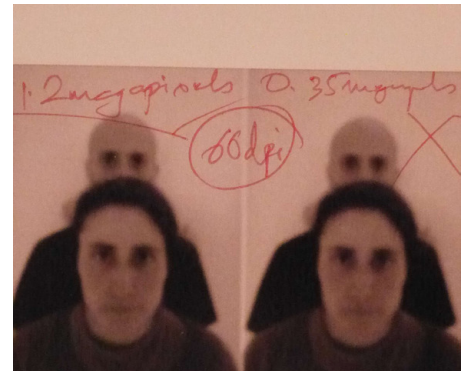
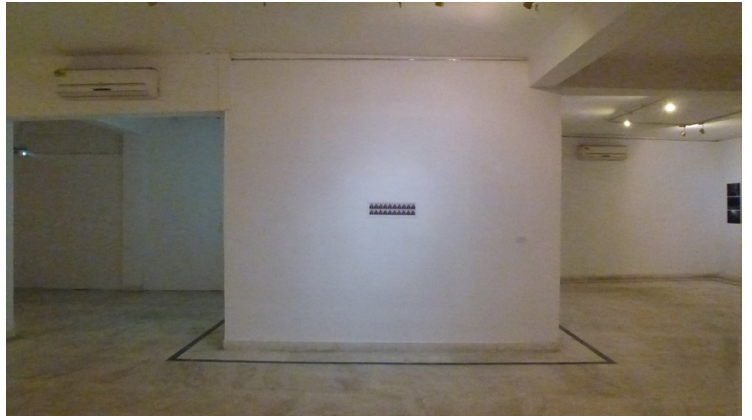

Original 37th American artist im

dia with 4:00 division, outsourced to

ing 200 pixel dpi resolution.

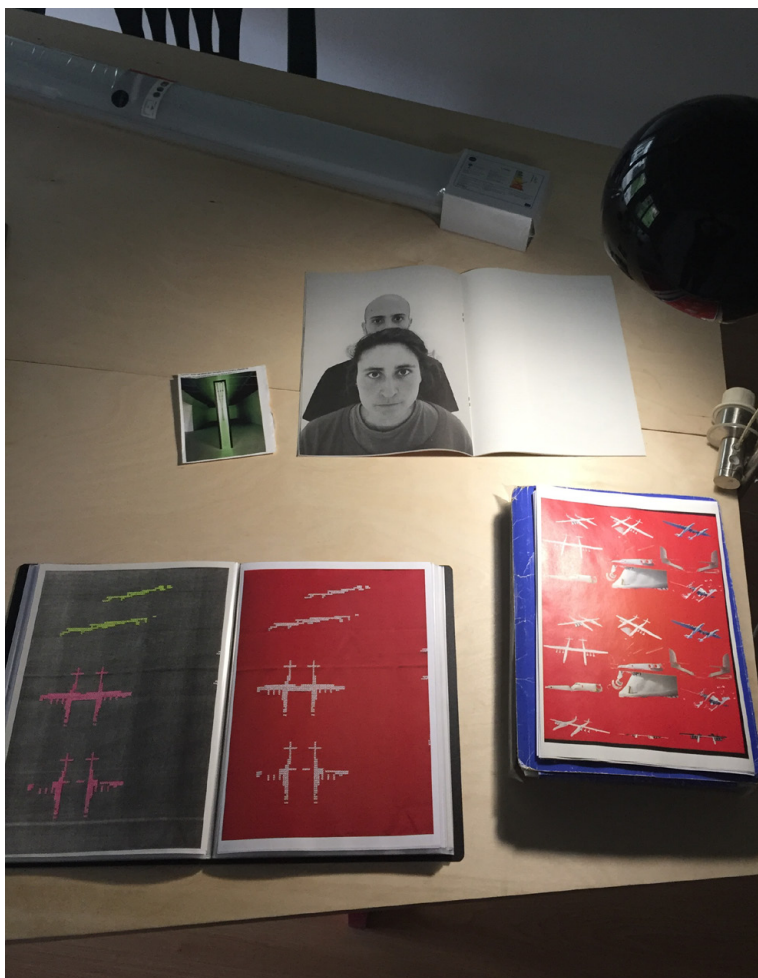

Izquierda y siguiente: La revista eremuak#2, presentada en octubre de 2015, en mi estudio. 2018.



Dos imágenes brutales

Cartel
Digital
2016



PUERTAS EXPANDIDAS EN LA SALA DEL BARCO, CONVENTO DE SANTA CLARA. CON DOS IMÁGENES BRUTALES. ELENA AITZKOA, LOREA ALFARO, JUNE CRESPO, ELBA MARTÍNEZ, ROSA PARMA. 27-07-2016 _ 3-9-2016. LA FRAGUA LABORATORY

***Nuestro amor nació en la
Edad Media***

Cartel
120 cm x 175 cm
2018

Estreno en:



La media de tus ojos mis mismos ojos



UNA PELÍCULA DE ELENA AITZKOA **30 DE MAYO EN CINES**

Lucía C. Pino, Oier Iruretagoiena, June Crespo, Maia Villot, Daniel Llaría, María Fernández, Leire Ugalde, Rosa Parma, Nadia Barkate, Telmo Barkate, Loida Gómez, Manu Uranga, Sahatsa Jauregi, Grace Livingston, Pablo Marte, Amaia Urra, Binian, Adish, Oihana, Jasire, Uxue, Hodei, Josu, Xabier, Arkaitz, Eder, Oier, Mercedes Prusilla, Iñaki Garmendia, Jon Mikel Euba, Ixiar Rozas, Miren Jaio, Izar Okariz, Idoia Zabaleta, Txaro Arrazola, Miguel A. García, Estanis Comella, David Bestué, Julia Spinola, Raúl Domínguez, Jorge Núñez, Aitor Izagirre, Jesús Arpal, Elba Martínez, Usue Arrieta, Lorea Alfaro, Inazio Escudero, Laura Fernández Rojo

NUESTRO AMOR NACIÓ EN LA EDAD MEDIA



Arriba: Elena en una marquesina de la plaza Indautxu, en el estreno de su película en Bilbao. Siguiendo: Segunda versión del cartel. 2019.

Estreno en:



La media de tus ojos mis mismos ojos



UNA PELÍCULA DE ELENA AITZKOA **29 DE DICIEMBRE**

Salón El Carmen
(Plaza Indautxu)
A las 19:30

Lucía C. Pino, Oier Iruretagoiena, June Crespo, Mala Villot, Daniel Llaría, María Fernández, Leire Ugalde, Rosa Parma, Nadia Barkate, Telmo Barkate, Loida Gómez, Manu Uranga, Sahetia Jauregi, Grace Livingston, Pablo Marte, Amaia Urria, Binian, Adish, Oihara, Jasire, Uxue, Hodei, Josu, Xabier, Arkaitz, Eder, Oier, Mercedes Prusilla, Iñaki Garmendia, Jon Mikel Euba, Ixiar Rozas, Miren Jaino, Itziar Okariz, Idoia Zabaleta, Txaro Arrazola, Miguel A. García, Estanis Comella, David Bestué, Julia Spinola, Raúl Domínguez, Jorge Núñez, Aitor Izagirre, Jesús Arpal, Elba Martínez, Usue Arrieta, Lorea Alfaro, Inazio Escudero, Laura Fernández Rojo

NUESTRO AMOR NACIÓ EN LA EDAD MEDIA



Arriba: *AlFa*. Vídeo. 10' 45". 2018-2019. Grabado en *No lo banalices*. 2018.
Abajo: En 948 Merkatua, Pamplona. 2019.

BLOQUE V

Chute

Impresión sobre DinA4
2010



la potencia de algo colectivo



de tal desnudez
algo tan construido

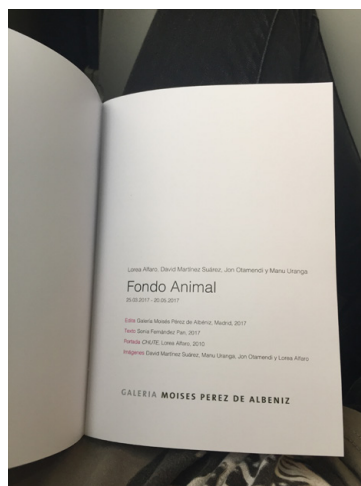

Arriba: *Chute* en la cubierta de la hoja de sala de la exposición *Fondo Animal*. 2017.
Abajo y siguiente: *Chute* en *El mundo o nada*, propuesta con Jon Otamendi, dentro de la exposición *Fondo Animal*.



nike

Colaboración visual para
Erreakzioa-Reacción (ISBN:
978-84-695-3746-6).
Páginas 28-32. 15 cm x 22 cm
cada una.
2012

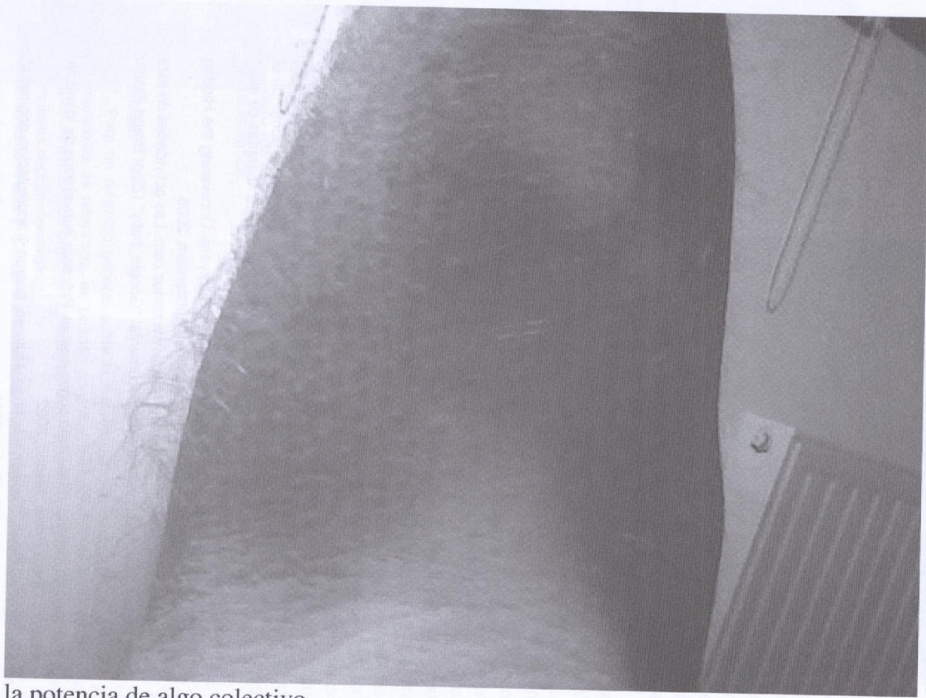

la potencia de algo colectivo



de tal desnudez
algo tan construido

O

P

P

O

I

S

N

I

I

C

NÒ

IÓN



Feminismo políticas queer e de Eve Kosofsky y Weid

Maria Jo

Quiero explorar algunas reflexiones de la autora del
libro y de la autora del artículo que me inspiró
para escribirlo.

El feminismo es un movimiento que ha estado presente
en la historia de la humanidad desde hace siglos. Sin embargo,
en los últimos años ha cobrado una gran relevancia y ha
señalado un camino hacia la igualdad de género. Este artículo
explora algunas reflexiones de la autora del libro y de la
autora del artículo que me inspiró para escribirlo. El feminismo
es un movimiento que ha estado presente en la historia de la
humanidad desde hace siglos. Sin embargo, en los últimos años
ha cobrado una gran relevancia y ha señalado un camino hacia
la igualdad de género. Este artículo explora algunas reflexiones
de la autora del libro y de la autora del artículo que me inspiró
para escribirlo.

El feminismo es un movimiento que ha estado presente
en la historia de la humanidad desde hace siglos. Sin embargo,
en los últimos años ha cobrado una gran relevancia y ha
señalado un camino hacia la igualdad de género. Este artículo
explora algunas reflexiones de la autora del libro y de la
autora del artículo que me inspiró para escribirlo.



la potencia de algo colectivo



de tal desnudez algo tan construido

BRAZO SACAR BOLA PELO

EJERCICIO N°20 EJERCICIOS DE ESTILO/ ESCULTURA A LA FUGA

Condensed. Dónde está mi libro de Queneau. ESCULTURA A LA FUGA: cerrado – plegado – lleno de aperturas. Pello y las sillas_ laterales. Amondarain y la mirada trasera. Ante eso: ACTITUD FRONTAL_ POPOVA. El VACÍO, el espacio que apareció.

EJERCICIO N°21 CORREDOR IKURRIÑA

ALGO SENCILLO. COMPLEJIDAD. Kupka? Deben parecerse asquerosillos.

EJERCICIO N° 22 MAQUINA L (BONDAGE)

In tension. Y sé leer los videos. Diferencia entre pintura (que se acercan) y video. Escultura +. Direcciones + -. (Ser) cámara bajo órdenes (de ellos, vuestras). Los videos (Goodvibes, Bondage, Constelaciones): lo contemporáneo_ clásico.

EJERCICIO N°23 GRAN DOG/ QILTRO PROFORMA

Primer contacto físico con los cuadernos de Jon Mikel y unión de algo abierto. Momentos de elección de fotos con ellos (vosotros). REPITO subrayado: INTUICIÓN MADUREZ TIEMPO Y SOLEDAD.

EJERCICIO N°24 SUNSPARK 35 UTAH/ MODULO PROFORMA

Participados.

EJERCICIO N°25 DOCE ESTACIONES (SEIS AÑOS MAYOR QUE MI PADRE)

CAPÁZ. Aguantarse a uno mismo. AGUANTARSE a una misma. ¿Dónde está Leo? De lo que podría ser plano a lo fantasmal. Una profundidad arriesgada y lena.

EJERCICIO N° 26 FREESIDE

Another space. La pirámide que construimos nosotros.

EJERCICIO N° 27 NOTAS PARA UNA DIRECCIÓN. MODELO PARA UN ALMACENAMIENTO

Muy disfrutable. Jon Mikel eres muy disfrutable. Cuando lo pase a limpio que lo quiero hacer ~~quizás puedan aparecer~~ habrá las fotos. Utilizaré el digital. Y habré usado los dos. Factor: VELOCIDAD y TIEMPO. TODO: la relación entre lo que queda dentro y fuera. Soportar tanto/a.

EJERCICIO N° 28 CORREDOR PROFORMA

Autonomía la calle es como una ría. LA RÍA. Y las canciones pop. Masa. Inercia. Flujo.

Arriba: Portada del fanzine. 2012.

Derecha: Dos páginas del ejercicio *The structure of art*. Proforma. 2010.

Siguiente: *nike*. Fotografía en el Museo Arqueológico. Atenas. 2011.



Deux Negresses

Aerosol sobre hormigón
Intervención en espacio
público, Pamplona.
500 m2.
2013



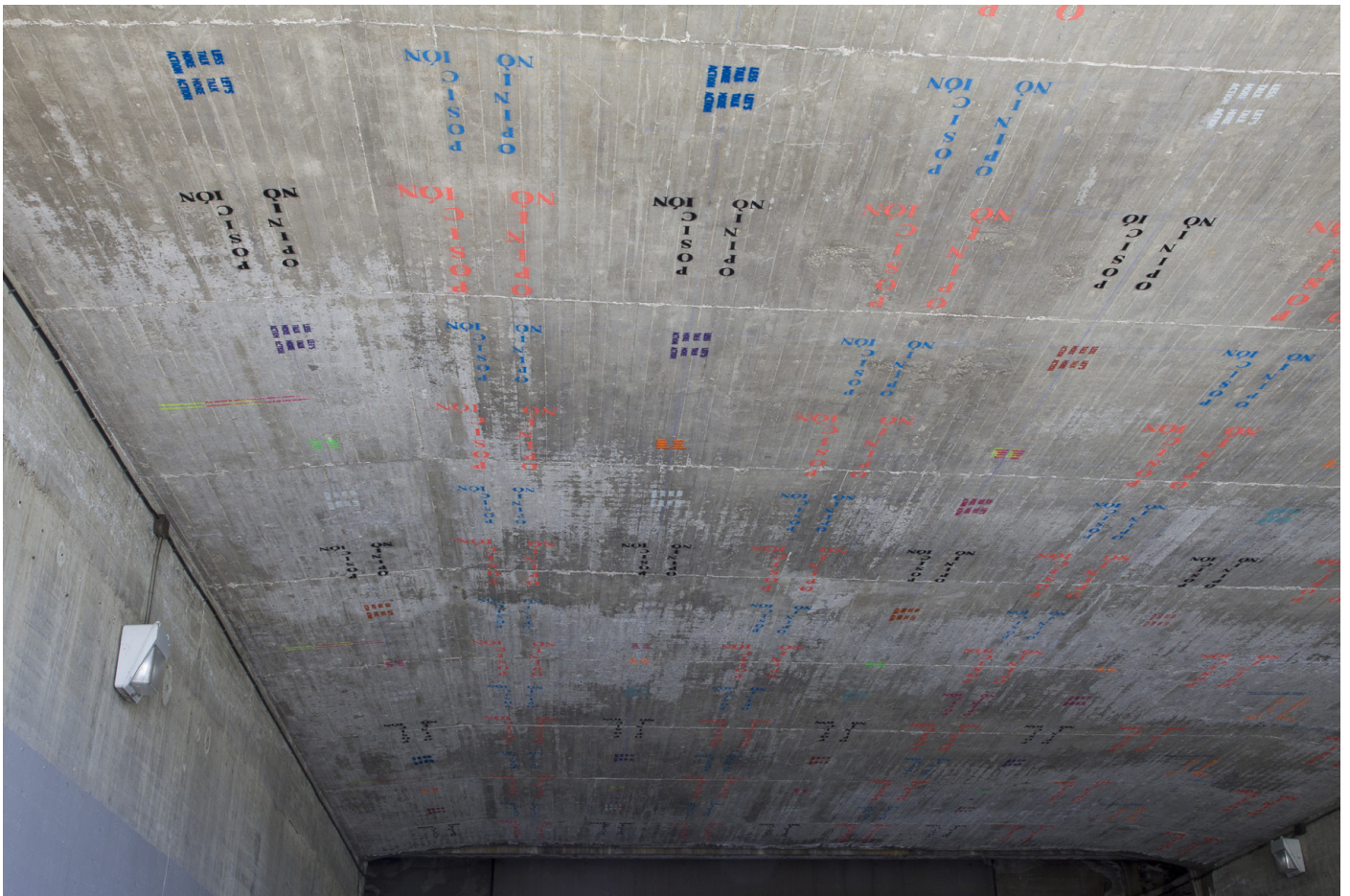

Arriba y siguientes: Paño grande.



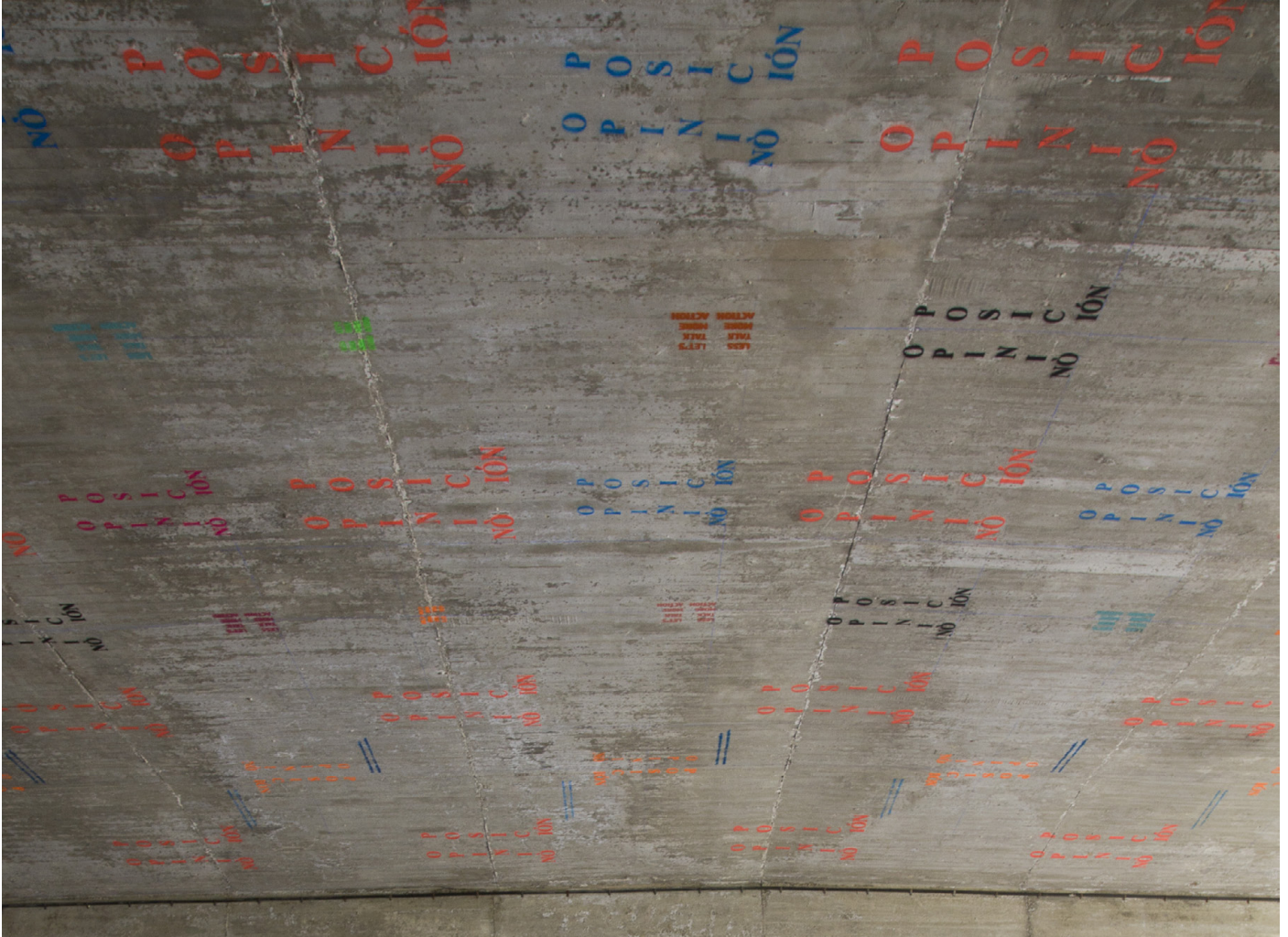



Arriba y siguientes: Paño pequeño.

LESS
TALK
MORE
ACTION

LESS
TALK
MORE
ACTION

HONI
BURUZ

BEFORE
&
AFTER

NIKE

Per ultimi la colata ha
mancato anche l'arrivo a un certo punto

BEFORE
&
AFTER

HONI
BURUZ

NIKE
&
AFTER

NIKE

HONI
BURUZ

Per ultimi la colata ha
mancato anche l'arrivo a un certo punto

LESS
TALK
MORE
ACTION

HONI
BURUZ

BEFORE
&
AFTER

NIKE

Per ultimi la colata ha
mancato anche l'arrivo a un certo punto

BEFORE
&
AFTER

HONI
BURUZ

NIKE

Per ultimi la colata ha
mancato anche l'arrivo a un certo punto

LESS
TALK
MORE
ACTION







Arriba: Tránsito.



Arriba y siguientes: *Deux Negresses* con la nueva iluminación.





Arriba (izquierda): El espacio antes de la intervención lumínica.

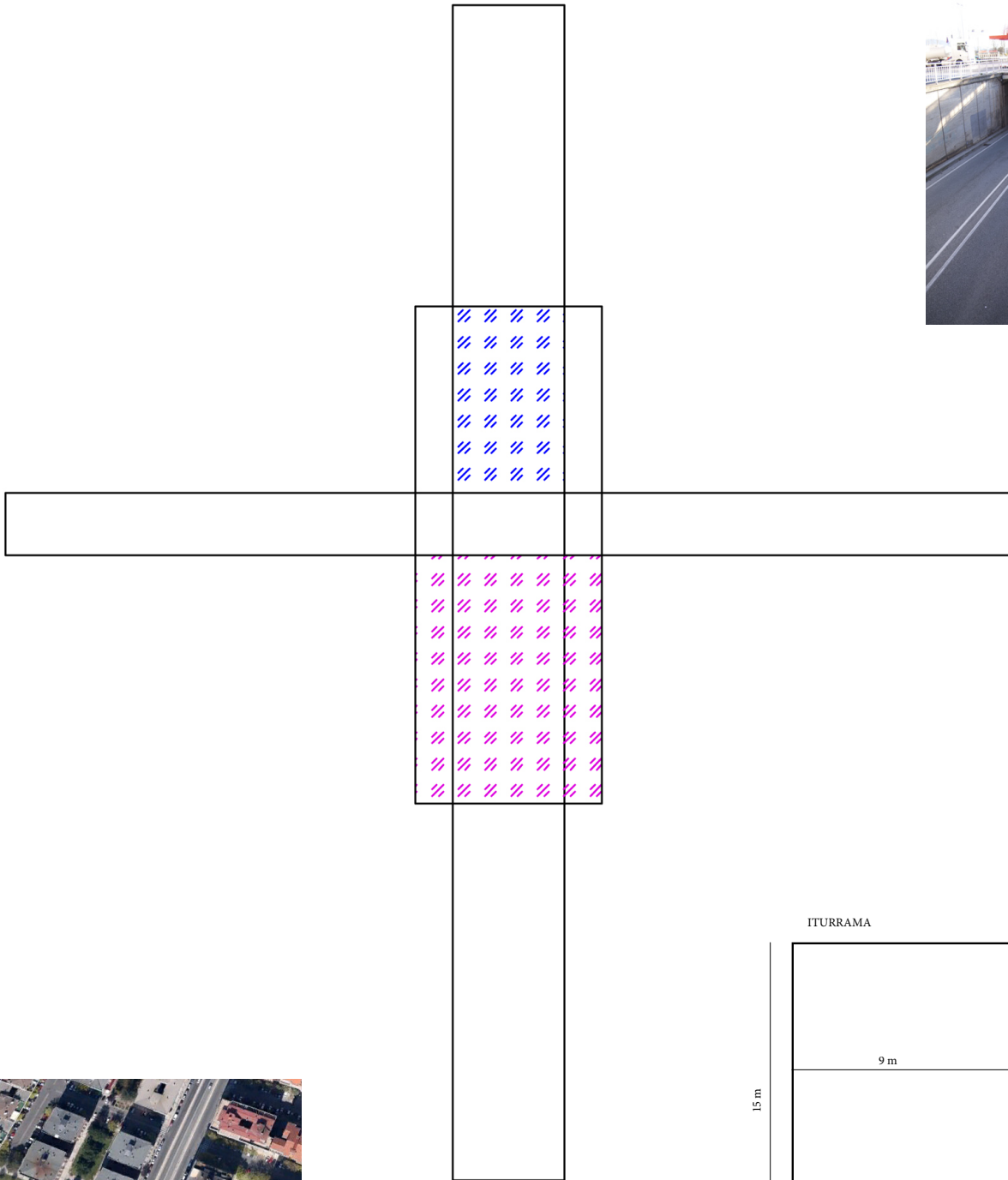

ITURRAMA

ALTURAS:

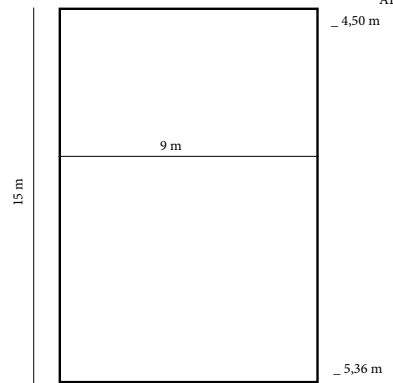

30,25m

6,3 m

24 m

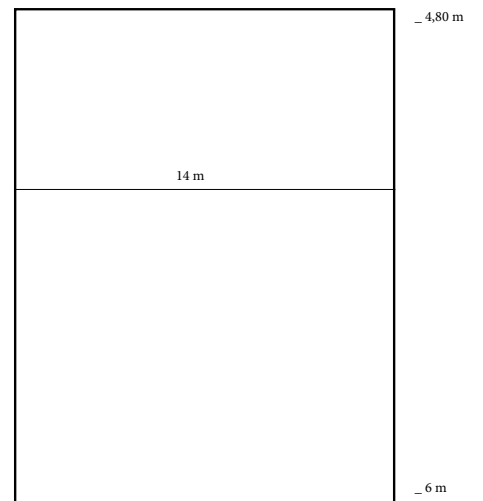

CAMPUS

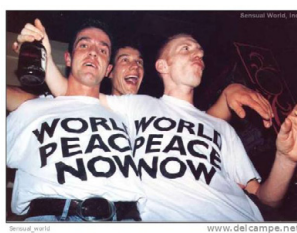
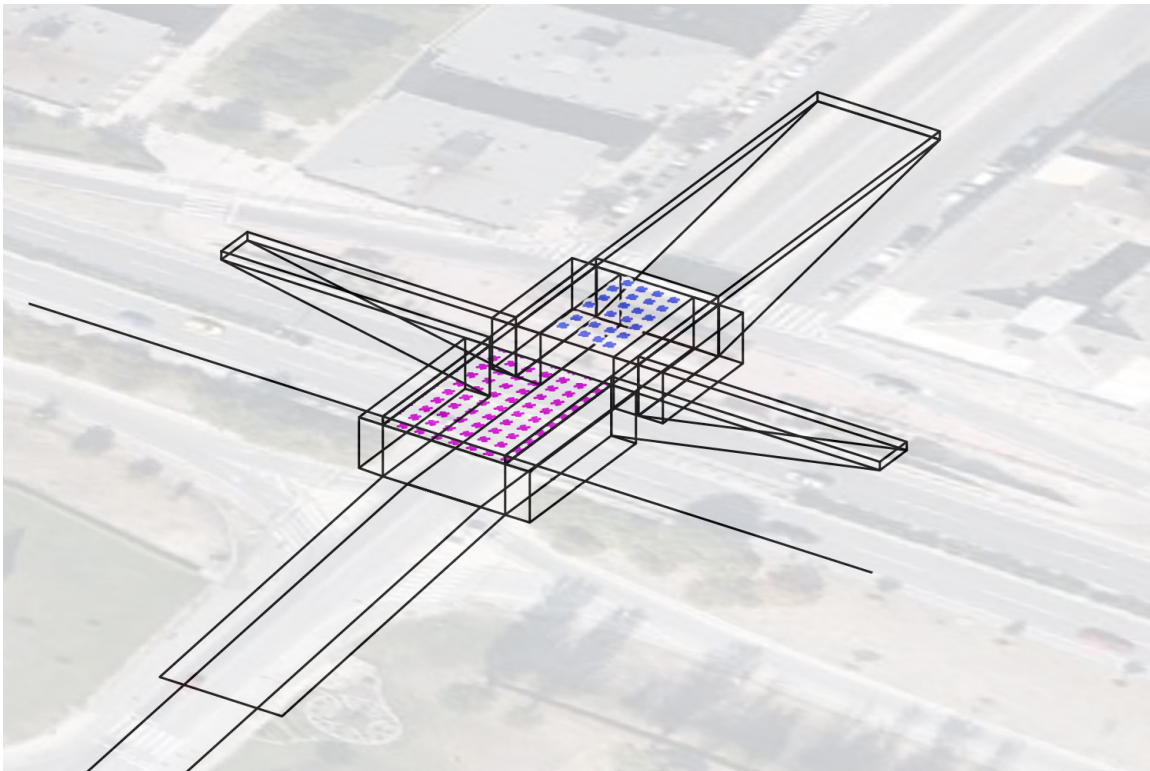
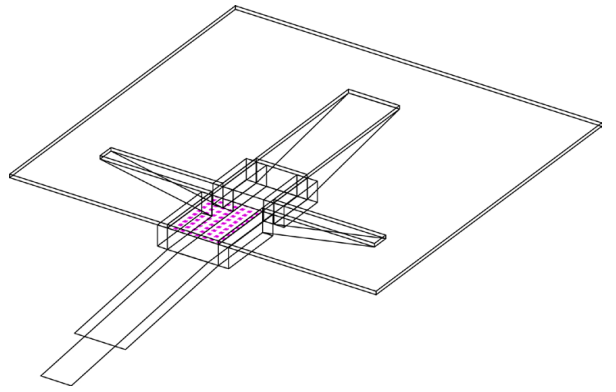
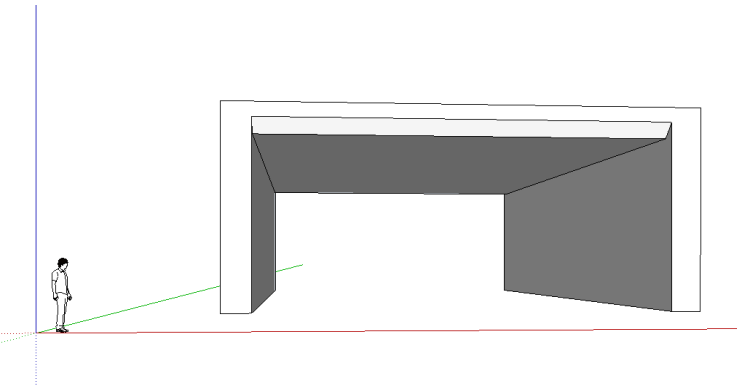

Anterior y arriba: Localización y algunos referentes.

O

P

P

O

I

S

N

I

I

C

NÒ

IÓN

BEEFORE

&

AFTER

HONI

BURUZ

NIKE

**Por último la coleta baja con raya en medio es
minimalista, sencilla y favorece a su cara angulosa.**

BEFORE & AFTER HONI BURUZ	NIKE	BEFORE & AFTER HONI BURUZ	NIKE	BEFORE & AFTER HONI BURUZ	NIKE
BEFORE & AFTER HONI BURUZ	NIKE	BEFORE & AFTER HONI BURUZ	NIKE	BEFORE & AFTER HONI BURUZ	NIKE
BEFORE & AFTER HONI BURUZ	NIKE	BEFORE & AFTER HONI BURUZ	NIKE	BEFORE & AFTER HONI BURUZ	NIKE

**LESS
TALK
MORE
ACTION**

**LET'S
TALK
MORE
ACTION**

**O P I N I
N Ò** **P O S I C I
I Ó N**



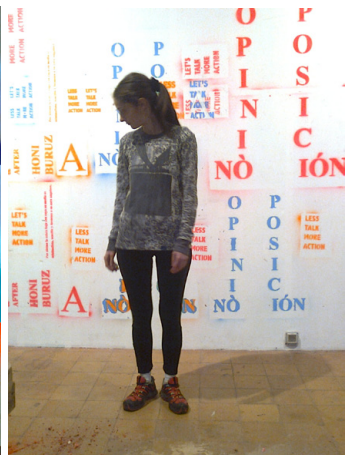
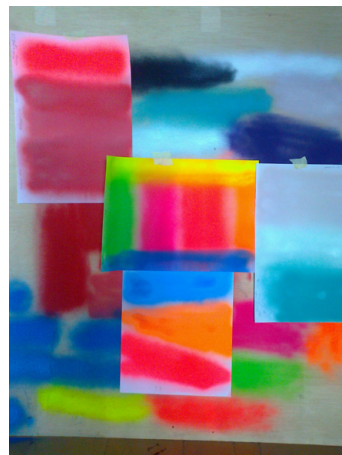
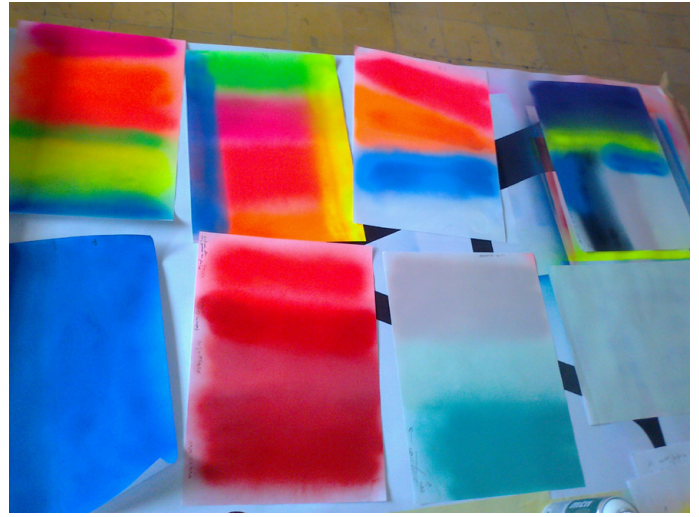

Anteriores: Patrones.
 Anterior (abajo): Primeros acercamientos.
 Arriba: Procesos previos en el campus (izquierda) y en el estudio (derecha).

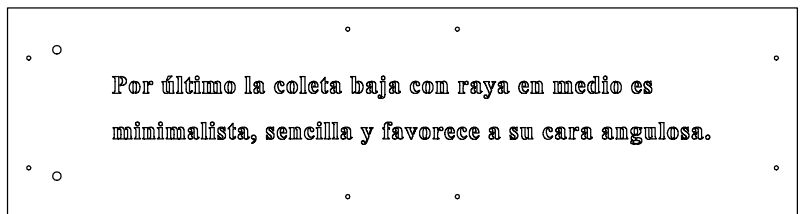
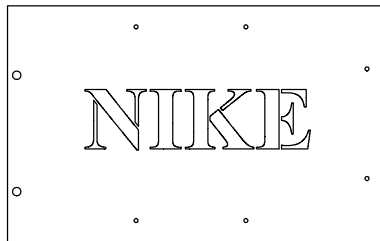
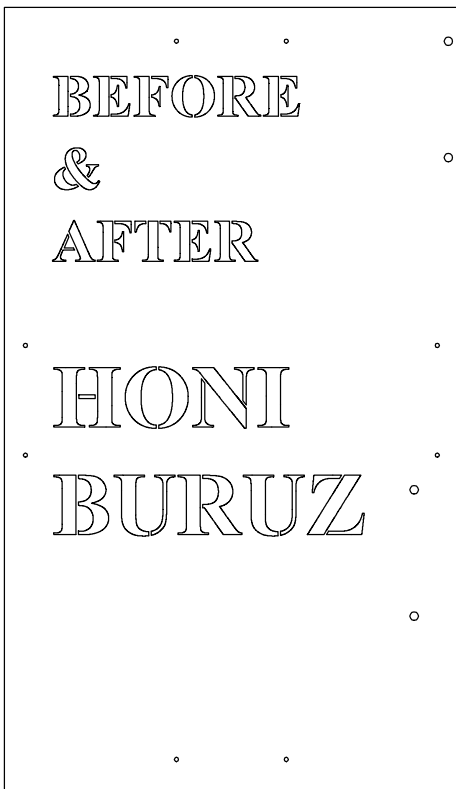
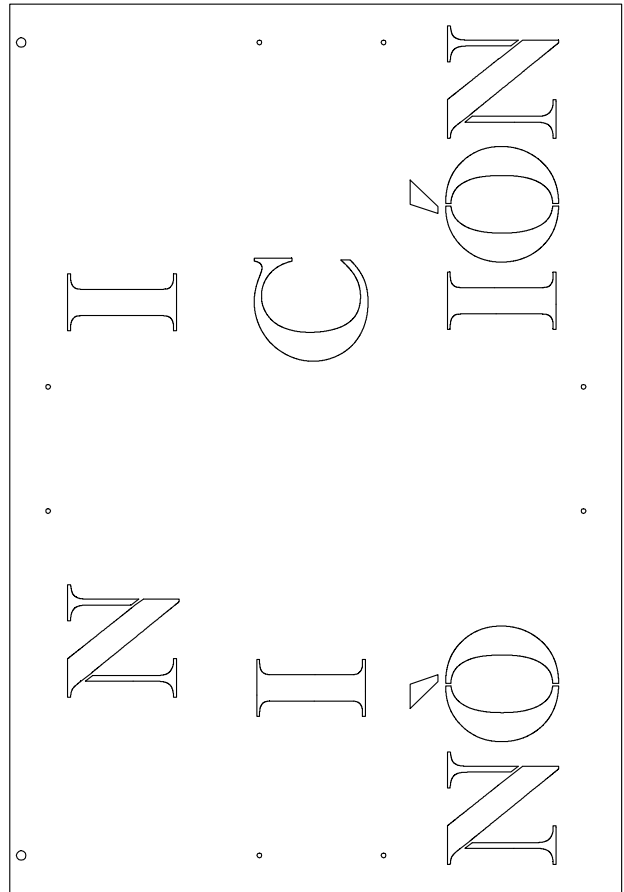
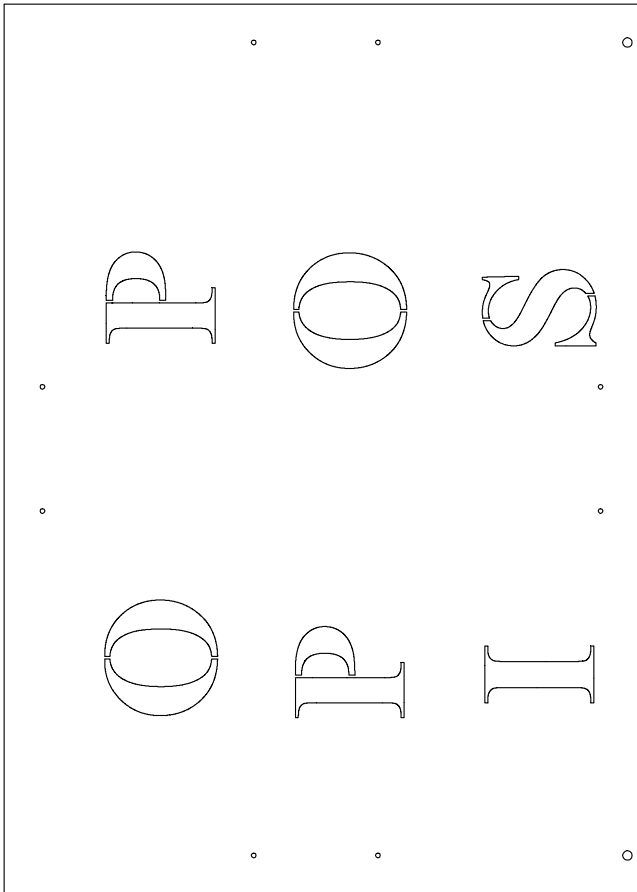

Arriba: Diseño de las planchas a escala doble.
Siguiente: Dibujos para la ejecución.

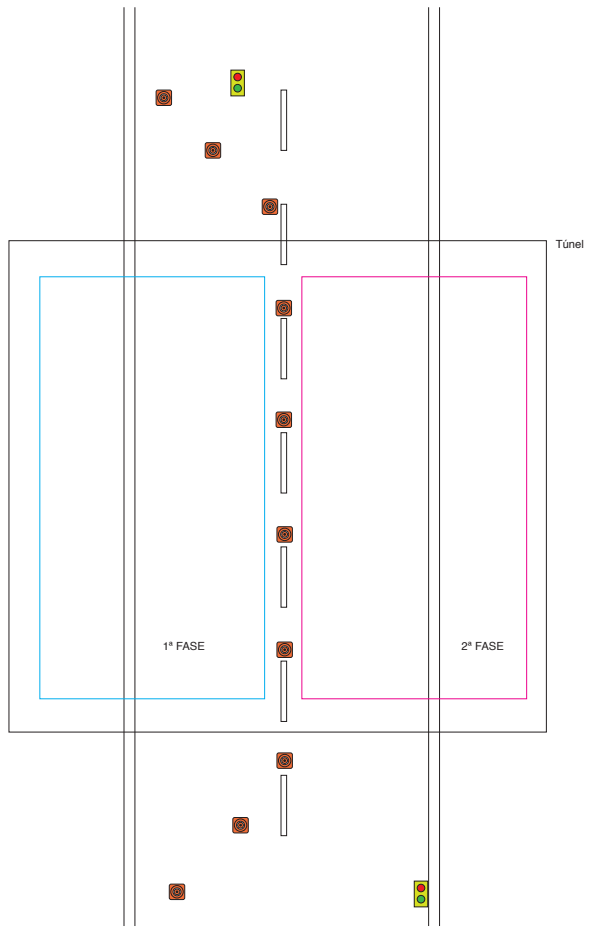
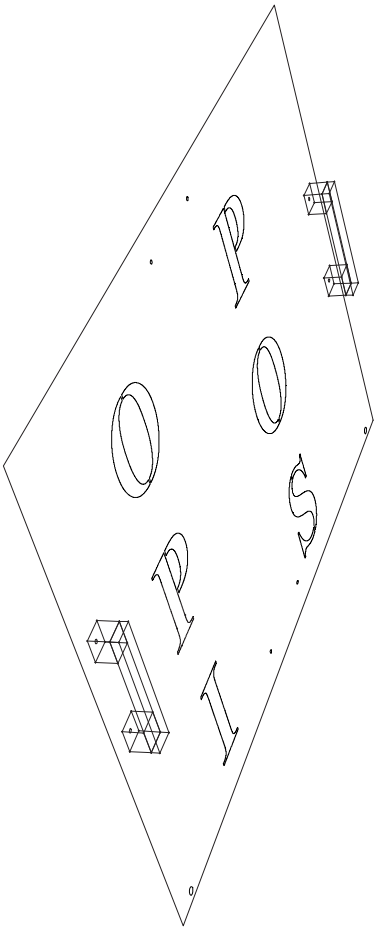
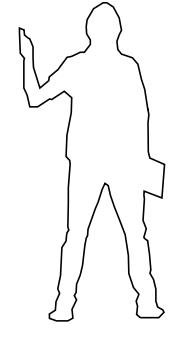
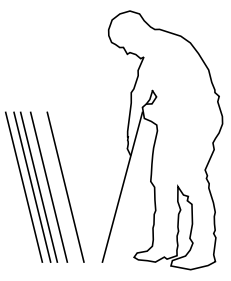
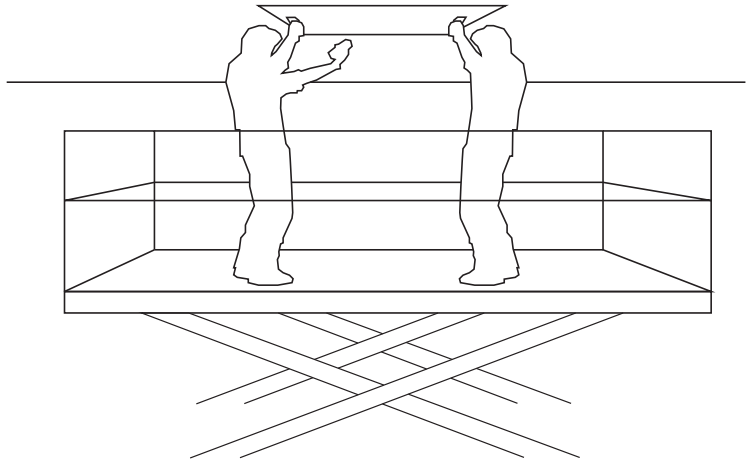

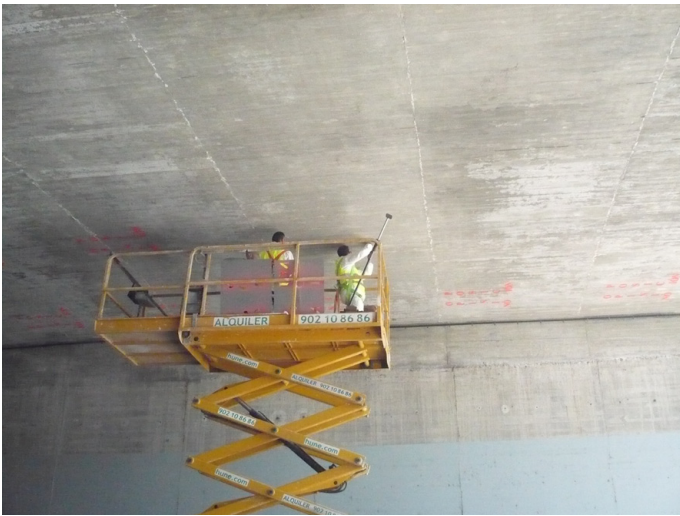

Anterior: Archivo digital del paño grande a escala.
Arriba: Miércoles 17 de abril. Día 1.

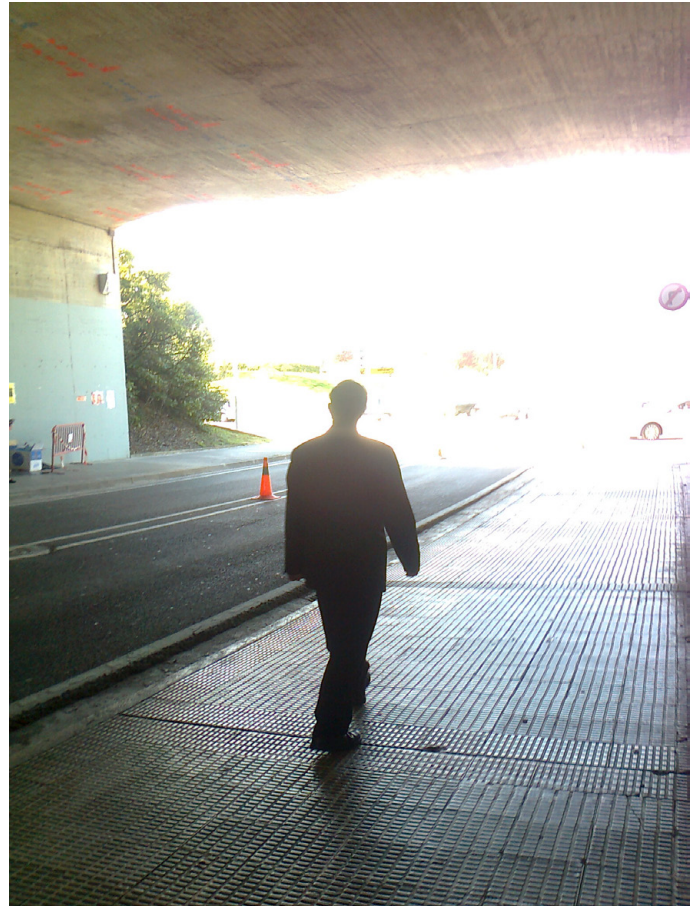

Anterior: Archivo digital del paño pequeño a escala.
Arriba y abajo: Jueves 18 de abril. Día 2.





Arriba: Viernes 19 de abril. Día 3.
Abajo y siguiente: Miércoles 24 de abril. Día 4.

Arriba: Domingo 21 de abril.





Abajo: Jueves 25 de abril. Día 5.



Abajo: Tres años después de la ejecución. Noviembre de 2016.



Ele

Aerosol, azulete y lápiz sobre
carteles informativos.

5 piezas de 748cm a 482cm
largo x 150cm alto c. u.

2013



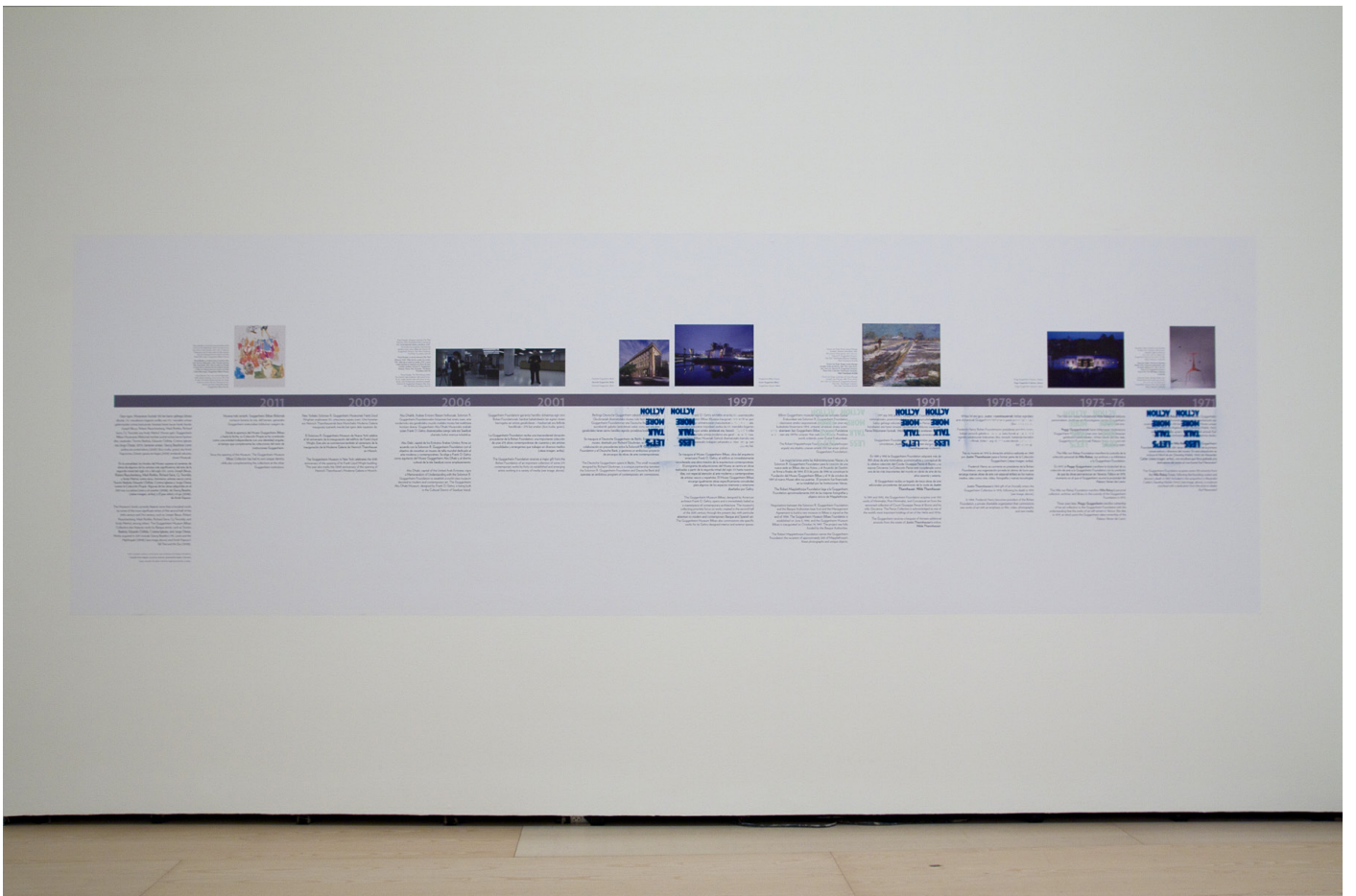
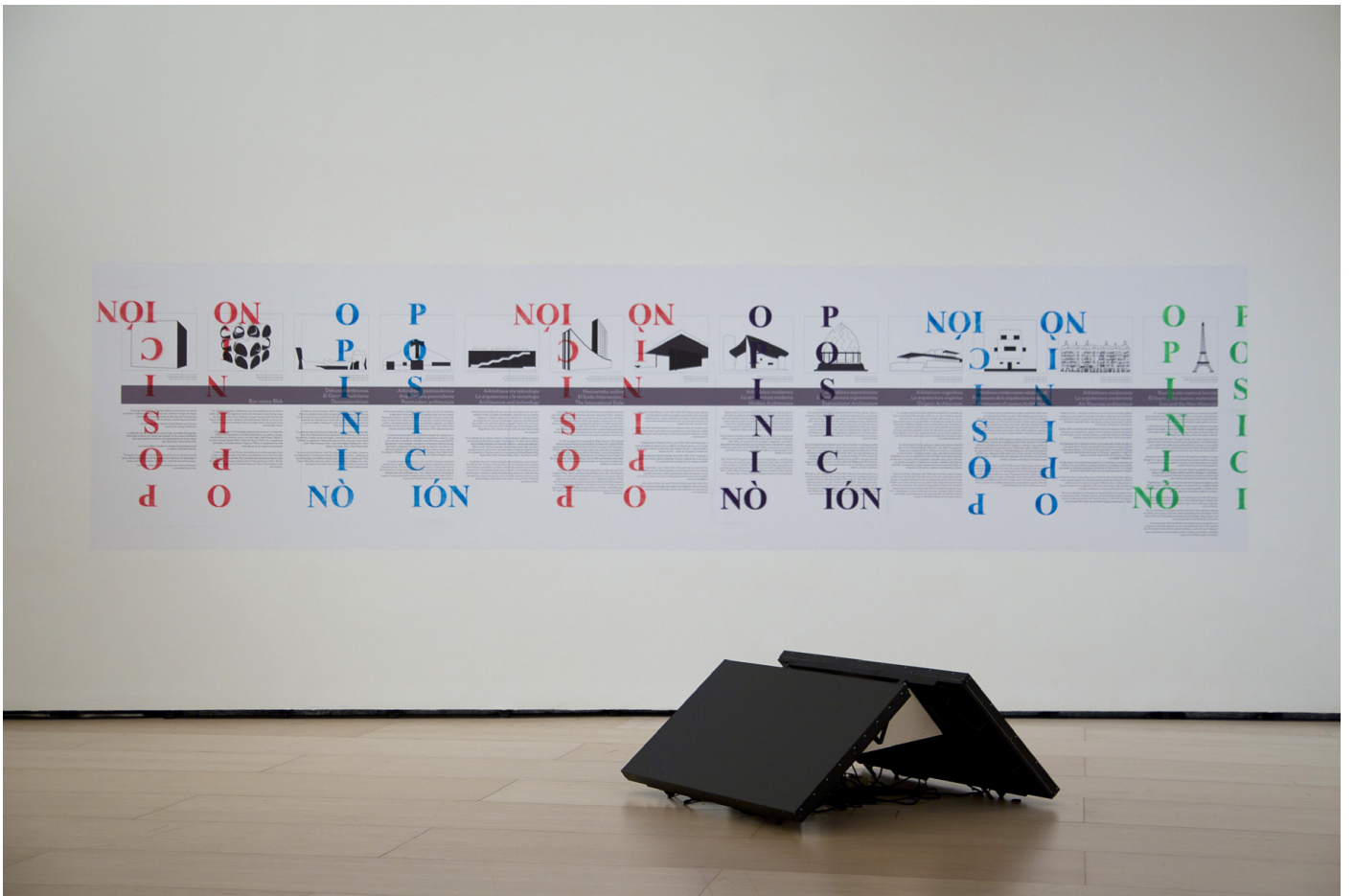



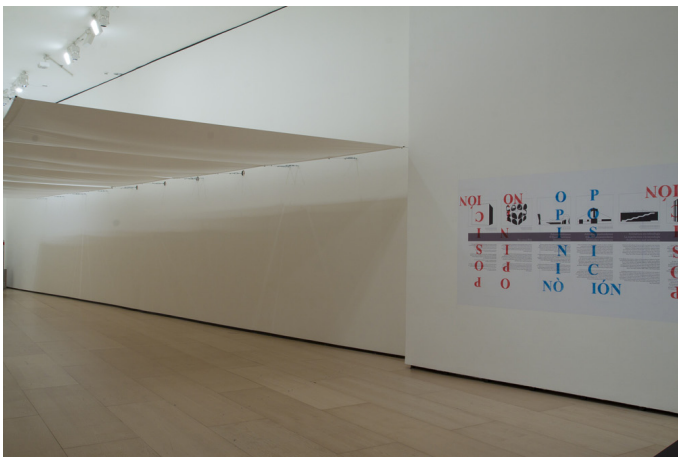
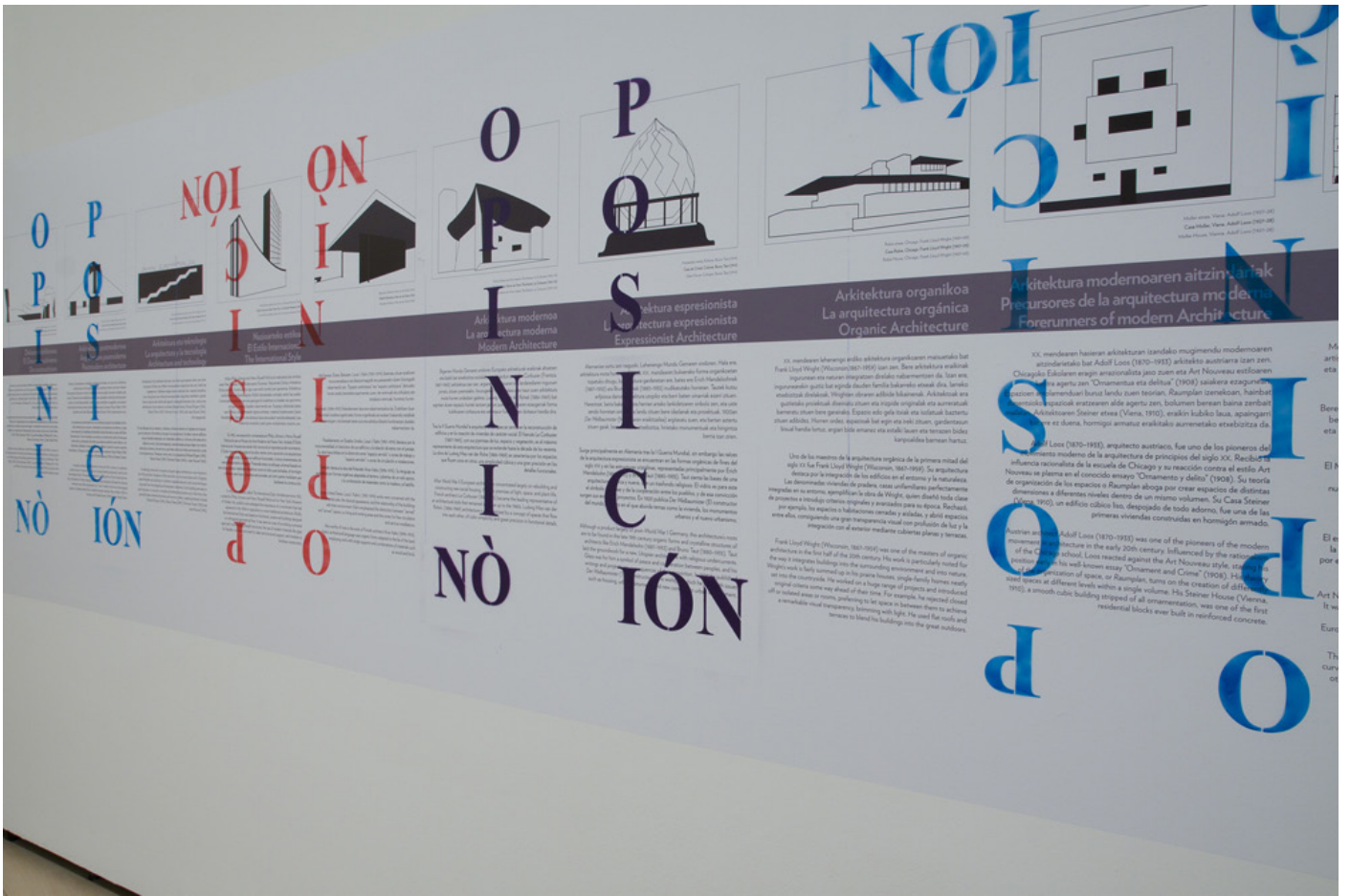

...Dohaintza, Hilde Thannhauser 84.3259
cent van Gogh, *Paisaje nevado (Landscape with Snow)*, late February, 1888. Oil on canvas, cm. Solomon R. Guggenheim Museum, New York, Thannhauser Collection. Gift, Hilde Thannhauser 84.3259



Peggy Guggenheim Collection, Venice
Peggy Guggenheim Collection, Venice
Peggy Guggenheim Collection, Venice

1992

1992 eta 1991 artean, Guggenheim Foundationek arte minimalistako, postminimalistako eta konzeptualeko 256 lan bako bako gehiago eskuratu eta Panza di Biumo kondearen eta haren emazte Giovanna bilduma ospetsuak, Panza Bildumaren funtsak, 1960ko hamarkadako artelanak eta Frederick Henry Bohem Foundationen presidente izendatu zuten. Irabazi-asmorik gabeko erakunde artistikoa eta egiteko eskakizunak bideratzen ditu, bereziki, balabide berriekin —filmak, bideoak, argi-dizitarrak eta teknologia berriak— lotu arazuz.

1991 eta 1992 la Guggenheim Foundation adquire más de 350 obras de arte minimalista, posminimalista y conceptual de la célebre colección del Conde Giuseppe Panza di Biumo y su esposa Giovanna. La Colección Panza está considerada como una de las más importantes del mundo en obras de arte de los años sesenta y setenta.

1991 eta 1992 la Guggenheim Foundation adquire over 350 works of Minimalist, Post-Minimalist, and Conceptual art from the renowned collection of Count Giuseppe Panza di Biumo and his wife, Giovanna. The Panza Collection is acknowledged as one of the world's most important holdings of art of the 1960s and 1970s.

The Guggenheim receives a bequest of thirteen additional works from the estate of Justin Thannhauser's widow, Hilde Thannhauser.

1991

1978-84

1973-76

1991 eta 1992 artean, Guggenheim Foundationek arte minimalistako, postminimalistako eta konzeptualeko 256 lan bako bako gehiago eskuratu eta Panza di Biumo kondearen eta haren emazte Giovanna bilduma ospetsuak, Panza Bildumaren funtsak, 1960ko hamarkadako artelanak eta Frederick Henry Bohem Foundationen presidente izendatu zuten. Irabazi-asmorik gabeko erakunde artistikoa eta egiteko eskakizunak bideratzen ditu, bereziki, balabide berriekin —filmak, bideoak, argi-dizitarrak eta teknologia berriak— lotu arazuz.

1976an hil eta gero, Justin Thannhauserrek 1963an egindako arte-dohaintzak Guggenheim Funtsiaren parte izan zituen (ikus irudiak).

Tras su muerte en 1976 la donación artística realizada en 1963 por Justin Thannhauser pasa a formar parte de la Colección Guggenheim (véase imagen, arriba).

Frederick Henry se convierte en presidente de la Bohem Foundation, una organización privada sin ánimo de lucro que encarga nuevas obras de arte con especial énfasis en los nuevos medios, tales como cine, video, fotografía y nuevas tecnologías.

Justin Thannhauser's 1963 gift of art formally enters the Guggenheim Collection in 1978, following his death in 1976 (see image, above).

In 1984, Frederick Henry becomes president of the Bohem Foundation, a private charitable organization that commissions new works of art with an emphasis on film, video, photography, and new media.

The Hilla von Rebay Foundation transfers Hilla Rebay's personal collection, archives and library to the custody of the Guggenheim Foundation in 1973.

Peggy Guggenheimek haren bildumaren titulatasuna Guggenheim Funtsiaren zuzendaritzari eman zion, bere alaba Aileenari gelditzez baldintzarekin. 1979an zendu zen eta, hala, Guggenheim Foundationek Palazzo Venetian Guggenheimen bilduma jaso zuen.

The Hilla von Rebay Foundation transfers the custody of the collection personal of Hilla Rebay, sus archivos y su biblioteca a la Guggenheim Foundation.

En 1973, la Peggy Guggenheim transfiere la titularidad de su colección de arte a la Guggenheim Foundation con la condición de que las obras permanezcan en Venecia. Fallece en 1979, momento en el que el Guggenheim asume la propiedad del Palazzo Venier de Leoni.

The Hilla von Rebay Foundation transfers Hilla Rebay's personal collection, archives, and library to the custody of the Guggenheim Foundation in 1973.

Three years later, Peggy Guggenheim transfers ownership of her art collection to the Guggenheim Foundation with the understanding that the works of art will remain in Venice. She dies in 1979, at which point the Guggenheim takes ownership of the Palazzo Venier de Leoni.

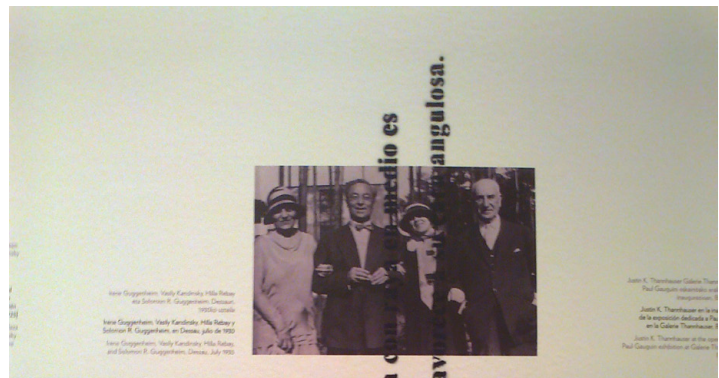
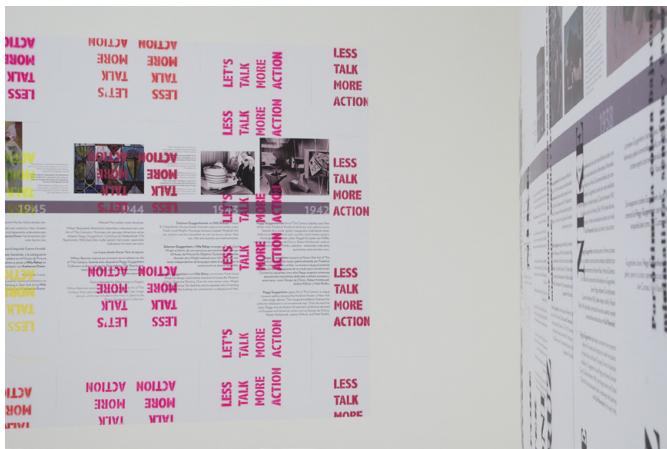

1930

1929

Hilla Rebay eta Katharine Dreier elkar ezagutu zuten Vasily Kandinsky eta Piet Mondrian artistel esker. Uztailan Rebayk Solomon Guggenheimekin ezagutu zuten Kandinskyk Dessau zuten estuziora eta berriz artista horren paper gaineko hainbat lan eskuratu zituen Guggenheimek. Geroago Kandinskyren 150 lan baino gehiago eskuratu zituen.

Hilla Rebayk aholkatuta, Solomonek Guggenheimek haren bilduma erosi zuen.

Avesorako por Hilla Rebay koleccionar obras de arte de Kandinsky y Piet Mondrian. Advised by Hilla Rebay, Solomon Guggenheim purchased more than 150 works by Kandinsky.

En julio, Rebay lleva a Solomon Guggenheim al estudio de Kandinsky en Dessau y Guggenheim adquiere varias pinturas y obras sobre papel del artista. En el Encuentro de artistas de Kandinsky y Piet Mondrian.

Hilla Rebay and Katharine Dreier form an acquaintance at the urging of artists Vasily Kandinsky and Piet Mondrian.

In July, Rebay brings Solomon Guggenheim to Kandinsky's Dessau studio, and Guggenheim purchases several of the artist's paintings and works on paper. He will eventually acquire more than 150 works by Kandinsky.

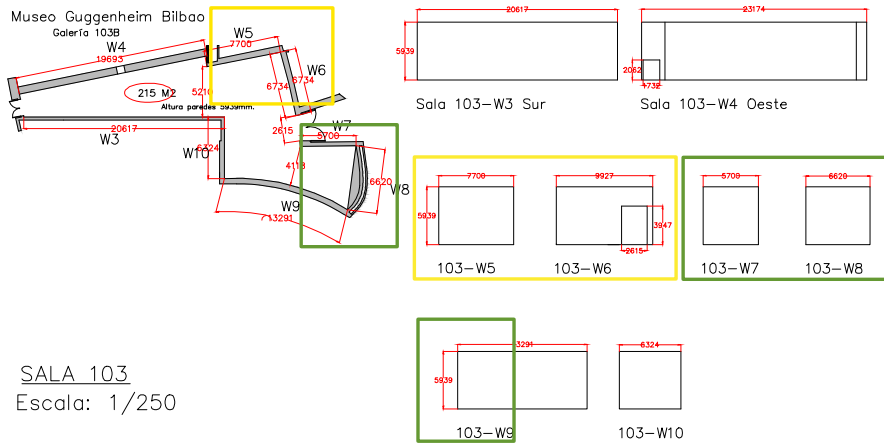

SALA 103
Escala: 1/250

GUGGENHEIM BILBAO MUSEOA

Documento con las primeras aproximaciones.



Carteles informativos-didácticos. Tema: Arquitectura
(2 elementos en paredes W5 y W6)

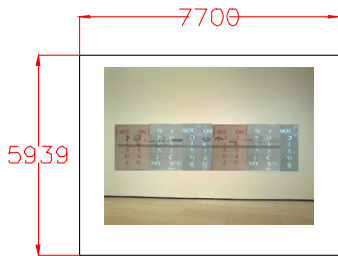

103-W5

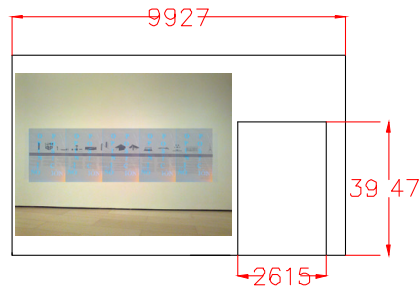

103-W6



Carteles informativos-didácticos. Tema: La historia de la colección.
(3 elementos: paredes W7, W8 y W9)



103-W7

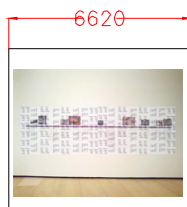

103-W8

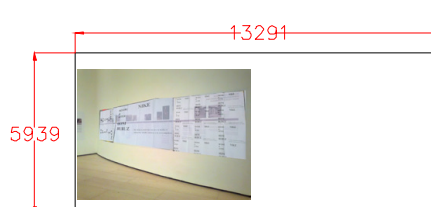

103-W9

Arquitectura I - pared W6 - boceto

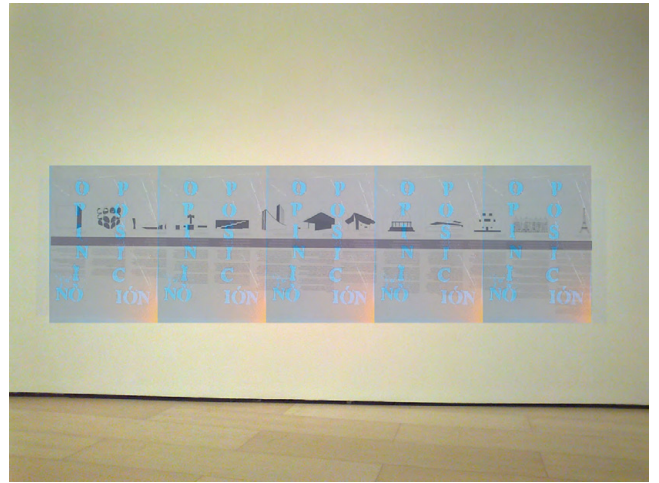

Arquitectura II - pared W5 - boceto

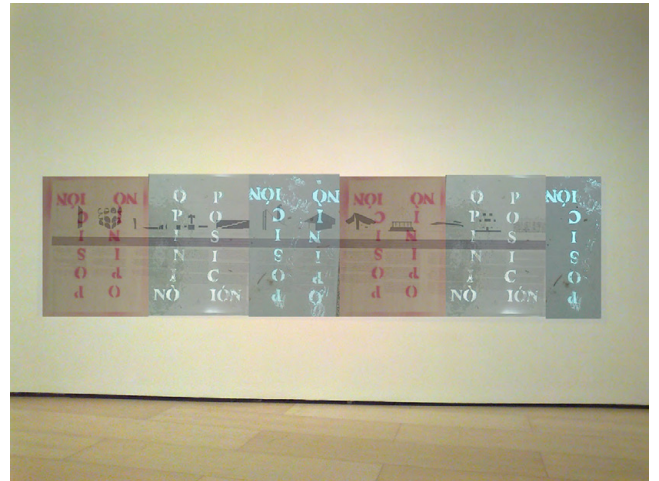

La colección III - pared W7 - boceto

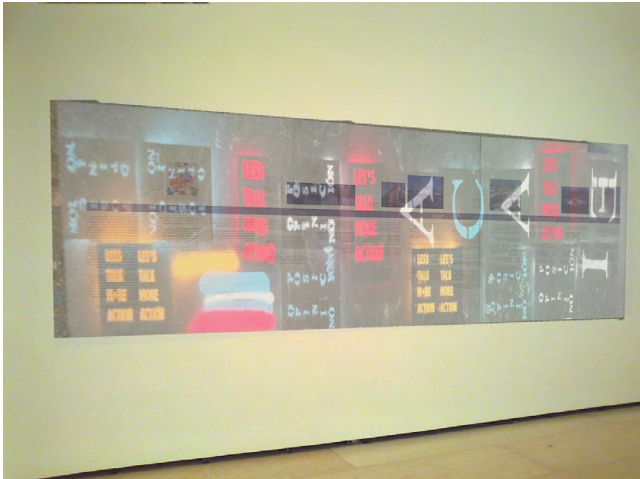

La colección II - pared W8 - boceto

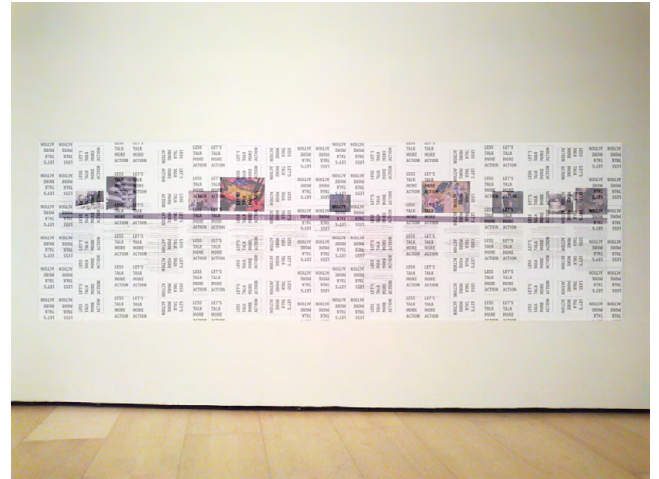

La colección I - pared W9 - boceto



Arkitekturaren gertakari nagusiak
Hitos de la arquitectura
Milestones of Architecture

BEFORE & AFTER HONI BURUZ

OPINIÓN

OPINIÓN

NO

GUGGENHEIM BILDUMAK
LAS COLECCIONES GUGGENHEIM
GUGGENHEIM COLLECTIONS

BEFORE & AFTER HONI BURUZ

NIKE

LET'S TALK MORE ACTION

NIKE

BEFORE & AFTER NIKE

BEFORE & AFTER HONI BURUZ

NIKE

HONI BURUZ

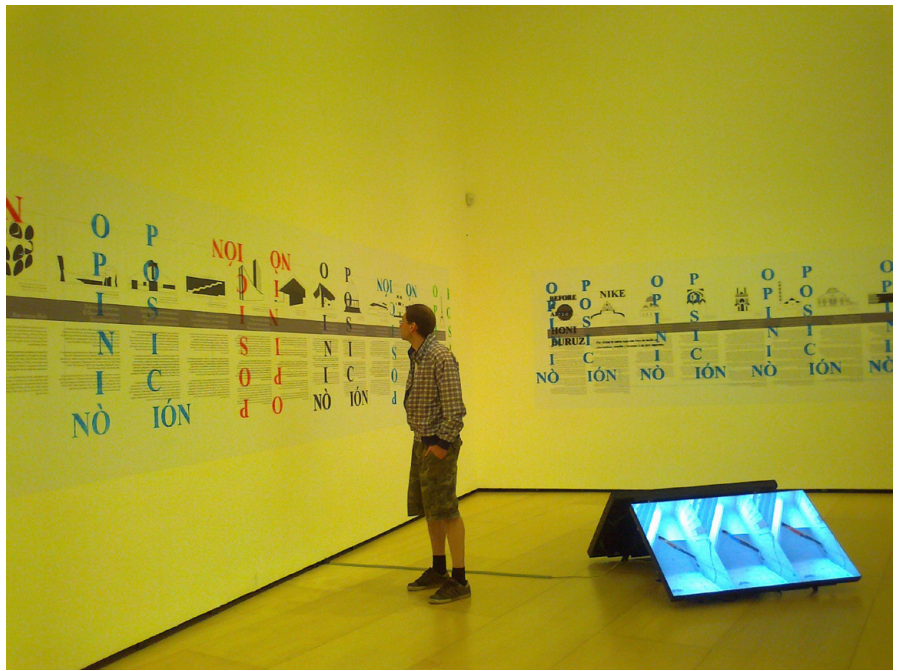
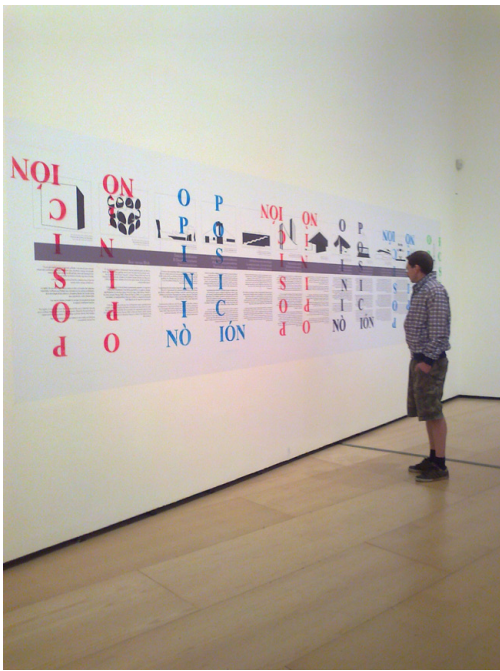

Anterior: Segundas aproximaciones.
Arriba: Público leyendo y posando.

OP - Eileen

Aerosol sobre hormigón
Intervención sobre fachada de
la Galería Elba Benítez.
2016

O
P
I
N
I
NÒ

P
O
S
I
C
IÓN

galería elba benítez

avda. valencia 11 - 28014





Arriba: Patio de la galería.
Abajo: En el montaje (izquierda) y en la inauguración (derecha).



Arriba: *Eileen*. Estampación digital sobre seda (twill). 90 cm x 90 cm. 2015.
Abajo: Fotografía con *Eileen*.

Telón Thuglife

Lona microperforada y flores
artificiales.

4m x 6 m.

2013

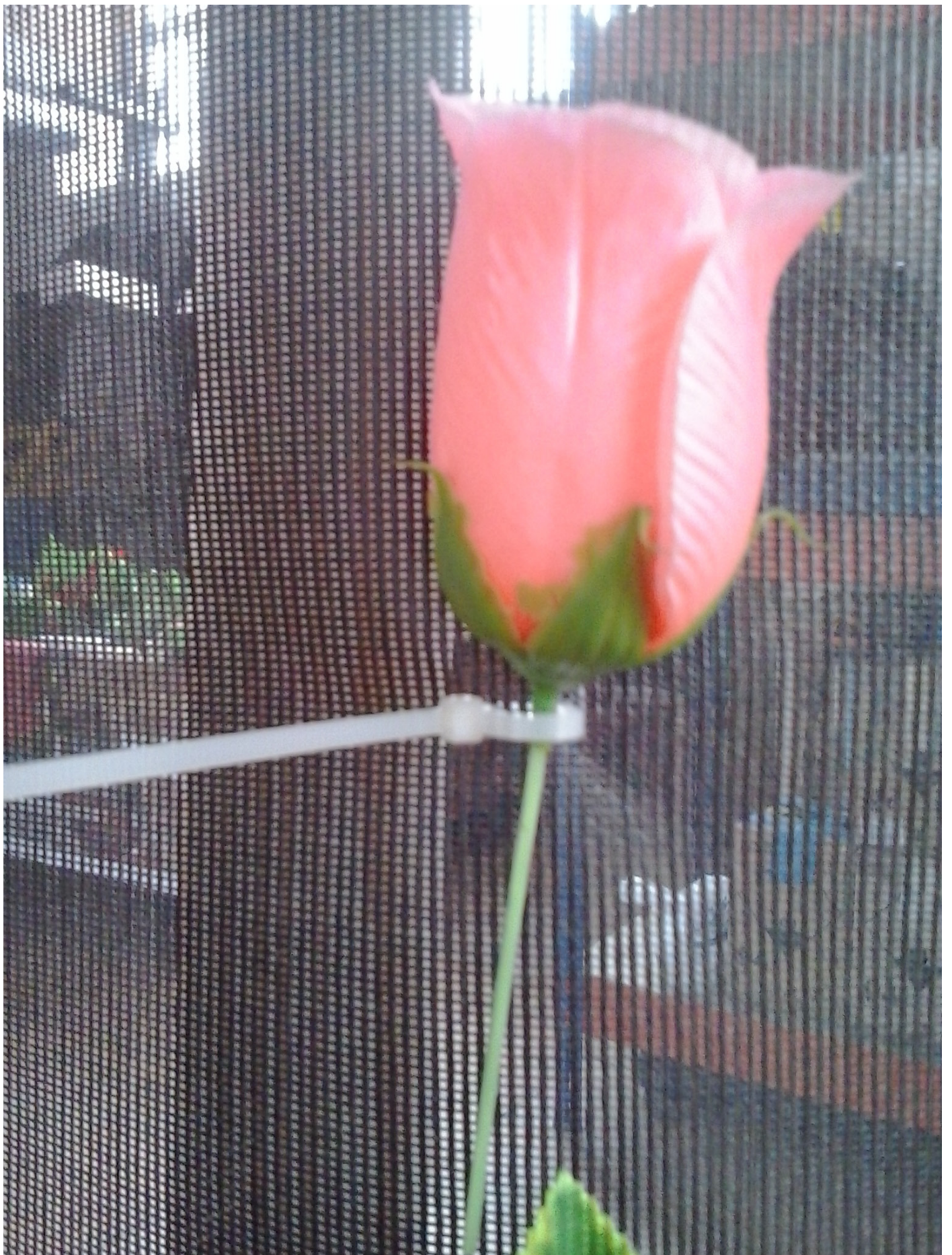







Arriba y anteriores: *En Again Again(st)*. Bilborock, 2013.



Arriba: En *First Thought Best*. Artium, 2014.



Arriba: El Ayuntamiento de Pamplona. San Fermines 2013.
Lacaton & Vassal. Escuela de Administración de empresas, Burdeos. La Salve.
Abajo: Bocetos para *Fachada*.

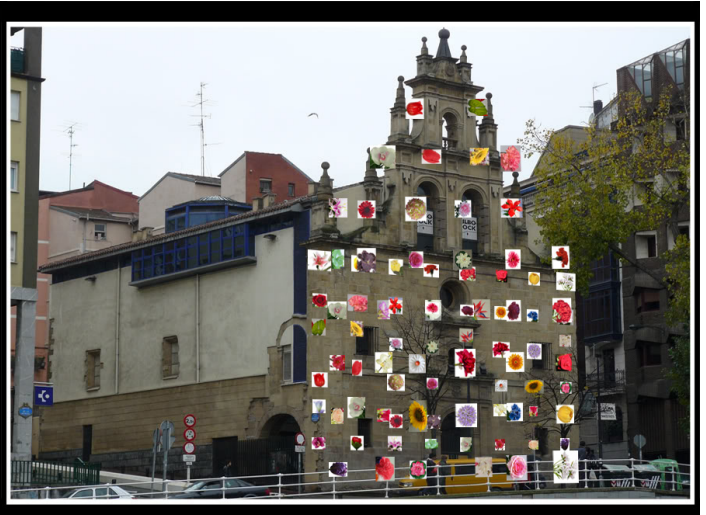
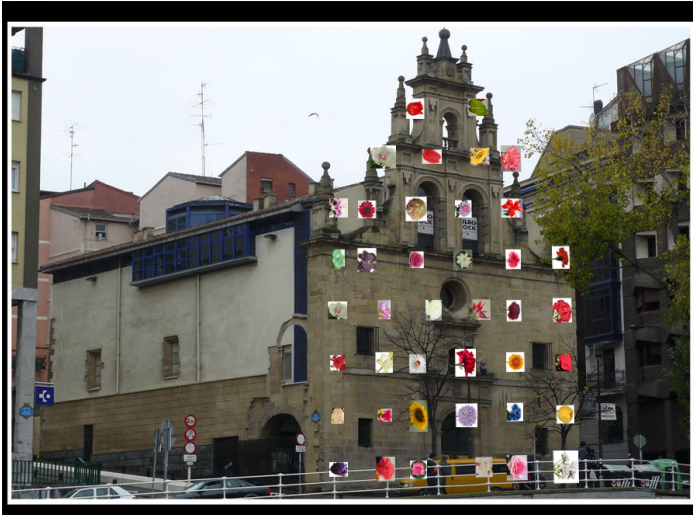



Derecha: En un ensayo.
Abajo: Patrones flores + telón.

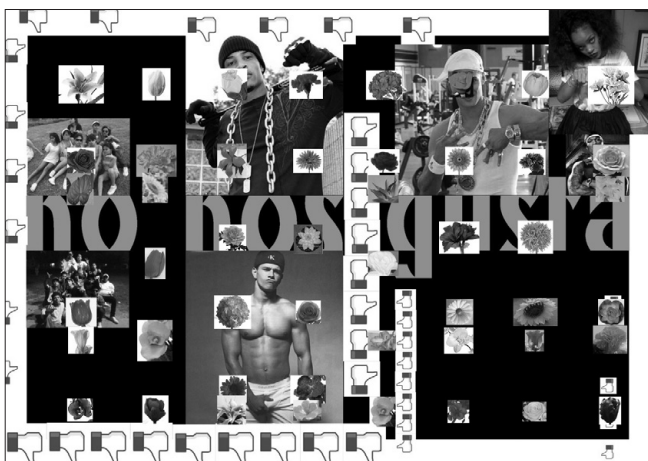
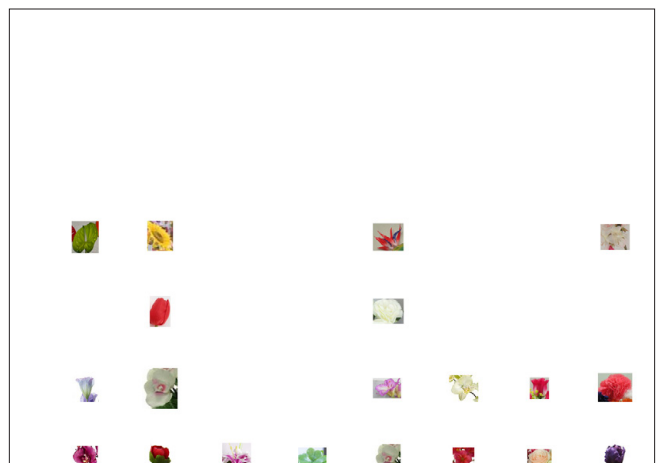
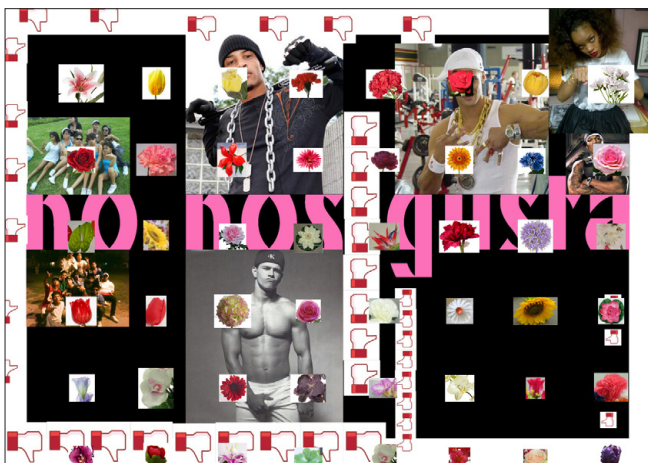
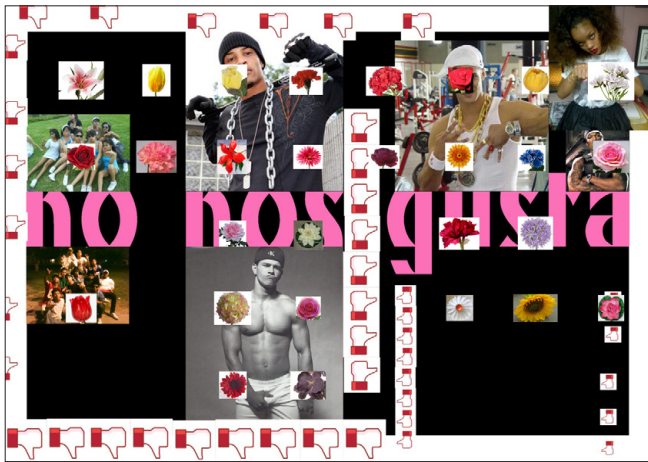

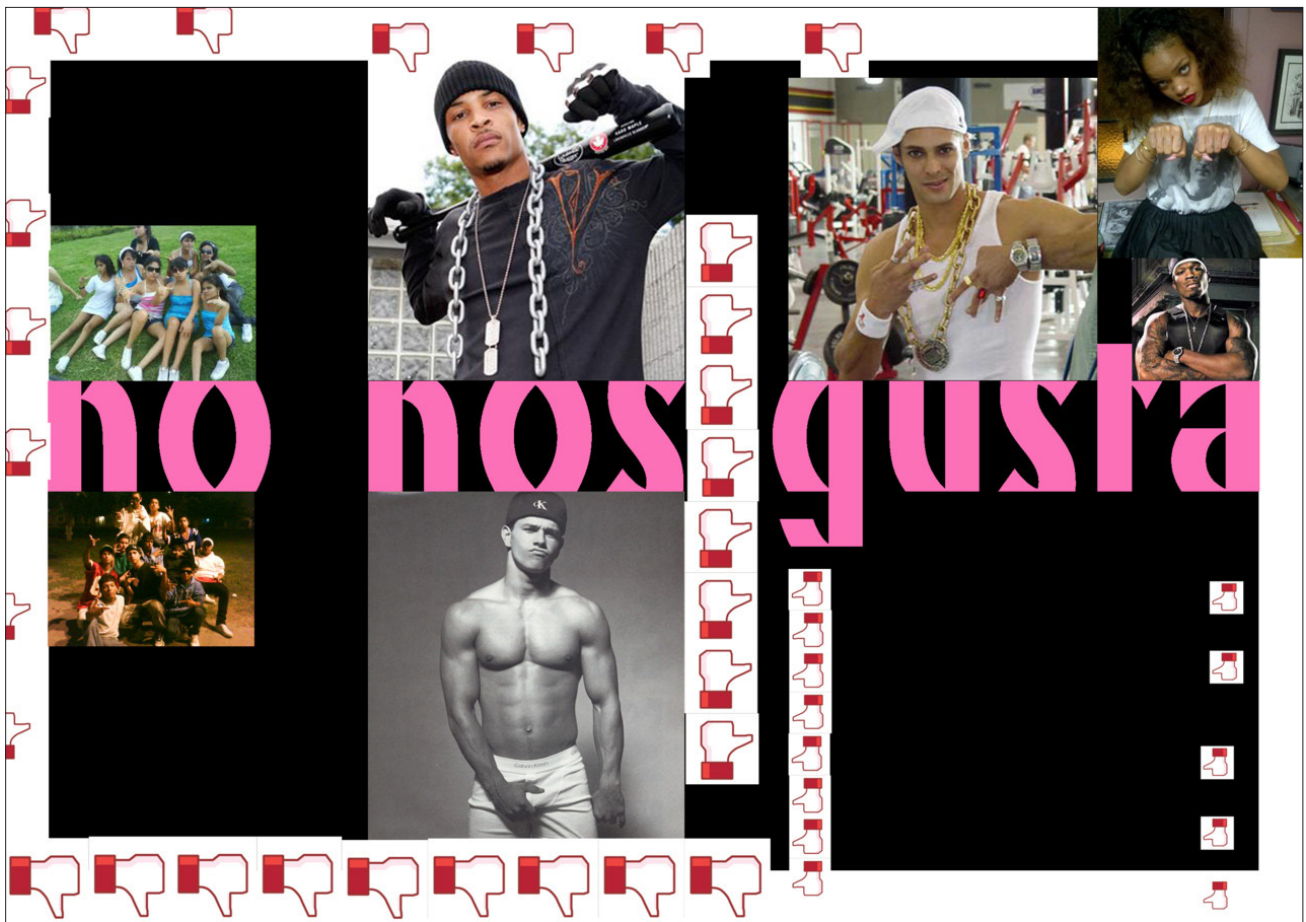

Arriba: Composición digital. 2012.

Abajo: Composición digital para el telón. 2013.



Arriba: Procesos en el estudio.

Derecha: Dos referencias propias.
Sujetar una flor.
Abajo: Procesos. Escala y flores.

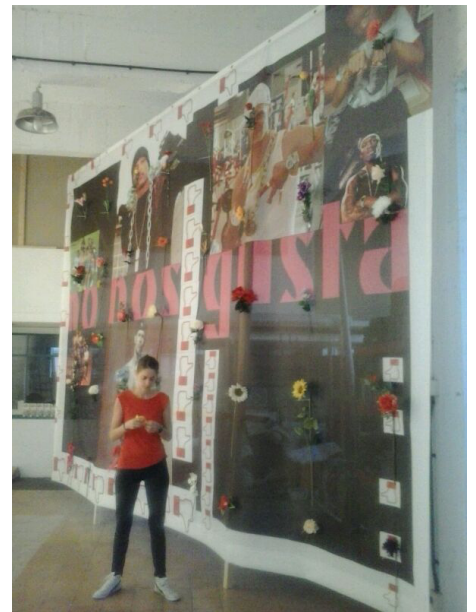



Arriba: Procesos en el estudio. Lona microperforada + flores de plástico.

Paretara

Vinilo sobre pared.

3 m. x 4,5 m.

2014

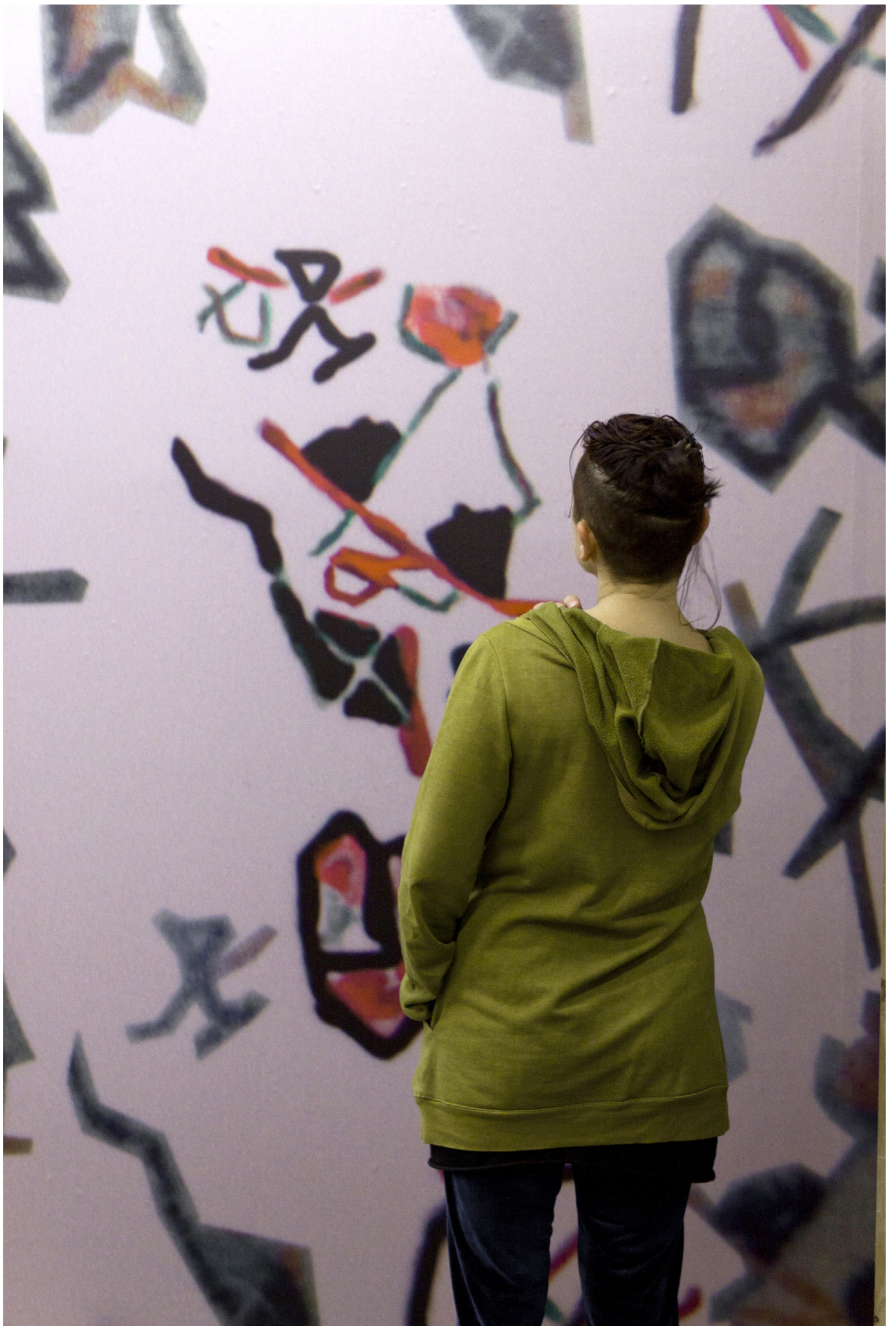







Arriba: El tatuaje de mi tío. Julio de 2014.



Arriba: Dibujos y pattern a repetir para generar el estampado.

Abajo: Tela estampada y fotografía para comprobar la escala con mi antebrazo.





Arriba: Las cuatro columnas de Bulegoa z/b y su muro.
Abajo: Captura enviada por un amigo.



Paretara bi

Vinilo sobre pared.

Azul: 279 cm. x 232 cm.

Roja: 319 cm. x 232 cm.

2014









Arriba: Captura de 2010.
Derecha: Escaneos de dos prendas
queridas. Julio de 2014.

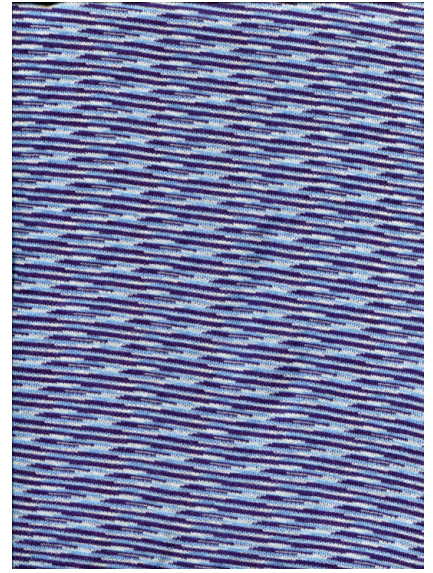

Arriba: Las dos prendas y la tela estampada. Nuevos escaneos.

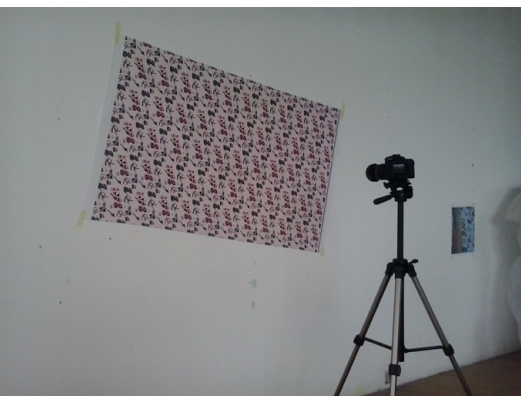

Arriba: Dispositivo para repetir una imagen.
Derecha: Pasado a limpio de los dos escaneos.

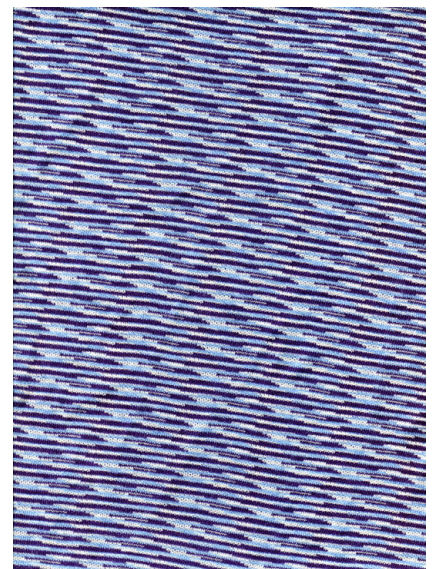

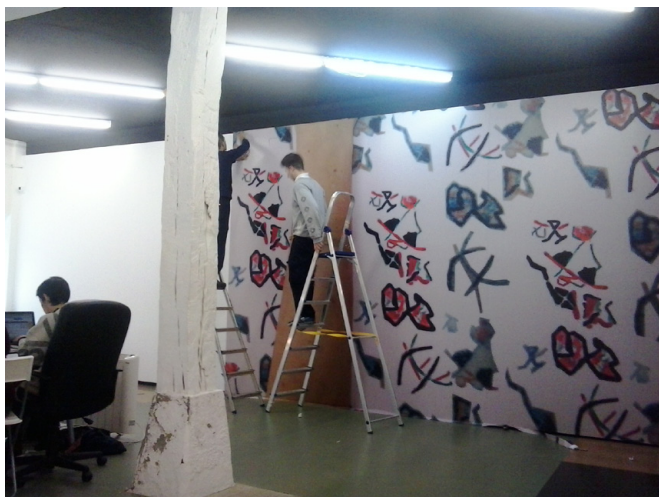

Arriba: Montaje de los vinilos en ambos espacios y dos pruebas a escala para imprimir y comprobar la definición.

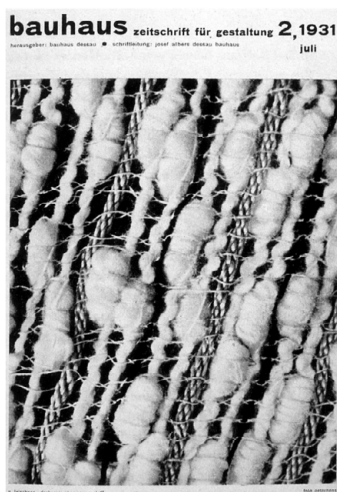

Izquierda: Portada de una revista de la Bauhaus.
Derecha: Captura de pantalla de la página web de la galería.

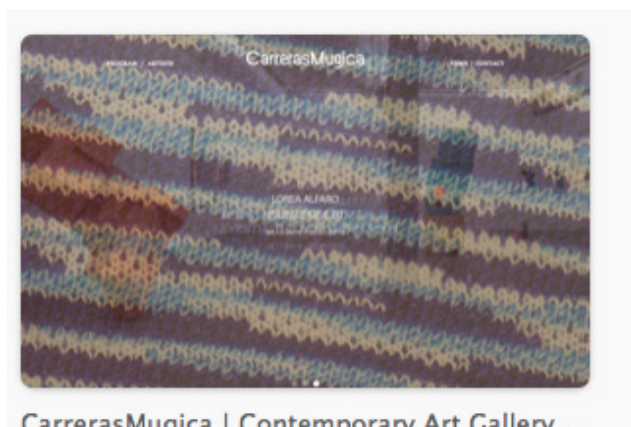



Arriba: <3 S P S <3. Fotografía. 2016.

Abajo: Tú, re-post. Video. 16'45". 2017.

